

TÖRTÉNELEM

6. osztály



**ALTERNATÍV TÖRTÉNELEM TANKÖNYV
12–13 ÉVES GYERMEKEK SZÁMÁRA**

Főszerkesztő:

BAKAY KORNÉL

Írta:

**BAKAY KORNÉL
CSAJÁGHY GYÖRGY
MOLNÁR V. JÓZSEF
NAGY GYULA**

Külső munkatárs:

**FODOR FERENC
GÁL PÉTER JÓZSEF**

Lektorálta:

MOLNÁR TERÉZ

ISBN: 963 219 547 7

Készítette:

PEREPONT KFT., Pere 2005

Felelős vezető:

Csutorás György ügyvezető

TÖRTÉNELEM

6.

osztályosoknak

LÁSZLÓ GYULA TÖRTÉNELMI ÉS KULTURÁLIS EGYESÜLET

BUDAPEST, 2005.

A CÍMLAPON ZSIGMOND KIRÁLY ARANY FORINTJA
SZENT LÁSZLÓ KIRÁLY KÉPÉVEL.

Az illusztrációkért köszönetet mondunk

CSABA ZOLTÁNNAK,
CSAJÁGHYNE DUHA JULIANNÁNAK,
KUNKOVÁCS LÁSZLÓNAK,
LANTOS MIKLÓSNAK,
MÉSZÁROS ANDRÁSNAK,
a NATIONAL GEOGRAPHIC SZERKESZTŐSÉGÉNEK (Washington),
a MAGYAR NEMZETI MÚZEUMNAK,
SOMOGYI GYŐZŐNEK
és a SZERZŐKNEK.

TARTALOMJEGYZÉK

KEDVES GYEREKEK!	7
Hunok és magyarok (Olvasmány)	10
EURÓPA ATILLA HUN KIRÁLY BIRODALMA UTÁN	11
A KÁRPÁT-MEDENCE SZEREPE A 6–9. SZÁZADBAN	27
A KERESZTÉNY EURÓPA	29
Szent István király intelme fiához, Imre herceghez (Részlet – Olvasmány)	38
A MAGYAR NAGYFEJEDELEMSÉG	39
A magyar Szent Korona legendás méltósága (Olvasmány)	46
A MAGYAR KIRÁLYSÁG EURÓPA ERŐS ÁLLAMA	47
A MAGYAR ÁLLAM	47
SZENT ISTVÁN KIRÁLY ÉLETMŰVE	57
UTÓDLÁSI GONDOK	67
KÁLMÁNTÓL VAK BÉLÁIG	79
A magyar Szent Korona méltósága (Olvasmány)	90
VÁLASZÚTON KELET ÉS NYUGAT KÖZÖTT	91
MAGYARORSZÁG ELŐSZÖR VESZTI EL A FÜGGETLENSÉGÉT A mongol invázió	96
A MAGYAR NAGYFEJEDELEMSÉG ÉS KIRÁLYSÁG MŰVELTSÉGE ÉS MŰVÉSZETE	105
A DALLAMOK ÜZENETE	108
EGYHÁZI MŰVELTSÉG	115
A MAGYAR BIRODALOM EURÓPÁBAN	123

AZ ANJOUK KORA (1301–1386)	123
NAGY LAJOS, A LOVAGKIRÁLY	129
MŰVELTSÉG ÉS KULTÚRA A 14. SZÁZADI MAGYARORSZÁGON ...	132
ZSIGMOND MAGYAR KIRÁLY ÉS NÉMET CSÁSZÁR BIRODALMA	137
A HUNYADIAK KORA	141
HUNYADI MÁTYÁS BIRODALMA	144
MŰVELTSÉG ÉS KULTÚRA A 15. SZÁZADI MAGYARORSZÁGON ...	148
KÜZDELEM A TÖRÖK ELLEN	155
A KÁRPÁT-HAZA FELDARABOLÁSA A 16. SZÁZADBAN	155
MARAKODÁS, BELSŐ BAJOK	157
A MOHÁCSI CSATAVESZTÉS KÖVETKEZMÉNYEI	158
A REFORMÁCIÓ	162
ERDÉLY FELEMELKEDÉSE	164
A HABSBERGOK MAGYARELLENESSÉGE	169
A TÖRÖK KIŰZÉSE, ERDÉLY VÉGROMLÁSA	170
II. Rákóczi Ferenc fejedelem kiáltványa (Részlet – Olvasmány)	174
CUM DEO PRO PATRIA ET LIBERTATE	175
II. RÁKÓCZI FERENC SZABADSÁGHARCA	175
FEGYVERREL A KÁRPÁT-HAZA ÚJRAEGYESÍTÉSÉÉRT	178
A MAGÁRA HAGYOTT FEJEDELEM MÁRTÍROMSÁGA	179
MŰVELTSÉG ÉS KULTÚRA A 16–18. SZÁZADI MAGYARORSZÁGON	179
BÖNGÉSZŐ	185

KEDVES GYEREKEK!

Minden esztendőben többet és többet tudtok meg a minket körülvevő világról, egyre többet olvastok és hallotok Magyarországról, a mi jelenlegi hazánkról. Látjátok a televízióban és a számítógépek segítségével az interneten, milyen végtelen nagy a Föld, mennyi ország és mennyi nép lakja a különböző földrészeket. S mindegyik népnek, mindegyik országnak külön történelme van.



A számítógépek segítségével is meglevenedik a múlt

Az ember származásáról és a legősibb birodalmakról az ötödik osztályban már tanultatok, sőt egy kicsi ízelítőt a magyarok múltjából is kaptatok. De valóban csak ízelítőt. Ideje hát, hogy mélyebbre merüljünk s megkíséreljük megtudni: kik vagyunk mi, magyarok itt a Kárpát-medencében?

Másként látják és értékelik a múltat a nagy lélekszámú, hatalmas területű, erős és gazdag országok polgárai, mint a viszonylag kicsiny földdarabon élő, jóval kisebb létszámú embercsoportok. Elég, ha az

Amerikai Egyesült Államokra gondoltok, amely jelenleg nemcsak a világ legerősebb országa, de az anyagi és szellemi javak döntő részének birtokosa is. Évezredekre visszanyúló történelme azonban nincs. De néhány száz esztendő múltja sem egy nép hagyatéka, hiszen az USA* története a legkülönbözőbb nemzetek bevándorolt fiainak története. Ebben a hatalmas országban élnek angolok, franciák, németek, írek, skótok, spanyolok, olaszok, lengyelek, magyarok, oroszok, kínaiak, japánok, s még felsorolni sem lehetne, ki mindenki még. De élnek itt igen nagy számban, hajdan rabszolgaként behurcolt, afrikaiak és jóval kisebb számban őslakos indiánok. Nekik mindannyiuknak van saját ősi történelmük, de az amerikai földrészhez csak az indiánok kötődnek. A többiek jöttek valahonnan s hozták magukkal a nyelvüket, a hagyományaikat, a szokásaikat, a viseletüket, a konyhájukat. Amikor Amerika földréjére léptek, erőszakos hódítókként támadtak rá az őslakos indiánokra, s rablott

zsákmányként vettek birtokukba egyre nagyobb területeket, javarészt kiirtva az ott élő indiánokat. Ez történt Észak-Amerikában, ez történt Közép- és Dél-Amerikában is.

A hódító jövevények, miután fegyvereiket egymáson is kipróbálták a polgárháború* éveiben, lassan összeszoktak, megalkották a törvényeiket, elfogadták az uralkodó hivatalos nyelvet (nyelveket), majd minden erejüket és tehetségüket a gazdaság felvirágoztatására fordították. És sikerült nekik egy csodálatosan

gazdag és szép országot létrehozniuk. De saját ősi múltat nem tudtak teremteni hozzá. Az iskoláikban általában az európai történelmet tanítják sajátjukként.

Kérdezhetitek: ha jól élhetünk, ha egyre több anyagi javunk van, ha nap mint nap önfeledten szórakozhatunk, miért kellene törődnünk a régmúlttal? Miért nem követjük mindenben az amerikaikat? Miért nem költözünk mi is oda, ahol a legjobban és a legkönnyebben élhetünk? Miért ragaszkodunk mi itt annyira a Kárpát-medencei hazához?

Azért, mert az életünknek magyar emberként is tartalma és értelme kell legyen, akkor is, ha szegényebbek vagyunk, ha kevesebben is vagyunk, ha egy idő óta gyengék is vagyunk. S az amerikaiak is beláták: nemzeti önérzet, nemzeti büszkeség nélkül nem lehet teljes életet élni. Ezért lobog mindenütt az amerikai zászló, ezért döngtetik büszkén a mellüket az ottani emberek, hogy mi USA-állampolgárok vagyunk.

Amint az emberek sem egyformák, a népek sem azok. Vannak szerény múltú jelentős népek (USA, Kanada, Ausztrália), vannak ősrégi kultúrájú hatalmas országok (Kína, India, Japán, Irán, Törökország), vannak az ősidőktől máig jelentős nemzetek (angolok, franciák, németek, olaszok, spanyolok, oroszok), vannak szerény múltú kis népek és vannak igen nagy múltú, de évszázadok alatt eljelentéktelenített országok és népek (Irak, Egyiptom, Görögország, Palesztína, Arábia, Örményország és Magyarország). Persze olyan kivétel is van, mint a zsidóság*, amely nép lélekszámát illetően ugyan kicsiny, de több évezredes, szigorúan őrzött múltja van.

Mi, magyarok tehát az európai országoknak abba a csoportjába tartozunk, amelyek egykor régen jelentősek voltak, ám hajdani gazdasági, katonai és politikai erejüket elvesztették.

Magyarországnak azonban van néhány további, csak ránk jellemző sajátossága.

Az első: Európa kellős közepén települtek meg őseink és a Kárpát-medence egykor lakható teljes területét birtokukba vették.

A második: nyelvünkkel és fajtabeli sajátosságainkkal rokontalanul, egyedül voltunk itt Európában a kezdetektől. S egyedül vagyunk ma is.

A harmadik: több hullámban Keletről érkeztek ide őseink, ám az első betelepülő rokonaink legalább 2500 évvel ezelőtt.

A negyedik: hatalmi szerepünket a 16. század elején, a török hódítások következtében elvesztettük.

Az ötödik: a Horvátországgal együtt 325.000 négyzetkilométeres, 18,3 millió lakosú országunkat 1920-ban a nyugati nagyhatalmak feldarabolták és kétharmad részét elvették. Románia kapta a legnagyobb magyar országrészt: Erdélyt és Kelet-Magyarországot, Csehszlovákiának ítélték az egész magyar Felvidéket, így a később önállóvá vált Szlovákia minden négyzetmétere hajdan Magyarország területe volt. Jugoszlávia kapta a Délvidéket, így jelentős ősi magyar területek kerültek a később függetlenné vált Szlovéniához, Horvátországhoz és Szerbiához. Az 1920-ban Csehszlovákiához csatolt Kárpátalját, a második világháború után (1946) a Szovjetunió magának követelte, majd a Szovjetunió széthullása után Ukrajna felségterülete lett. Nyugat-Magyarország egy sávjára (Burgenland) pedig az osztrákok teheték rá a kezüket.

A Kárpát-medencében napjainkban élő 13 milliányi magyarságból a jelenlegi ország területén már csak 10 millióan élünk. A többi magyar ember 85 éve szenved a kisebbségi lét szinte minden napos keserves gyötrelmeit. Az ősi magyar települések, falvak, városok nevét mindenütt önkényesen megváltoztatták,

átírták szlovákra, románra, oroszra, ukránra, szerbre, horvátra, németre s a legtöbb helyen megtiltották a magyar nevek használatát, de nem ritkán a magyar beszédet is. Így a megcsonkított, jelenlegi Magyarországból kilépve akár észak, akár kelet, akár dél, akár nyugat felé igyekszünk, alig ismerjük fel az ősi magyar településeket. Mindegyik tudatosan el van torzítva. Mert ugyan melyikünk ismerné fel, hogy a felvidéki Studienka az ősi Deákit, Jablonové Pozsonyalmást takarja? S ráadásul a környező utódországokban* nemcsak a helységneveket, de magát a történelmet is állandóan és tudatosan meghamisítják. És még ma is gyakran tettelesen is bántalmazzák azokat, akik magyarul beszélnek, mert magyarokként ősi földjükön élnek.

Ismerkedjünk meg hát igaz történelmünkkel a jelenkori Európa megszületésének korszakától, a Krisztus születése utáni első évszázadoktól a 18. század derekáig.

Kérdések, feladatok:

- Mely népek élnek az Amerikai Egyesült Államokban (USA), s miképpen jutottak mai lakóhelyükhöz, birtokaikhoz?
- Vázlatosan mutasd be az amerikaiak történetét?
- Miért fontos számunkra az, hogy magyarként élünk a világban?
- Milyen tényezők eredményezték a zsidóság óriási befolyását a világra?
- Mely sajátosságok jellemzik a magyarságot?
- Mi a véleményed arról, hogy a mai Magyarországról a velünk határos országokba kilépve, miért próbálták és próbálják egyes politikai erők eltüntetni a magyar történelmi emlékeket?

Az ezeréves Magyarország térképe a történelmi vármegyékkel és településekkel *(a kihajtott térképen)*

HUNOK ÉS MAGYAROK

(Olvasmány)

Eredetmondáinkban Hunor és Magor (Magyar) egymást minden bajban segítő testvérpár apja Nimród volt, anyja pedig a szépséges Eneh. Hunortól származik a hunok népe, Magortól pedig a magyaroké. Közös tő növelte, nevelte e két vitéz nemzetet.

A régiek emlékezete azt is ránk hagyta, hogy az árpádfi Turul nemzetség-beli László király Atillától, a hunok nagy királyától (akit „Isten ostorának” tartottak) örökölte táltos erejét, ami a korabeli Európa legnagyobb uralkodójává nemesítette őt. László királyunk a magyarság küzdelmes századaiban Mihály arkangyal, továbbá Dömötör, Móric, György és Jakab mellett követendő példaképpé és szent patrónussá válik (Bálint Sándor szavai).

A Zala megyei Göcsej öregjei azt tartják, hogy Atilla nagyon szeretett e dimbes-dombos tájon lakni, formás házat is épített itt magának és népes családjának. A Kerka patakot pedig a királynéről nevezték el, aki szívesen fürdött bársonyos vizében. Kámaházán Atilla fáját is számon tartják. Az egyik horvát legendában pedig a magyar „szkíta nép”, olyan, mint ők, „akik gyönyörködnek külön-külön vallásokban”. A Felvidéken (a mai Szlovákiában) Szepsi közelében ősidőktől négy székely falu található: Lucska, Barka, Áj és Szádelő. Az itt lakók a Torna völgyének egyik szikláján Atilla lovának patkónyomát találták meg s napjainkig szent ereklyeként őrzik. Innen nem messze, Szádelő völgyében pedig Szent László király táltos lovának patkónyoma látszik – miképpen szerte e Kárpát-hazában – nagyon sok áldott helyen.

E felvidéki székely falvak öregjei ma is büszkék hun származásukra és monda tartotta meg számunkra, hogy őseik, Atilla maradék népe, hogyan találkozott itt Árpád magyarjaival: „Itt harcoltak az áji hegytetőn a hunok a magyarokkal... És a hunok fogtak el a magyarokból, meg a magyarok is a hunokból. Mikor vége volt a harcnak, a foglyokat hallgatták ki, hát egy nyelven beszéltek. Akkor oszt megörültek a hunok is, hogy itt vannak a magyar testvérek, mostmár nem lesz baj, akiket ők vártak, akiket ott hagytak Ázsiában. A magyarok pedig

megörültek megint, hogy itt vannak a mi testvéreink, akiket mi kerestünk itt Európában.”

A másik mondában, amikor a három napos csata után – keleti szokás szerint – közösen temették el a halottakat, a koporsó egyik odalát emelő hun vitéz örömmel fedezte föl, hogy az átellenben lévő másik koporsóvívő, a magyar vitéz, az ő nyelvén beszél és megfordítva. E négy székely falu tartotta meg emlékezetében Atilla fiainak viszálykodását is. A hun király örökségéért civakodott ezen a tájon Ellák, Irnák, Csaba, Dengizik és Aladár: az atillafiak. A testvérharcban Irnák letaszította Dengiziket a Szádelő-völgy hasadékába. A mélyben találták meg a szeretett Dengizik összezúzott holttestét. Nagy volt a szomorúság és a gyász. A hunok a gyász jeléül levágták a hajukat s felhasogatott arccal ültek a tetem mellett. A halottat azután ragyogó fegyverzetben, sok drágasággal és Atilla híres táltos lovával együtt temették el a Szár patak mentén, a ravatalnak nevezett sziklába. Évek múltával ellenség lopakodott a völgybe, hogy Dengizik sírjának kincseit, Atilla örökét elorozza, de a hegynyílás bezárult fölöttük s a nyílás fenekén a Szár patakban többé nem folyt víz. Évszázadokkal később Szent László mögött nyílt ketté ismét a hegy: „Szent László királyunk a kunok elől menekülve a Torna feletti magaslatokra érkezett. Jó lova menekült bár, de számos kun, lóháton nyargalva, a nyomában volt s a Szádelő fölött lévő magaslatokon majdnem, hogy utolérte. A király látta, hogy nem menekülhet sehogyse az üldözői elől, leszállott a lováról s térdre borulva, buzgó imával kérte Isten segítségét. Ekkor egy vesszőt pillantott meg s fölemelvén, megcsapta véle a földet, mire a sziklás föld hirtelen meghasadt és tátongó rés támadt a menekülő király és az üldözői között. Úgyhogy azok már nem üldözhatték. A sziklahegy repedése volna a mai Szádelői völgy.”

Akárki emberfia nem férhetett a kincshez, a Dengizikkel eltemetett Atilla-örökség Szent Lászlót illette meg. A monda tanulsága szerint László, Atilla táltos lova erejét örökölte s vele lett teljes szentséges küldetése.

EURÓPA ATILLA HUN KIRÁLY BIRODALMA UTÁN

Kétezer évvel ezelőtt a világot, az Atlanti óceántól, a Brit-szigetektől a görög szigetekig, sőt a Kászipi-tengerig, beleértve Kis-Ázsiát (Asia, Pontus) és Afrika északi sávját is (Africa, Aegyptus, Orient) a rómaiak uralták. Az itáliai anyaországon kívül meghódították a későbbi Portugáliát (Lu-

sitania), Spanyolországot (Hispania), a későbbi Franciaországot (Aquitania, Gallia, Narbonensis), Angliát (Britannia), a későbbi Németországot (Germania), Ausztriát (Raetia, Noricum), a Balkánt (Dalmatia, Moesia, Thracia), Görögországot (Macedonia, Graecia) és a római légiók* benyomultak a későbbi Dunántúltra

(Pannonia), majd Erdély (Dacia) földjére is. Kitűnően szervezett hadseregük, kiváló hadvezérek irányítása alatt szinte legyőzhetetlennek látszott. A meghódított területeken megindultak a katonai és a polgári építkezések, erődítmények, városok, középületek, villák* nőttek ki a földből. A rómaiak gazdasági, kulturális és politikai élete, valamint államigazgatása magas színvonalú volt.

A későbbi Magyarország területén is számos római város és település jött létre: Savaria (Szombathely), Scarabantia (Sopron), Arrabona (Győr), Brigetio (Szőny), Gorsium (Tác), Aquincum (Óbuda), Intercisa (Dunaújváros), Lugio (Dunaszekcső), Alisca (Szekszárd), Sopianae (Pécs), Iovia



Római katona
Római legionarius



Római csapatgységek felvonulása



Iulius Caesar egy érmén



Római katonai tábor

(Alsóhetény), Valcum (Fenekpuszta), Tricciana (Ságvár), Mursa (Eszék, ma Horvátország), Singidunum (Nándorfehérvár-Belgrád, ma Szerbia), Napoca (Kolozsvár, ma Románia), Apulum (Gyulafehérvár, ma Románia) és még sorolhatnánk.

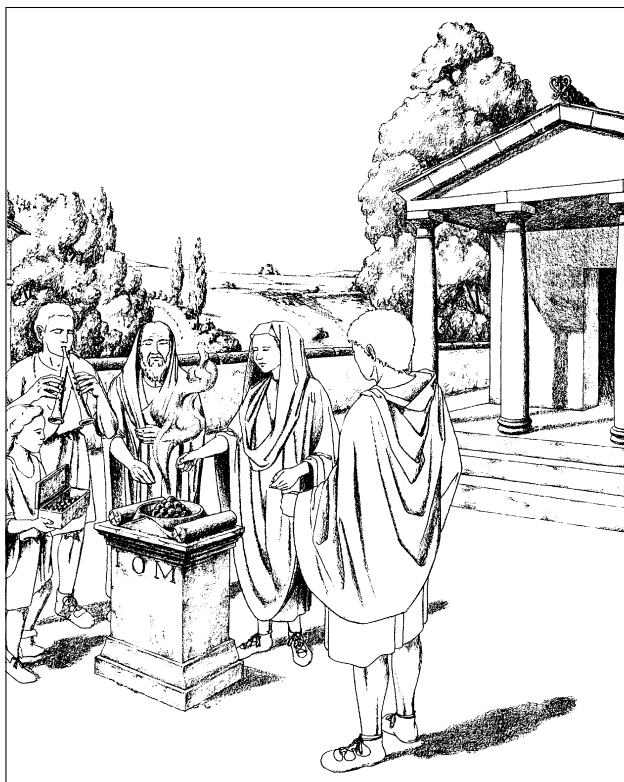

A római polgárok áldozatot mutatnak be a házi isteneiknek

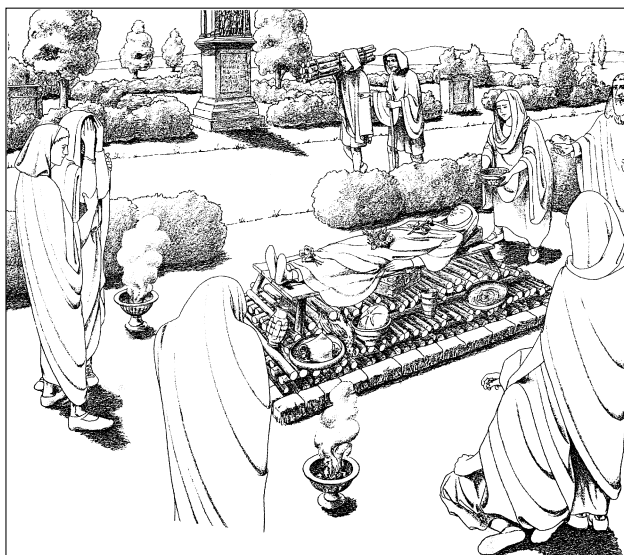

A rómaiak egy időben máglyán elhamvasztották a halottaikat

Ezek a városok eltűntek, romhalmazzként elsüllyedtek a föld alá s csak a régészek ásója hozza felszínre a maradványokat és az emlékeket. De a római városneveket sem vette át egyetlen későbbi Kárpát-medencei nép sem. A római birodalmat támadó, majd annak területére beköltöző szarmata*, alán*, germán* és hun* népek pusztítottak volna el itt mindent és mindenkit? Ha így lett volna, hogyan maradhatott volna fenn itt normális és folyamatos élet?

Hová és hogyan telepedtek le ezek a népek? Mert kőből és téglából épített házak, erődök, várak, templomok, szentélyek, utak, vízvezetékek, csatornák



Germán harcosok



Az 5. században a római Pannoniában pusztítottak,
gyilkoltak a germán hordák.
A megölt embert egy gödörbe dobták

valóban nem készültek a római birodalom összeomlása
után évszázadokon keresztül. A pusztításnak is csak
kevés nyoma maradt, jóllehet az ide sereglett népek
szakadatlan harcban álltak mind a nyugati, mind a ke-

leti római birodalommal. A keletrómai császárság, a
későbbi Bizánc*, a 4. század után egyre inkább háttér-
be szorította Rómát és világhatalommá vált.

Aurelianus császár 271-ben feladta Daciát, a lé-
giók kivonultak Erdélyből. De Pannonia sem tudta tar-
tani magát a 410-es évek után. A limes-t* állandóan
ostromolták a szarmaták, a germánok és az alánok.
Majd megjelentek a hunok és 433 után, Atilla nagyki-
rály vezetésével birtokukba vették az egész Kárpát-
medencét. Ez **először** történt meg a történelemben!

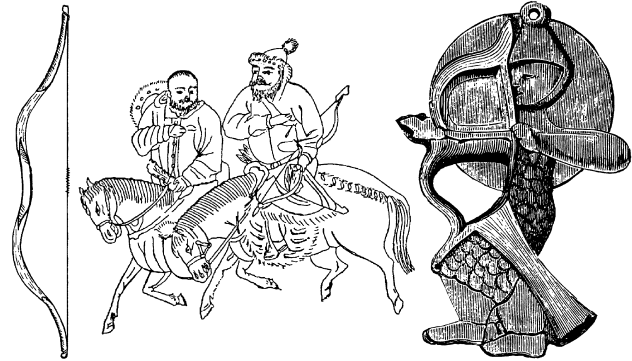

Hun lovas íjászok és sasvadász íjász



Bizánc középkori városfalai



Hun íjász. Hun arany ékszerek

Sokan úgy gondolják, hogy a szarmatákhoz, az alánokhoz, a hunokhoz nekünk semmi közünk sincs, mert hiszen – állítják – az előbbieket iráni* nyelven, a hunok pedig törökül* beszéltek. Igen ám, csak hogy néhány alán mondattól eltekintve, sem a szkítáktól, sem a szarmatáktól, sem a hunoktól, sem az avaroktól nem maradt fenn egyetlen egy kifogástalanul értelmezhető

nyelvemlék* sem, így tehát nincs elvi akadálya annak, hogy genetikailag* és nyelvileg is rokon népeknek tekintsük őket, akiknek a nyelve is közel kellett álljon a miénkhez! Ezek a népek ugyanis már két és fél ezer éve itt éltek a Kárpát-medencében, ahol a hegyeket, a völgyeket, a patakokat, a folyókat, a dűlőket, a tavakat,



Atilla hun nagykirály, az utókor képzelete szerint

a domságokat, a láposokat, az erdőket az itt élők nével ruházták fel s a Kárpát-medencei tizenötezer helynév túlnyomó többsége magyarul hangzik! A táj, a vidék megnevezései csak akkor élnek tovább, ha a megtelepedett, névadó lakosság is tovább él. A latinul beszélő rómaiak nem éltek tovább sem Pannóniában, sem Daciában, így a római városnevek nem is maradtak fenn, csak az írott forrásokban.

Mind a szkítáknak, mind a hunoknak hatalmas és népes birodalmuk volt, falvakban, városokban laktak, erődítményeik, váraik voltak, földet műveltek és állatokat tenyésztettek, ipart és kereskedelmet űztek, magas művészettel gyönyörű alkotásokat hoztak létre.

Hatalmas birodalmak ugyanis nem létezhetnek örökké kóborló vándorszekeresek és állatokat terelge-

tő lovas pásztorok összeverődéséből. Ezeknek a lovas népeknek is rendes házakban kellett lakniuk, kézműves műhelyeik, bányáik és fémfeldolgozó iparuk kellett legyen, földjeiket nem hagyhatták parlagon, kereskedelmi és hadi utak nélkül mozdulni sem tudtak volna. Házaiknak, településeiknek, váraiknak azonban a földben alig maradt nyoma.

Mi hát a titok nyitja, mi a rejtély kulcsa?

Évezredekkel ezelőtt az ember egyik legfontosabb építőanyaga a fa volt. Fából készültek a házak, a paloták, a templomok, a háztartási eszközök. Őseink és rokonaink: a lovas szkíták, a szarmaták, a hunok, az avarok, Álmos és Árpád fejedelem magyarjai rendes lakóházaikat fából építették mindaddig, amíg volt elég



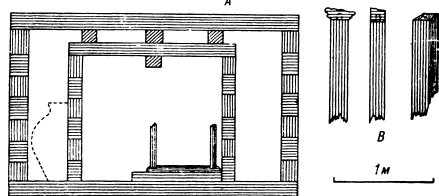
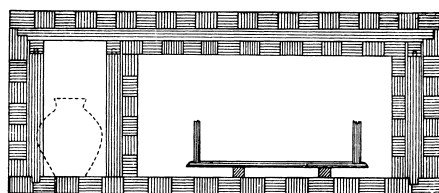
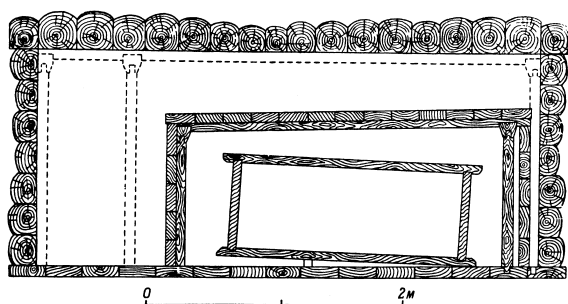

fa a Kárpát-medencében s ameddig a kő- és téglapítkezés nyugati technológiája ki nem szorította azt. Elég, ha a hunok legendás nagykirályára, Atillára gondolunk, akinek csodaszép fapalotáját a bizánci követség egyik tagja, Priszkosz rétor* le is írta. Laktak persze favázas jurtákban* is, hiszen a rideg* állattartás ezt megkívánta, de sem a faépületeknek, sem a sátraknak a mi éghajlati viszonyaink között nem nagyon marad nyoma a földben. Másutt azonban, Kelet-Európában és Nyugat-Európában is, a faépítmények maradványai kiválóan megmaradtak. Nemcsak lakóházak, de templomok is készültek kizárólag fából. A Kárpátok közelében, mind a nyugati, mind a keleti oldalon számos fatemplom ékeskedett még nem is olyan régen.

Az ázsiai hunok a halottak házat, a sírkamrákat is úgy építették meg fából, mint a lakóházaikat

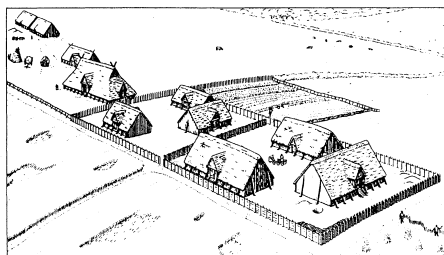
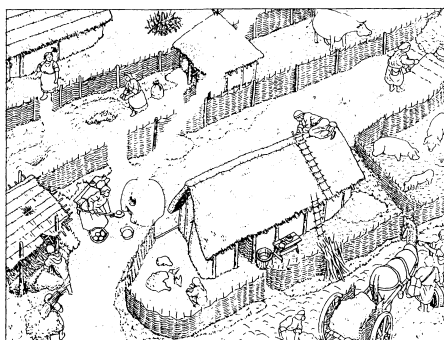
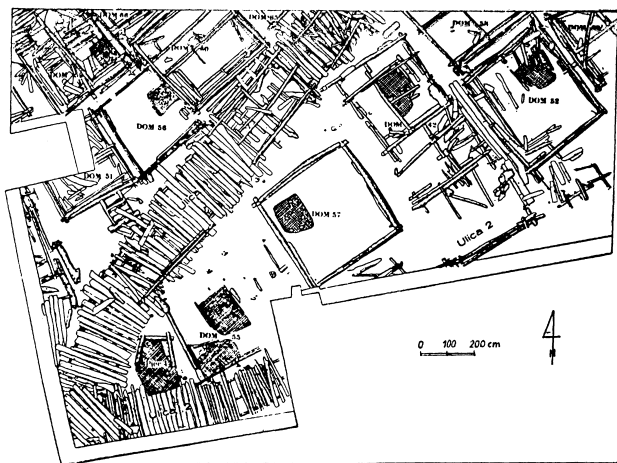

A faházak közötti utcát is fagerendákkal borították be.
Sövénnyfonatos faszerkezetes falusi házak

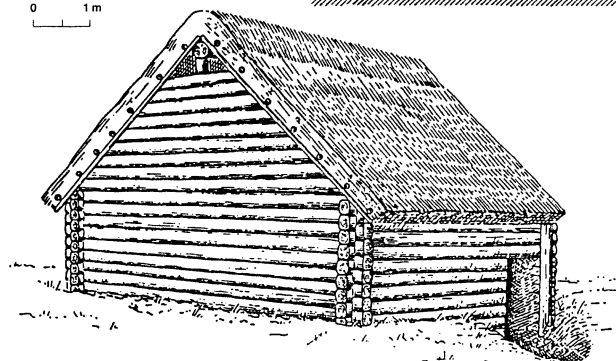
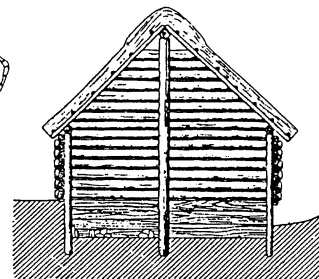
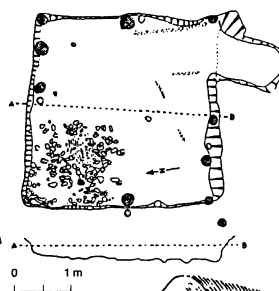
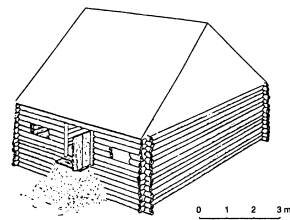
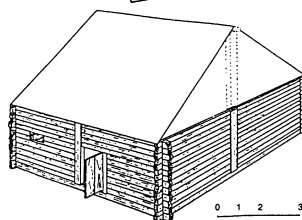
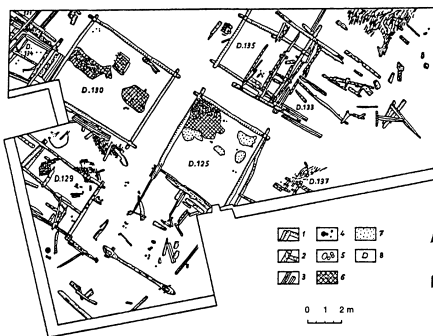

Faszerkezetes épületek,
részben a földbe süllyesztve

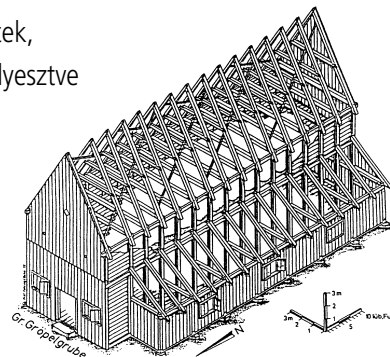

Nem lehet tehát szembeállítani a földbevált, sáros, nedves „gödörlakásokban”* meghúzódó primitív barbárokat* a kőből, téglából és tetőfedő cserépből készült gyönyörű palotákban élő „civilizált”* nyugat-európai lakossággal. Egyébként az újkorban is, például Kanadában és az Egyesült Államokban, a vidéki lakosság zöme manapság is fa házakban él.



Fakitermelés a középkorban és ácsmesterek munkában



Az állattartó és vándorló kazahok jurtát állítanak fel



Atilla király
a Képes
Krónikából

Nyugat-Európa mai népeinek többsége germán eredetű, a rettenetes pusztításaikról elhíresült vandálok, gótok, burgundok, alemannok, szvébek és frankok leszármazottai. Neves királyaik, például Alarik vagy Teoderik pedig a világbíró Atilla nagykirálynak csak halvány visszfényei.

Ma már tudjuk, hogy a Krisztus születése után 400 táján világra jött Atilla vagy Etele volt az első, aki egy egységes Európát akart létrehozni, megtörve a

nyugat-római és a kelet-római birodalmak hegemoniáját.* Atilla király győzelmet győzelemre halmozott, birodalmának keleti határa Kína, déli határa Perzsia volt. Birtokolta a délorosz térséget, a Kaukázust, elfoglalta Bizánc északi határövezetét, befolyása alá vonta Nyugat-Európát. 453-ban azonban hirtelen meghalt. Sokan voltak, akik kívánták a halálát. Nagy terve így nem sikerült.

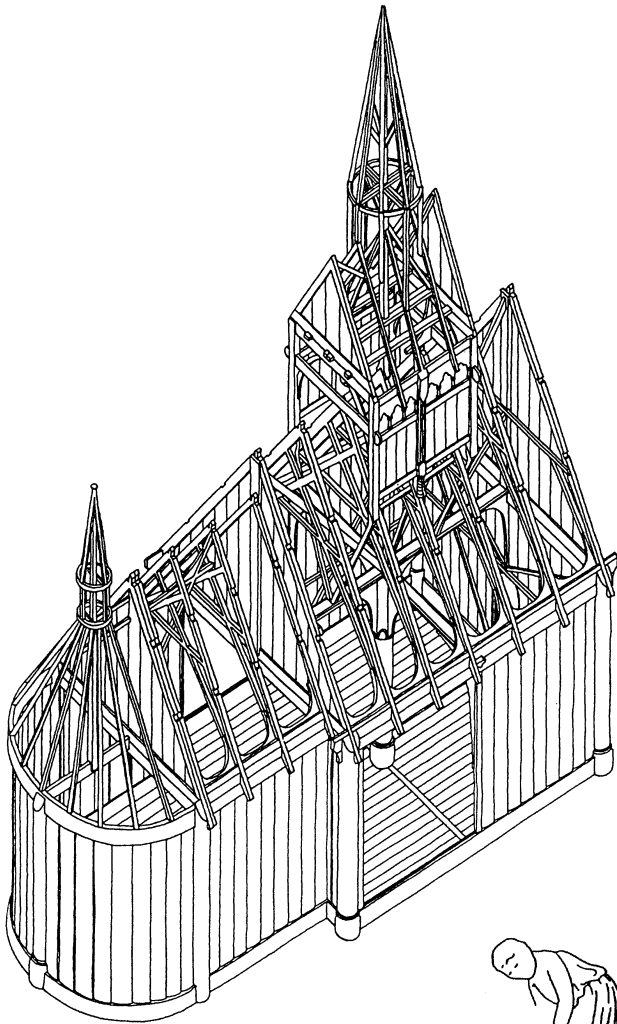

Fatemplomok építése

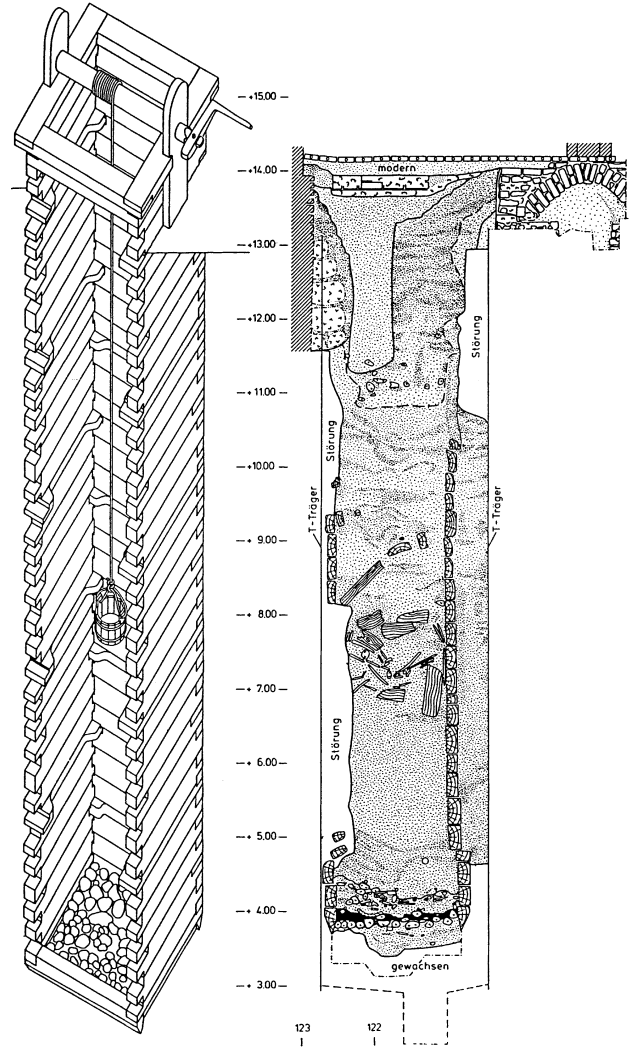

Még a kutakat is fával bélelték ki

Nyugat-Európában a római birodalom romjain létrejött Itáliában a gótok, majd később a langobardok, Hispániában és Afrikában a vandálok, a Rajna vidékén a burgundok, Galliában pedig a frankok országa s Chlodvig királyuk a 6. század legelején felvette a római kereszténységet.

A kereszténység, Jézus Krisztus szeretet-vallása jöhet keleti eredetű, ekkorra már több mint egy évszázada a római birodalom államvallása volt, kialakult



Germán falu a korai középkorban



Alarik gót király
és Theodosius bizánci császár





Nagy Teoderik és Theodosius bizánci császár

egyházi szervezettel és papi hierarchiával.* A római pápák azonban még sokáig csak névleges hatalommal bírtak, beleértve az Atilla nagykirállyal találkozó I. Leó pápát is (440–461). Az őskereszténység tisztasága, szilárd erkölce és magas szellemi teljesítménye leginkább a korai szerzetességek gyülekezeteiben érvényesült. Általában a szerzetesek és a világi papok tudtak csak írni és olvasni, de a keleti lovas népek sem voltak műveletlenek. A hunok Ázsiában már évezredek óta rovásbetűvel írtak, amint később az avarok, a türkök és a magyarok is.

A hun haderő ugyan az 5. század végén kivonult a Kárpát-medencéből, a hun-kori lakosság azonban, elsősorban a szarmatáknak nevezett népesség, itt maradt s főként a Dunától keletre folytatta egyre békésebb életét. Mind a régészeti leletek, mind az írott források azt sejtetik, hogy a Kárpát-medencei szarmaták a magyar nép egyik összetevőjévé váltak.

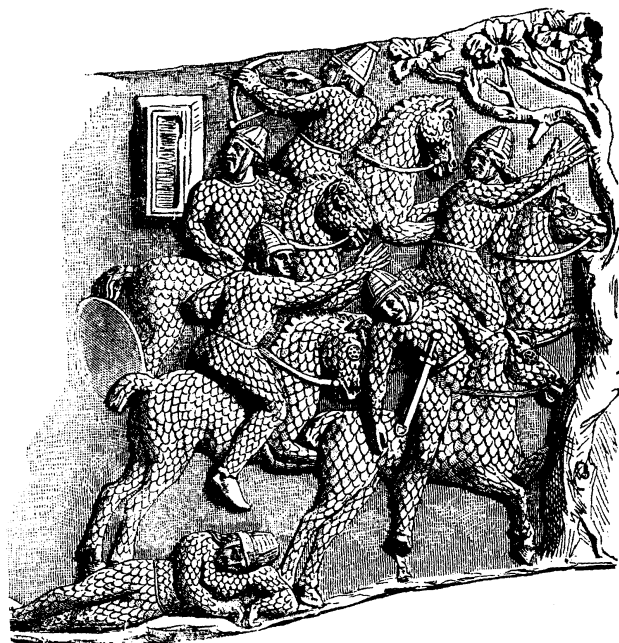

Szarmata (roxolan) páncélos lovasok

Atilla hun nagykirály,
ahogyan a középkorban elképzelték



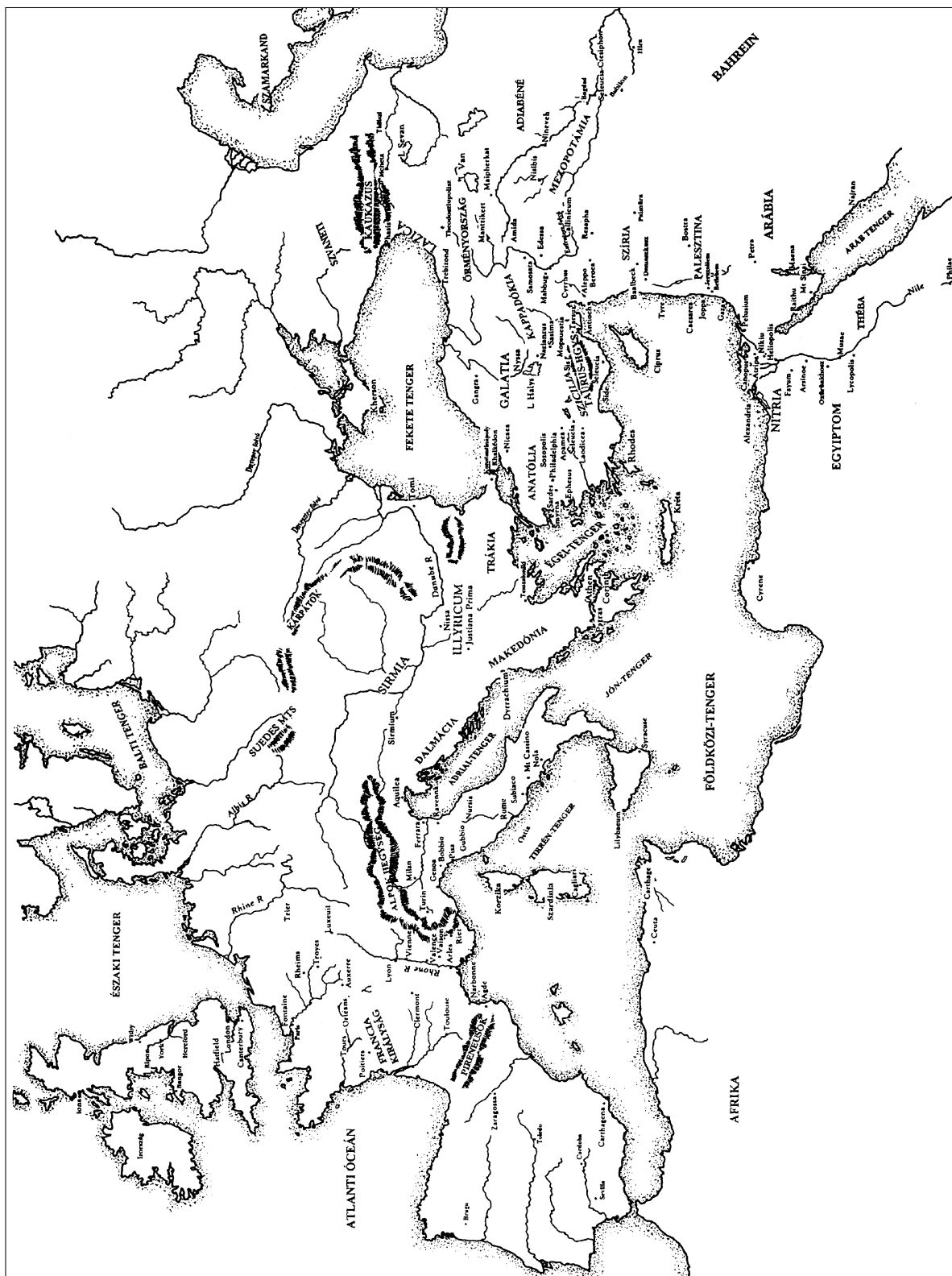

Európa a korai középkorban



Hun lovas íjászok – graffitiken



Szarmata férfi, minden bizonnyal egyik hun kori ősatyánk képét látjuk

Kérdések, feladatok:

- Sorold fel Róma hódításait!
- Mely mai településeket alapították a rómaiak?
- Mely nép birtokolta teljes nagyságában először a Kárpát-medencét?
- Milyen nyelven nevezték meg Kárpát-hazánk 15 ezer helynevét?
- Mit tudsz a szkítákról és a hunokról?
- Milyen elképzelései voltak Európáról Atilla nagykirálynak?
- Kiktől származnak a germánok, a későbbi németek ősei?
- Meséld el, hogyan terjedt el a kereszténység a Krisztus utáni időkben!
- Mi a keresztény műveltség lényege?
- Indokold azt az állítást, hogy a keletiek sem voltak műveltenek, sőt, sok esetben nagyobb eredményeket értek el az európai népeknél!

A KÁRPÁT-MEDENCE SZEREPE A 6–9. SZÁZADBAN

A Magyar Alföldön megtelepült szarmaták, az Erdélyt birtokba vevő gepidák és a Kárpát-medencén áthömpölygő gótok, langobardok és más germán törzsek egymással civakodó világa a 6. században már alig emlékeztetett a római uralom időszakára. Az utak, a folyami átkelők megmaradtak, de a városok elnéptelenedtek, egy-két kivételtől eltekintve. Ilyen kivétel volt az ókori Sopianae, azaz a későbbi Pécs, ahol az ókeresztény* közösségek tovább éltek.

Manapság az európai keresztény kultúra a Keleti-Kárpátok hegyláncainál véget ér. Brassó (ma Románia városa) Fekete-temploma szinte az utolsó jelentős katolikus egyház kelet felé, jóllehet Moldvában a magyar csángók* is katolikus templomokban imádkoznak. Régen azonban nem így volt.

A Kárpát-medence szerves része volt annak a hatalmas eurázsiai térségnek, amely Kínától a Bécsi-medencéig tartott. Aki ezt nem tudja, aki ezt nem veszi figyelembe, az a magyar őstörténetet sohasem érti meg. A szkíták, a hunok, az avarok és a magyarok keletről érkeztek, de a Kárpát-medencétől nyugatabbra sohasem települtek meg. Győzedelmes katonai hadjáratokat persze vezettek számos esetben egészen az Atlanti-óceánig és a Földközi-tengerig, de nagyon ritka kivételektől eltekintve, visszatértek a Kárpát-medencébe. Ilyen kivételek voltak a szarmata és az alán páncélos lovagok, akik eljutottak a későbbi Spanyolországba, sőt Angliába is. A híres Arthur király legendáját* is ők teremtették meg.

Jöttek Keletről, de nem mentek tovább északon a Kárpátok hegygerincén túl, nyugaton a Lajta folyónál, délen a Száva folyónál, délnyugaton az Adriai-ten-



A haldokló Arthur király kardját a lovagja visszaadja a Tótündérnek

gerpartnál. Hadi erejüknel fogva megtehették volna, hogy tovább mennek, hiszen Atilla hun hadserege két vállra fektette minden ellenfelét, amiként később Baján avar kagán* hadinépe is legyőzött mindenkit, mégsem kívántak másutt élni és halni, mint a Kárpát-medencében. Az 1500 évvel ezelőtti Kárpát-medence 220–230 ezer négyzetkilométeres, akkor lakható területéről ma már 65 000 avar és 25 000 korai magyar sírt és számos telephelyet ismerünk.

A régészek a temetőkön kívül feltártak településeket, falvakat is, amelyek sűrűn helyezkedtek el egymás mellett, hiszen 9. századi írott források arról szólnak, hogy a jelzőkürtök hangja áthallatszott az egyik avar faluból a másikba.



Falukép a korai középkorból

Az avarnak nevezett nép is teljes egészében birtokolta a Kárpát-medencét s mindaddig meg is tartotta azt, amíg a civódás okozta belső széthúzás meg nem rendítette a katonai erejüket. Ekkor, a 8. század vége és a 9. század első harmada közötti időben, a későbbi Dunántúlt el tudták venni tőlük a frank Karolingok* bajor és szláv szövetségeseikkel.

Kérdések, feladatok:

- Mely germán törzsek telepedtek le hazánk területén?
- Hogyan segít a régészet megismerni őseink korai életét?
- Mi okozta az avar birodalom széthullását?
- Nézz utána, kik voltak az avarok és az alánok?

A KERESZTÉNY EURÓPA

Jézus valóságos történeti személyiség volt, aki Isten fiaként* megváltotta a világot, aki meghirdette a szeretet vallását, aki békességet és örök életet ígért azoknak, akik hisznek benne. Tanítványai a durva üldözések, az emberfeletti szenvedések és a csodálatos vértanúságok* árán egyre szélesebb körben terjesztették el a kereszténységet. A római birodalom urai csakhamar belátták, hogy a keresztényüldözések helyett sokkal hasznosabb az új vallást a saját céljaik érdekében felhasználni. Ezért a keresztény hitet államvallássá tették, majd kiépítették az egyházszerkezetet,

létrejöttek a püspökségek, köztük az első helyet Róma püspöke foglalhatta el.

Atilla hun nagykirály uralkodása idején birodalmának határai mentén már régóta voltak keresztény országok, így mindenek előtt a világ első keresztény királysága: Arménia, azaz a kaukázusi Örményország, amely Kr. születése utáni 301-ben már Krisztus hitét tette államvallássá. De a hun birodalom népei számára sem volt idegen a Teremtő Egyistenben való hit. Ezt bizonyítja, hogy Szent Jeromos az 5. században arról tudósított, hogy a Bibliát* lefordították a hunok



Widukind 8. századi Szász Világkrónikájának egy lapja az aquileai „golya-csodával, Atilla ostromakor

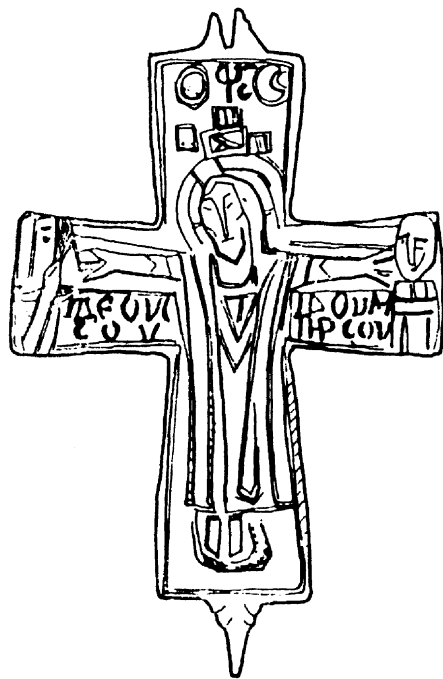
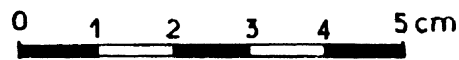



A kelta gyökerű ír kereszténység egyik szent könyvéből részlet

nyelvére is. Később, amikor a bizánci kelet-római birodalomban már a császári hatalom legfőbb pillérévé vált a keresztény egyház (Imperium Christianum), a római birodalom egykori területeire beözönlő germán néptörzsek közül legelőször a frankok királya, Chlodvig (481–511) vette fel a római kereszténységet (507).

A Kárpát-medencébe is benyomuló germánok: a gótok, a vandálok, a szkírek, a gepidák, a longobardok nem tudtak itt gyökeret eresztetni, mert 567/568-ban – amint Atilla is tette – az egész Kárpát-médsence feletti főhatalom az avarok királya (kagánja*), Baján kezébe került s az avar birodalom 250 éven át megőrizte főhatalmát a Kárpát-medence egész térsége felett. Az avarnak nevezett nép temetkezési emlékei között szép számmal található keresztény tárgyak és jelképek, így bizonyosak lehetünk abban, hogy a Kárpát-medence lakossága nem kóborló nomád hordák* tagjai voltak, hanem falvakban lakó, földet művelő, állatokat

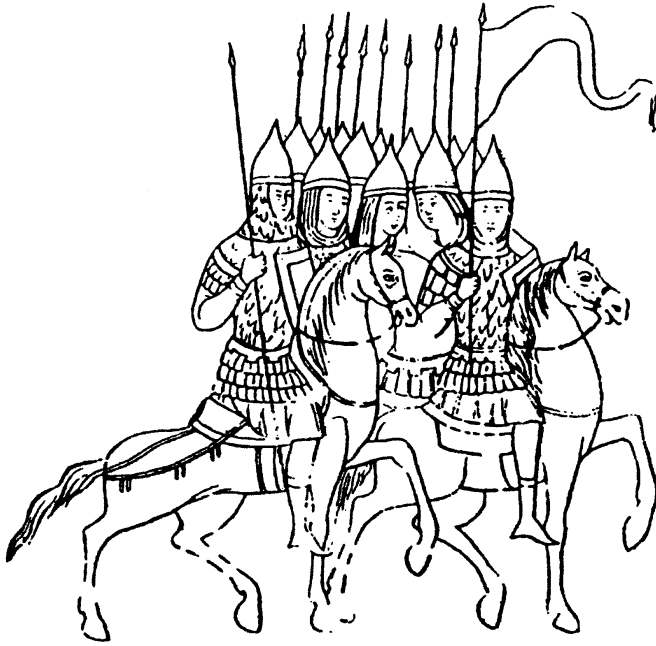

Frank lovasok



Zsidó kereskedő a 9. században

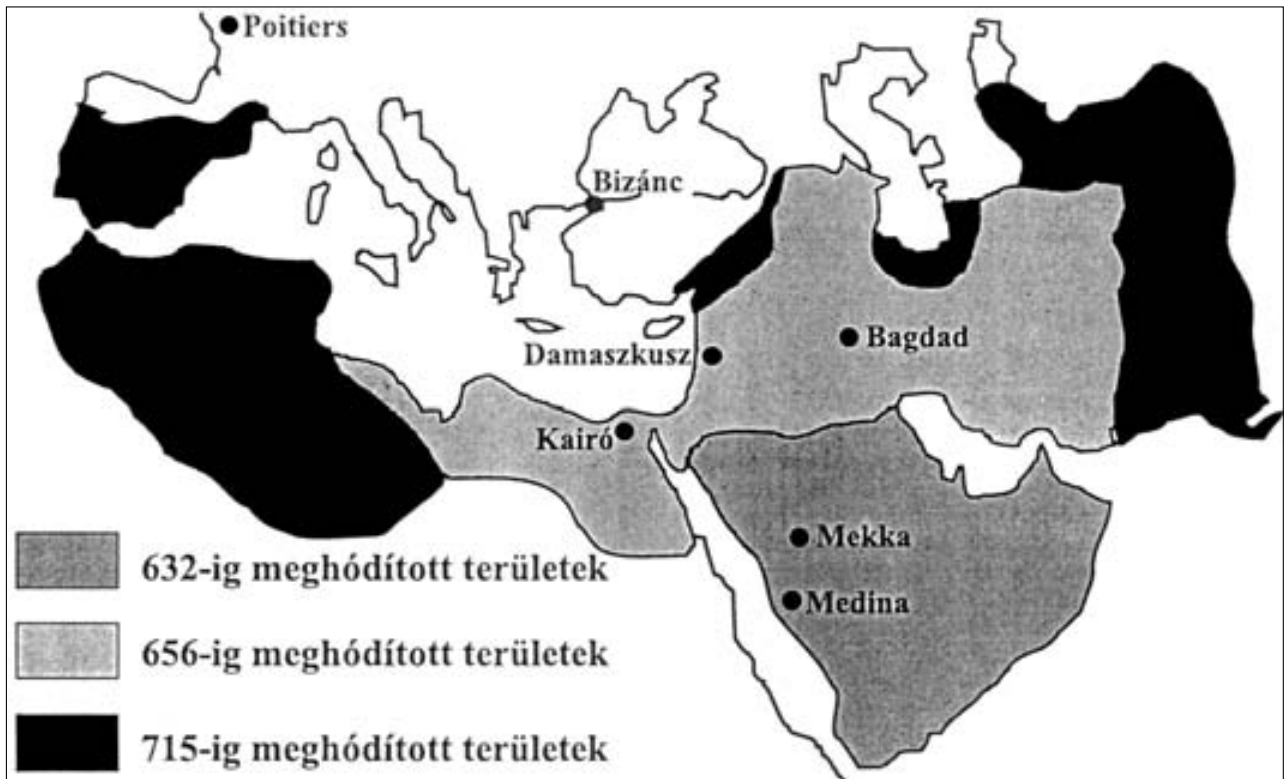

Az arab terjeszkedés főbb állomásai

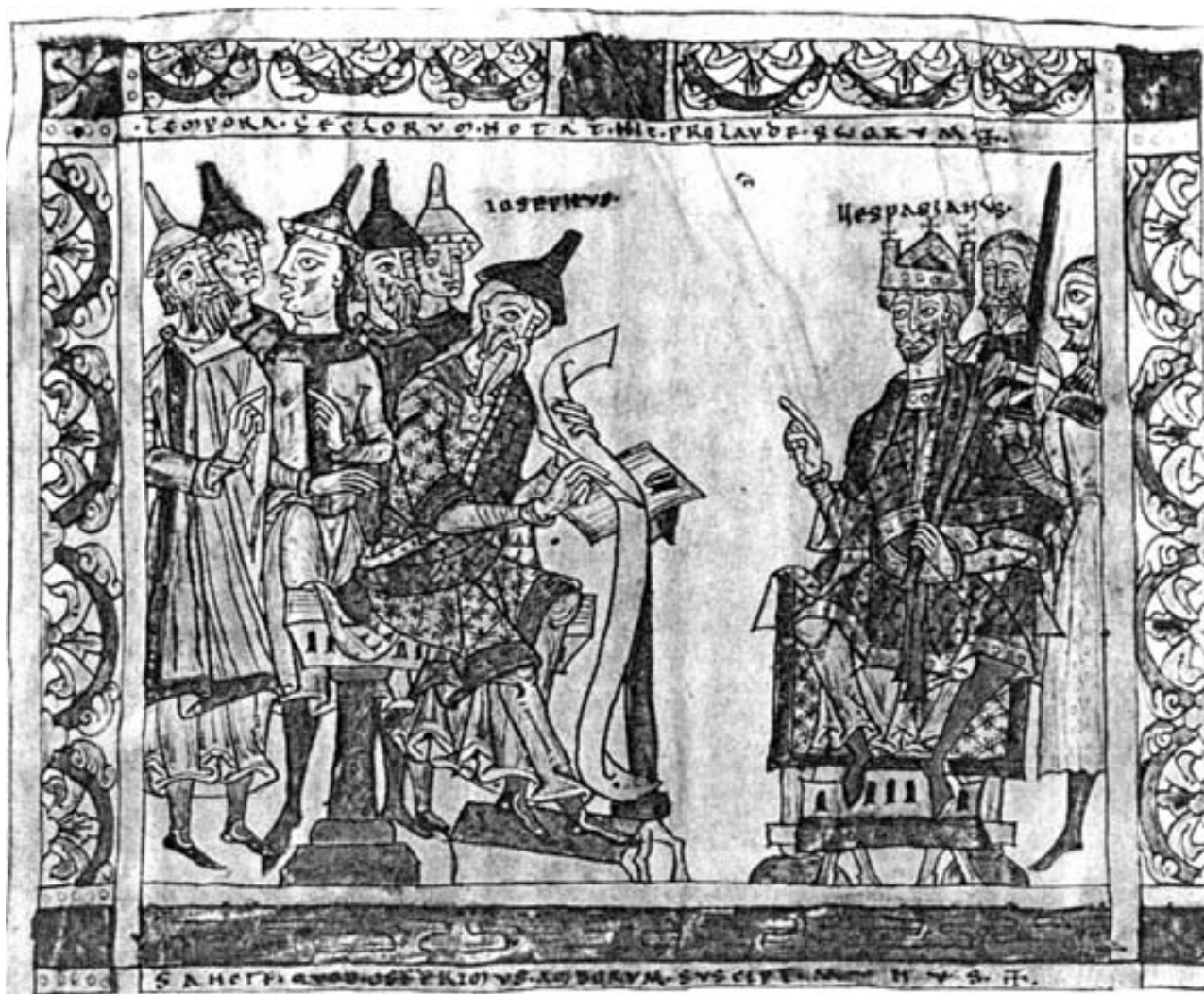

Zsidók egy csoportja az előírt csúcsos kalapban Vespasianus császár előtt

tenyésztő emberek, akik azonban háború vagy veszély esetén évszázadokon át meg tudták védeni hazájukat. Rájuk is jellemző, hogy legfőbb építőanyaguk a fa volt.

A kereszténység felvétele önmagában nem jelentett megnemesedést, jobbá válást, hiszen például a frank Chlotar király keresztény létére nemcsak műveletlen volt, de dühében a saját fiát is megégettette, II. Chlotar pedig Arnulf metzi püspökkel együtt a

nyolcvan éves Brunhilda özvegy anyakirálynét lófarak után köttelve gyilkoltatta meg 600 körül.

Volt ugyan a kereszténységnek egy tiszta ágazata is, a kelta* eredetű írek vallása, ahol Szent Patrick (390–461) egy sajátos kolostorhálózatot hozott létre, amely a következő századokban csodálatos remekműveket alkotott. Általánosságban azonban az volt a helyzet, hogy a keresztény tanítások és hitelvek* egyre ádázabb csatája folyt az egyes főpapok és híveik



Nagy Károly császár. A magyar származású Ajtósi Dürer Albert világhírű festménye. Zsigmond magyar király portréja volt a minta

között. Ezen a bizánci kelet-római birodalom megerősödése sem sokat változtatott, jóllehet Justinianus császár óta kikristályosodott az istencsászár* fogalma és rangja.

A 7. században Bizánc és az egész keresztény világ számára hatalmas veszélyként jelentek meg a Mohamed próféta hitét valló iszlám* vallású arabok, akik hamarosan elfoglalták Elő-Ázsiát, Iránt, Egyiptomot, Közép-Ázsiát, majd a 8. században betörték Nyugat-Európába, sőt Kínába is. 732-ben a franciaországi

Poitiersnél vereséget szenvedtek Martell Károlytól, viszont 751-ben a Talasz folyó menti csatában megverték a kínaiakat s ezzel világbirodalommá váltak. Az arabok keleti terjeszkedését Kazária* állította meg, amelynek népéhez tartoztak őseink is. A későbbi spanyol földön azonban az arabok 756-ban létrehozták a cordovai emirátust,* amely félezer évig fennállott.

A keresztény Európa társadalmi rendje korántsem volt eszményi ebben a korban. Az emberek két fő csoportra oszlottak: a szabadokra és minden jogtól megfosztott rabszolgákra, akiket a zsidó és a muszlim* rabszolgakereskedők szállítottak hatalmas mennyiségben. A zsidó banktőke is ebben a korban született meg, amely azután, az egyre általánosabb zsidó-ellenesség dacára, mind nagyobb szerephez jutott Európa történetében.

A keresztény Európa kellős közepét alkotó Kárpát-medence lakói Atilla király óta túlnyomórészt keleti lovas íjász népek voltak: szarmaták, hunok, avarok és magyarok. A keleti lovas népek mind nyelvileg, mind genetikailag,* mind társadalmi rendjüket illetően élesen különböztek Nyugat-Európa népességétől. A keleti emberek számára hosszú évszázadokon át nem az egyéni érdek állott a középpontban, hanem a közösség érdeke! Az egyéni kezdeményezés visszaszorult. Ha a közösség, a nép élén rátermett, erős akaratú vezetők állottak, rendkívüli teljesítményekre voltak képesek. A társadalom nagyobb része szabad emberekből állt s bár voltak rabszolgáik, azokat emberszámba vették, gyakran családtagként kezelték és a temetkezéseik sem különültek el.

Gyenge kezű, viszálykodó fejedelmek kormányzása idején azonban könnyen sebezhetőkké váltak, amint ez az avarokkal történt a 9. század első felében. Így sikerült a frank Károly királynak, azaz a

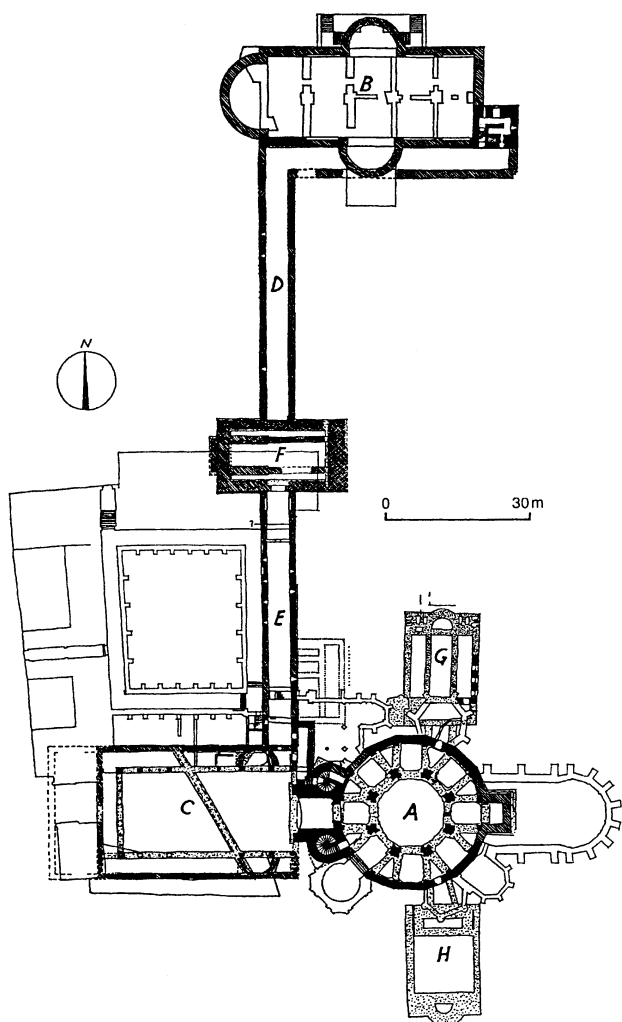

Az aacheni palota alaprajza

későbbi Nagy Károly császárnak megszereznie Pannóniát, ahol egy határgrófságot* hozott létre.

Mind az írott források, mind a régészeti emlékek azt mutatják, hogy ez a frank-bajor fennhatóság nem eredményezett tartós változásokat. Alig maradtak fenn idegen helynevek, alig maradt nyoma ekkori településeknek, egyházaknak, uradalmaknak, váraknak.

Hiába tört világhatalomra Nagy Károly, hiába parancsolt rá az erkölcstelen III. Leó pápára, hogy császárrá koronázza őt 800. karácsonyán, a hajdani Duna-

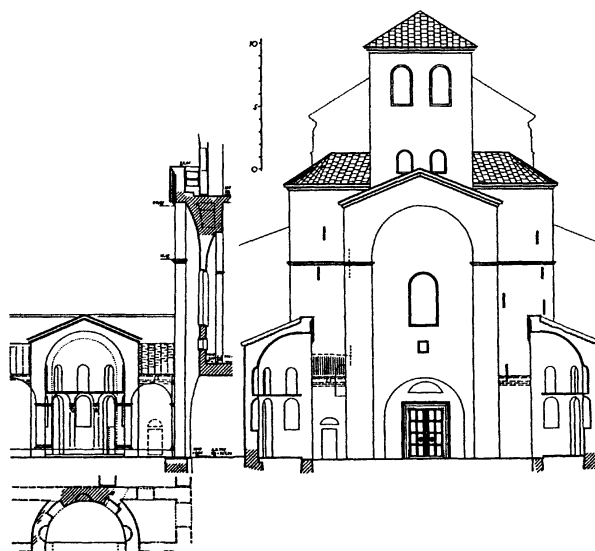
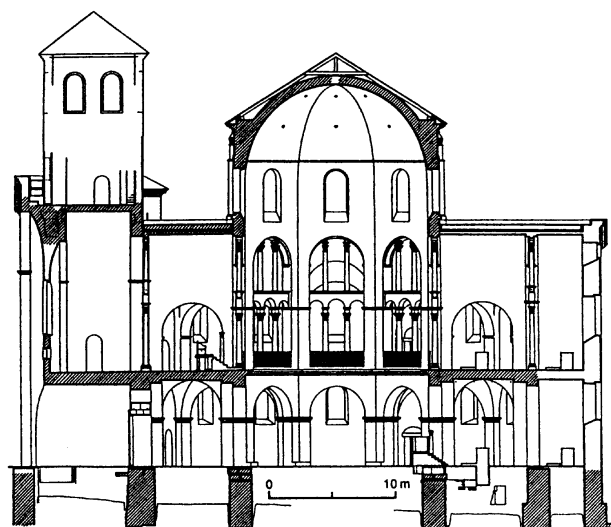

Az aacheni palota metszetrajzai

menti római provinciát nem tudták tartósan hatalmukban tartani.

Nyugat-Európában jelentős változásokat eredményezett az ún. Karoling-kor, hiszen ekkortól virágzott fel az építészet, kivált a frank birodalom újdonsült fővárosában, Aachenben, ekkortól szerveződtek meg a királyi udvarok hivatalai és főméltóságai, ekkortól alakultak ki az egyházi szervezetek: a püspökségek*,

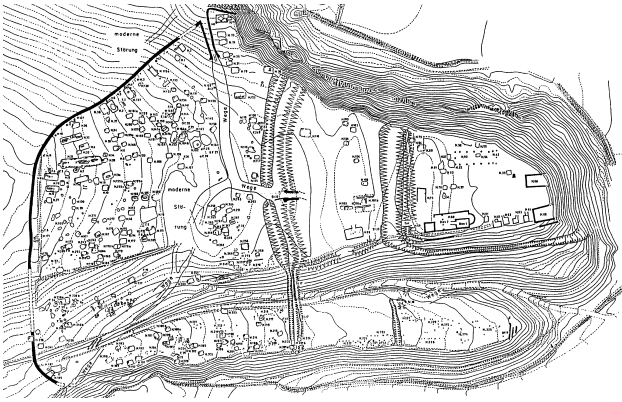
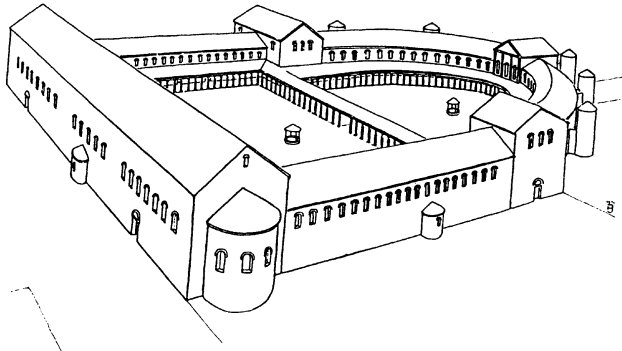

Az ingelheimi palota és egy 8–9. századi település alaprajza



Egy 10. századi magyar temető emlékműve Karoson

a káptalanok*, a falusi plébániák* és a kolostorok. Mindez természetesen hatással volt a későbbiekben a Kárpát-medencére is. A látványos fejlődés mozgatórugóinak nem kis része azonban keletről származott,

mind az építészetben, mind a gazdasági és hadi életben. S ebben – az arabok mellett – nekünk, magyaroknak is szerepünk volt.

A Krisztus születése utáni 860-as években ugyanis már megjelentek a Felső-Tisza vidékén Álmos

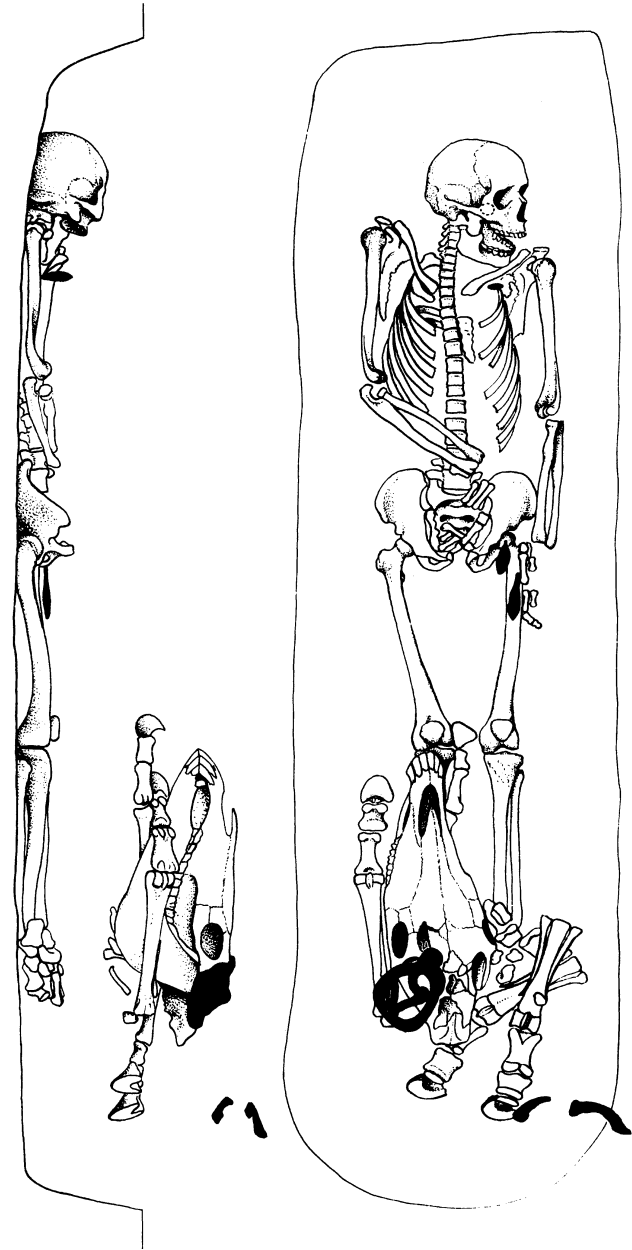

Egy 10. századi magyar férfi lovas sírja

magyar nagyfejedelem csapatai, akik előkészítették és biztosították a megközelítően egy millió fős magyar nép végleges megtelepedését a Kárpát-medencében. A betelepülés nagyobb részt békésen ment végbe, sehol sem kerültek elő jelentősebb pusztításra, dúlásra, tűzvészre utaló nyomok. Ez csak úgy volt lehetséges, hogy a korábban itt lakók nagyobb része nyelvileg és genetikailag a rokonunk volt.

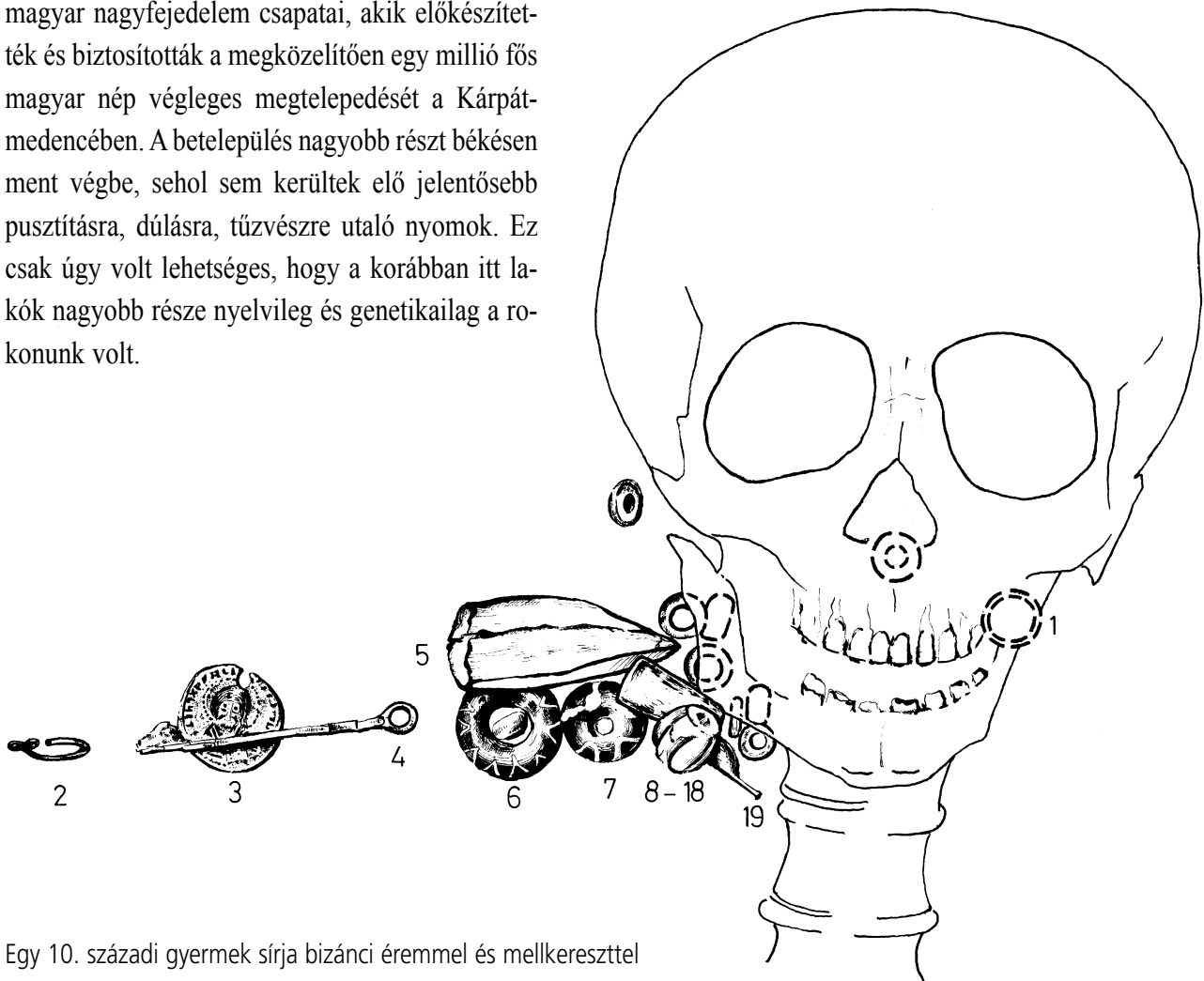

Egy 10. századi gyermek sírja bizánci éremmel és mellkeresztrel

Kérdések, feladatok:

- Mit jelent a „vértanú” szó?
- Miért tette Róma államvallássá a kereszténységet?
- Bizonyítsd, hogy a hunok ismerték a kereszténységet!
- Mi bizonyítja, hogy a nyugati népek sem lettek feltétlenül jobbak a kereszténység által?
- Kövesd a térképen az iszlám terjedését!
- Milyen tényezők állították szembe Európa népeit a zsidósággal?
- Milyen viszonyt alakítottak ki őseink a szolgaság intézményével?
- Mit tudsz Álmos magyarjainak megjelenéséről?
- Vitatkozz, bizonyíts! Álmos és Árpád előtt is ismerték őseink a Kárpát-medencét.

SZENT ISTVÁN KIRÁLY INTELME FIÁHOZ, IMRE HERCEGHEZ

(Részlet – Olvasmány)

X. *A kegyességről és az irgalmasságról,
valamint a többi erényről.*

Az erények mértéke teszi teljessé a királyok koronáját és a parancsok között a tizedik. Mert az erények ura a Királyok Királya, miként égi serege áll kereken tíz karból, úgy életed vitele kerekedjék ki tíz parancsból. Kell, hogy a királyt kegyesség s irgalmasság díszítse, de a többi erény is hassa át és ékesítse. Mert ha a királyt istentelenség és kegyetlenség szennyezi, hiába tart igényt a király névre, zsarnoknak kell nevezni. Ennek okából hát, szerelmetes fiam, szívem édessége, sarjam jövő reménysége, kérek, megparancsolom, hogy mindenütt és mindenekben a **szeretetre** támaszkodva ne csak atyafiságodhoz és rokonságodhoz, vagy a főemberekhez avagy a gazdagokhoz, a szomszédhoz és az itt lakókhoz légy kegyes, hanem még a külföldiekhez is, sőt min-

denkihez, aki hozzád járul. Mert a szeretet gyakorlása vezet el a legfőbb boldogsághoz. Légy irgalmas minden erőszakot szenvedőhöz, őrizd szívedben mindig az isteni intést: „Irgalmasságot akarok, nem áldozatot!” Légy türelmes mindenkhez, nemcsak a hatalmasokhoz, hanem azokhoz, akik nem férnek a hatalomhoz. Azután légy erős, nehogy a szerencse túlságosan felvessen vagy a balsors letaszítson. Légy alázatos is, hogy Isten felmagasztaljon most és a jövőben. Légy majd mértékletes, hogy mértéken túl senkit se büntess vagy kárhoztass. Légy szelid, hogy sohase harcolj az igazság ellen. Légy becsületes, hogy szándékosan soha senkit gyalázattal ne illess. Légy szemérmes, hogy elkerüld a bujaság minden bűzét, valamint a halál ösztönzőjét.

Mindaz, amit fentebb érintettünk, alkotja a királyi **koronát**, nélkülük sem itt nem tud senki uralkodni, sem az örök birodalomba bejutni. Ámen.

A MAGYAR NAGYFEJEDELEMSÉG

A Kárpát-medencébe letelepült őseink elsősorban nagyállattartó emberek voltak, akiknek megszámlálhatatlan mennyiségű szarvasmarhájuk (gulyáik), lovuk (méneseik), juhuk (nyájaik), kecskéjük (falkáik) volt, de nem bolyongtak és kóboroltak szakadatlanul és szerte-széjjel, hanem csinos lakóházakat építettek maguknak első sorban fából, falvakat hoztak létre, kézműves iparokat űztek: cserépedényeket, bőr- és faárukat, kiváló vasszerszámokat, fegyvereket, csodaszép nemesfém ékszereket, ruhadíszeket készítettek, szépséges vásznakat szőttek, amelyeket hímzésekkel gazdagon díszítettek, kutakat ástak, utakat építettek, a településeik melletti erdőségeket, legelőket és szántóföldeket általában közösen birtokolták.



Jellegzetes magyar tarsolylemez

Szabad emberekként élték az életüket, de tartottak rabszolgákat is, elsősorban az itt talált szláv népek közül, illetve a gyakori hadjáratokban foglyul ejtett személyek közül kiválasztva a legalkalmasabbakat.

Katonai erejüket az adta, hogy a hadi nép közvetlenül nem vett részt a termelésben, hanem a harcosokat kicsiny gyermekkoruktól kezdve a lovas íjász harcra, illetve a katonaelet viszontagságainak és kemény megpróbáltatásainak zokszó nélküli elviselésére nevelték. Szinte reggeltől estig gyakorolták magukat a lovaglásban, az íjászatban, a kardforgatásban, a lándzsavetésben. A csapatmozgásokat és a taktikai megoldásokat békeidőben vadászatokon gyakorolták, így hozzászoktak a tömegharchoz, a szigorú vasfegyelemhez, az egymásért felelős bajtársiassághoz. Ősatyáink hadművészete messze földön híressé vált, így maradt fenn szinte napjainkig az a mondás, hogy „a magyarok nyilaitól ments meg Uram, minket!”

Voltak könnyű és nehéz (páncélos) fegyverzetű lovas csapatok, tízes, százas, ezres és tízezes egységekbe osztva. Egy-egy hadjáratban általában 5–10 ezer fő vett részt, de minden lovas 3–4 tartalék lovat is magával vitt. A hadi felszerelés utánpótlását málhás szekerek és lovak szállították. Egy lovas íjász tegezébe 40 nyílvevő fért el s ennek az össz súlya meghaladta a két kilót. Nagy hadjárat idején egy 40 ezer fős hadseregnek 5 millió darab hadi nyílvevőre volt szüksége! Mind a kínai, mind az európai írott források hitelesítik az ilyen nagy létszámú seregek létezését. Az ókori Kína szomszédságában uralkodó Modu vagy más néven: Bátor hun nagykirálynak 400 ezer fős lovas seregéről maradtak fenn leírások.

Szürkemarha magyar gulya a Hortobágyon

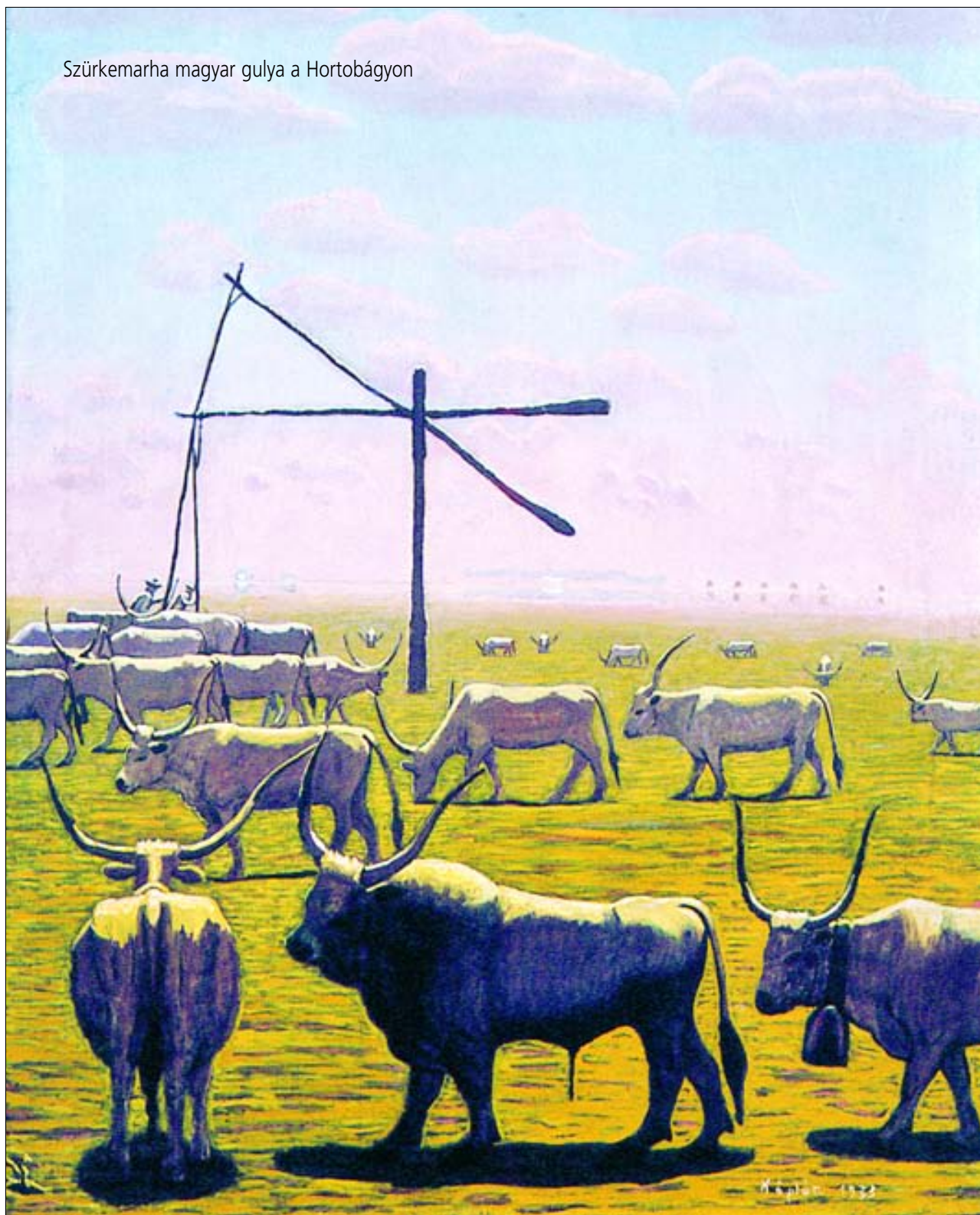



9–10. századi hajfonatkorongok jelképes ábrázolásokkal

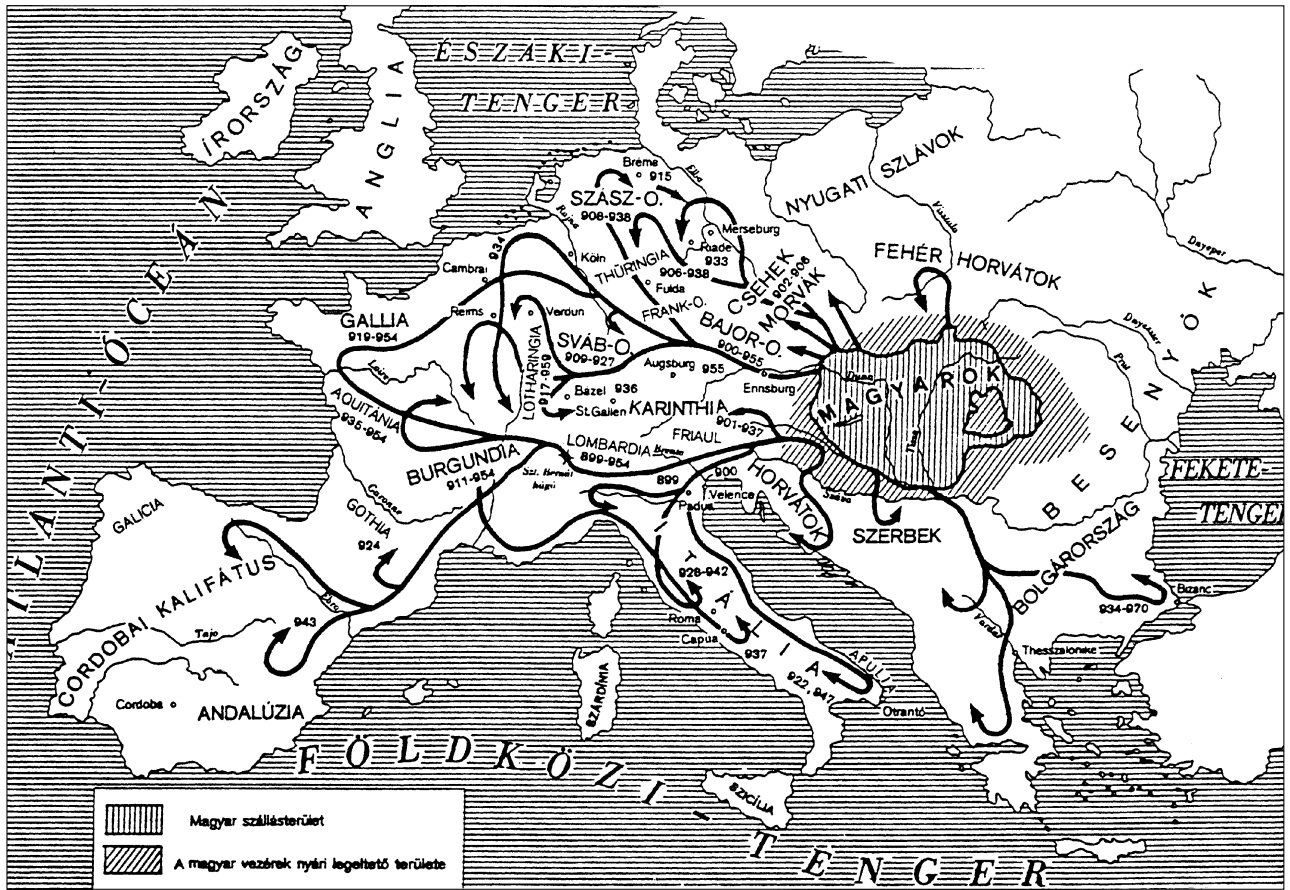

A magyar hadjáratok útvonalai a 9–10. században



Magyar könnyű fegyverzetű vitéz
és egy bizánci nehéz gyalogos

De a nem lovas íjász vikingek is, például 885-ben, Párizst 30 ezer harccal és 700 hajóval fogták ostromgyűrűbe. Az ázsiai hunok rokonának, az európai hunoknak is több százezer katonája volt!

Bölcs Leó bizánci császár (888–911) Taktika c. művében kiemeli, hogy országunk népe „férfiakban bővelkedő független nemzet”, hadszervezetünk pedig világszínvonalú, mivel a seregzvezérek előőrsoket, kémekeket, tartalékokat képeznek ki, a sereget szárnyakra tagolják, a csata előtt hadi tanácsot tartanak, ostromgépekkel, bőrladikokkal, gyújtó nyilakkal, sőt a rendszeres tisztálkodáshoz hordozható bőr fürdőkádakkal is rendelkeztek. A keleti lovas íjásztól tanulta el a világ

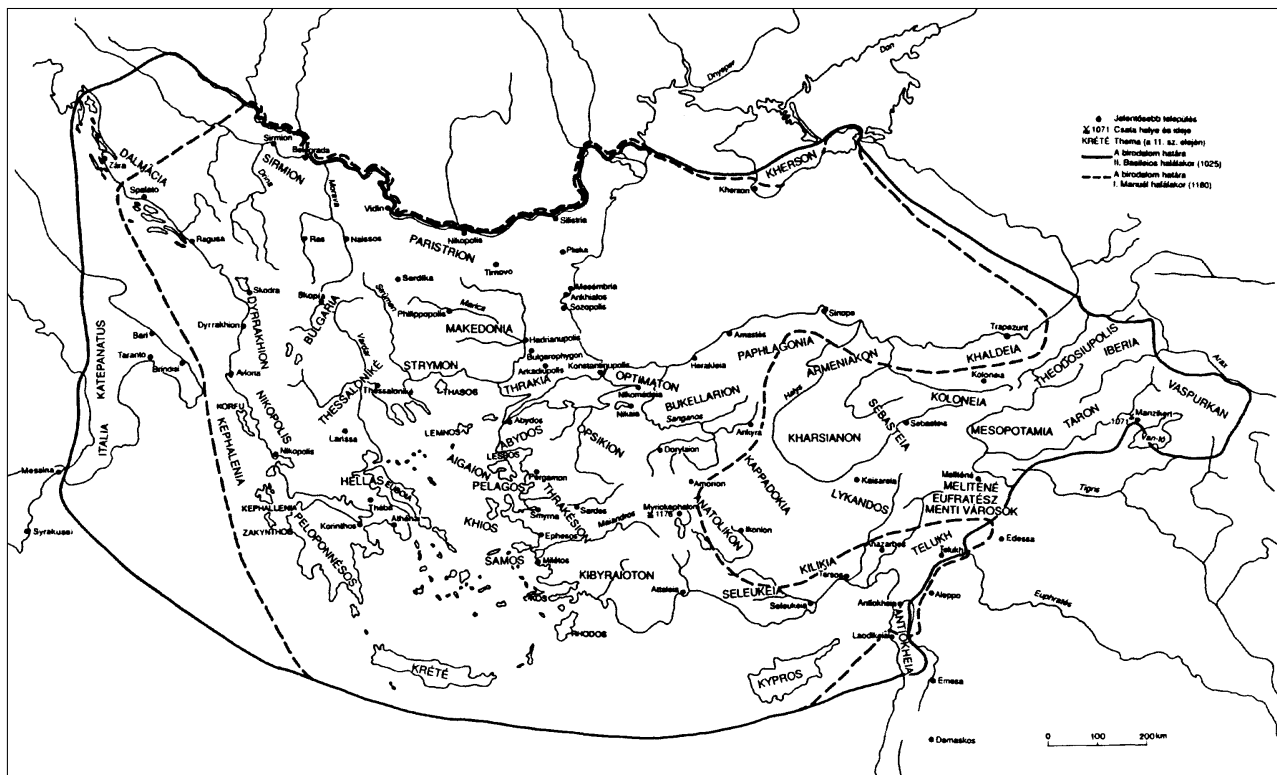

az oldaldeszka, ún. magyar nyeret* és a vas kenyelet, sőt a vértzetet és a páncélt is.

A szabad magyarokból álló hadsereg tagjai sokáig zsoldért (stipendium*) és zsákmányért harcoltak, így valójában állandó harci készségben voltak.

Mind Emese* elsőszülött fia, Álmos nagyfejedelem, mind Álmos elsőszülött fia, Árpád nagyfejedelem a 890 táján végbement vérszerződés* által egyesített magyar nép vezetője volt, s mindketten tudatosan készültek a Kárpát-medence birtokba vételére. Tervszerű hadjáratokat vezettek már a 9. század első harmadától (838-tól) az Al-Duna táján, majd 862-től fennhatóságuk alá vonták a Felső-Tisza-vidékét, 894/95-ben pedig a Kárpátok szorosain (a vereckei, a gyimesi, az ojtózi és a békási szorosokon keresztül) és a Maros völgyén át megérkezett az egész nép.

Alig több, mint fél évtized alatt, a Kárpát-medence egésze a magyarok országa lett, de azt is mondhatjuk: megszületett a korai magyar állam. Mert a magyarok állama nem Szent István király óta létezik! A Kárpát-medencében sem a hunok, sem az avarok, de kiváltképp a magyarok soha nem nomadizáltak,* azaz nem ide-oda vándorolva terelgették az állataikat, állandó falvak, települések és lakóházak nélkül.

Árpádnak és utódainak a Magyar Nagyfejedelemség volt az országa, amelynek volt állandó és gyepükkel védett területe, volt hadserege (közhatalmi szervezete), volt bírói hivatala (igazságszolgáltatása), voltak fejedelmi vámok és adók, voltak kereskedelmi utak és vásárhelyek.

Államot alkottak tőlünk délre a török eredetű, velünk rokon bolgárok is már a 7. században.

A magyar hadak először 892-ben vonultak fel a Duna mentén a morva Svatopluk ellen a bajor Arnulf szövetségében, majd Bölcs Leó bizánci császár szövet-

ségeseként indultak 894-ben a bolgárok ellen, Levente vezetésével. Nyugat-Európa országai nem nézték jó szemmel az új keleti szomszédot, ezért elhatározták, hogy katonai erővel űzik ki a Kárpát-medencéből ősatyáinkat. Hatalmas létszámú hadsereget toboroztak és betörték országunkba. Árpád nagyfejedelem hadi népe azonban 907. július 5-én a Pozsony (ma Szlovákia fővárosa) melletti csatában megsemmisítő győzelmet aratott felettük. Ezt a napot Magyarország születésnapjaként kellene ünnepelnünk.

Ezt követően három nemzedék (nagyapa-apa-fió) katonáskodó tagjai öregbítették a magyarok harci



Bizánci nehézlovas a 10–11. században

dicsőségét, mert számos hadjáratot vezettek Nyugat- és Dél-Európa országaiba s néhány kivétellel, mindenütt győztek eleink!

Az öt, tíz vagy harmincezer katonából, 20–120 ezer lóból, 40–100 tonna súlyú hadfelszerelésből álló hadseregek, a mai korszerű tájékozódást biztosító eszközök (iránytű, térkép, rádió, telefon) nélkül közlekedtek az Atlanti-óceánig, az Itáliai-félsziget déli csücské-



Körmeneti kereszt a 11–12. századból

ig, a görög szigetekig, Konstantinápolyig, nem ritkán ötezer km-nyi utat megtéve, s eközben hidak nélkül átkeltek hatalmas folyókon (Pó, Rajna, Loir, Szajna), átvonultak az alpesi meredek hágókon (Szent Bernát-hágó), mindeközben megőrizték a fegyelmet és a harci erőt.

A magyarok 55 európai hadjárata nem kalandozó rablóbandák portyái voltak, hanem fényesen ragyogó nagy fegyvertények, amelyekhez hasonlót a világtörténelemben csak a párhuzosok,* a vikingek* és az arabok* hajtottak végre. Nagy hadvezéreinkre: Szalárdra, Tasra, Kálra, Lélre, Bulcsúra, Botondra, Taksonyra minden magyar ember büszke lehet.

Néhányszor hibát vétettek és vereséget szenvedtek. Ilyen volt 955-ben a Lech mezői (Augsburg melletti) csata, ahol a három legendás magyar vezért, Lél, Bulcsút és Súrta a németek elfogták és kivégezték. Súlyos lelki megrázkódtatást okozott ez a vereség, de semmi köze sem volt a magyarság Kárpát-medencei országának a fennmaradásához. A Magyar Nagyfejedelemség kezdettől nagy és erős államként virult a Kárpát-medencében, egy pillanatig sem veszélyeztette létét a német királyság, majd 962 után a német császárság, amint nem veszélyeztette a gazdasági és erkölcsi válságban élő bizánci birodalom sem.

S ez a gazdaságilag és katonailag egyaránt erős és független ország a 10. század végére megengedhette magának, hogy a megelőző csapásként gyakorolt hadjáratoknak véget vetve, felvegye a diplomáciai és a házassági kapcsolatokat a környező országokkal: a kelet-római birodalommal, a német császársággal, a lengyel és a bolgár fejedelemségekkel.

Taksony fejedelem fia, Géza nagyfejedelem (970/72–997) elküldte 12 főemberét Quedlinburgba Ottó német császárhoz azzal az üzenettel, hogy



A szláv és a germán (viking) törzsek tagjai megölték a térítő papokat

engedélyezi nyugati (római) keresztény térítő papok bejövetelét, majd később Vajk-István fiának nőül kérte az utód, II. Henrik császár testvérét, bajor Gizellát. S a

német császár nem tartotta rangon alulinak a leánykérést, hanem boldog örömmel egyezett bele a házasságba. Ilyen hírneve volt a magyarok fejedelmének!

A térítő papok Magyarországon nem jártak úgy, mint a környező, valóban pogány országokban, hogy a felbőszült tömeg rendre megölte őket. Így tettek például a cseh Adalberttel, a kijevi Feodoszíjjal, a lengyel Sztanyiszlávval. 970 és 1044 között nálunk egyetlen pap sem szenvedett mártírhalált!

A magyarok tehát ismerték a keresztény tanításokat és nagyjából el is fogadták azokat, kivált azért, mert ősi hitükkel összhangba tudták azt hozni (Teremtő Egyisten, Boldogasszony, azaz Babba* Mária kultusza). Már az avarok sírjaiban is szép számmal voltak kereszték és keresztény jelképek, a magyarok sírjaiban pedig több tucatot találtak a régészek.



Ereklyetartó kereszt a 10. századi gyulai temetőből

A MAGYAR SZENT KORONA LEGENDÁS MÉLTÓSÁGA

(Olvasmány)

A korona nemcsak a királyi méltóságot, a jogok összességét testesítette meg, hanem az örök királyi méltóságot is, az egymásra következő, halandó királyok sorát (Fügedi Erik szavai). Nem csodálható tehát, hogy a 14. századtól kezdve a perben szereplő tanúkat Istenbe vetett hitükre, a király és az ő Szent Koronája iránti hűsége eskették meg. Sokszor megesezt, hogy idegen földre hurcolták. A régi közhit szerint, mihelyt hazakerült, minden jobbra fordult. Éppen ez a ragszkodás bírta rá egyes uralkodóinkat, hogy a koronát magukkal vigyék. Jól tudták, hogy így magát az országot is a kezükben tartják. Többek között Rudolf király ezért tartotta vissza Prágában. Rudolf lemondatása után a koronát a Prága melletti magyar táborba vitték és átadták az új királynak, Mátyás főhercegnek, azaz II. Mátyásnak. Háromszáz magyar főúr és nemes indult érte Csehországba, hogy hazakísérje. Aranytól-ezüsttől ragyogó sereg volt ez, mindegyikük égett a Szent Korona látásának a vágyától. A prágai bíboros érsek hat fehér ló vontatta diadalszekérre tétette és úgy vonult a díszmenet a cseh főváros utcáin végig. Majd a táborban, aranytól csillógó sátorban, vontarany török szőnyegre helyezték a koronát. Az urak egyenként, áhitattal, csókolták meg. Ezután előbb Bécsbe, majd innen Pozsonyba vitték.

A nemzet nagy számmal gyülekezett a városban és türelmetlenül várankozott. Amikor pedig a Szent Koronát a várból a Szent Márton templomba vitték, a nézők valóságos önkívületi állapotba kerültek. Ilyen kiáltások hallatszottak: „Légy üdvözölve hazánk isteni ereje! Légy üdvözölve Magyarország dicsősége, régóta várt kincsünk, törvényünk ereje, a béke és a háború oltalma, a győzelem pecsétje, Krisztus képe!”

Igen, a Szent Koronát eleink Krisztus képének tartották, vele és általa ő volt jelen (és ő van jelen!). Ő a legfőbb hatalom: a Mindenség Királya. Krónikáink és a hagyományörző emlékezet szerint az Égből szállott alá, angyalok hozták. E hitből származik szentsége és szent (Sacra Corona) jelzője. Aki készítette vagy akik készítették a koronát, befelé figyel-

tek, a lélekben fészkelő ősbölcsességre, Isten ajándékára s eképpen a korona minden része, minden részlete a Teremtőtől való.

A magyar királyt, akárcsak minden más keresztény királyt, először a templomban avatták a hatalmába, kenték fel szent olajjal és koronázták meg. E szertartást nálunk csakis a mindenkori esztergomi érsek végezhetette el. Amikor a koronázás közben a királyt a karddal felövezték, előre, jobbra és balra vágott vele. Hátra nem, mert mögötte már az oltalmazó Isten vigyáz királyi szolgájára, de a hazájára is (Bálint Sándor szavai).

Ezután a király a templomban lovaggá, arany-sarkantyús vitézekké avatta az arra a érdemeseket és ítéleteket hozott elhúzódo peres ügyekben. Megpróbáltatott. Majd fellovagolt a királydombra, amely a Haza volt kicsiben, hiszen a földjét a küldöttek hozták az ország minden vidékéről. A küldöttek e dombot állták körül s amikor a király a domb tetején kardjával a világ négy égtája felé vágott („napvágás”), mindannyian Jézust kiáltottak. E nemes pillanatban ez a domb képletesen az Égig magasodott s így a magyar uralkodót – eleink hite szerint – közvetlenül az Isten avatta hatalmába. Eképpen vált ő a Teremtő és a nemzet szolgájává.

Kérdések, feladatok:

- Mi bizonyítja őseink nagyállattartó életmódját?
- Milyen más tevékenységekhez értettek még?
- Mutasd be ősatyáink katonai szervezetét, harci förlását!
- Milyen keleti találmányokról tudsz?
- Milyen szakaszokkal született meg a magyar állam?

A MAGYAR KIRÁLYSÁG EURÓPA ERŐS ÁLLAMA

A MAGYAR ÁLLAM

A 10. század elején tehát a Kárpát-medence egésze a magyarok országa lett. Árpád nagyfejedelem utódai: Zsolt, Fajsz és Taksony fejedelmek uralkodási idejében sem hullott darabjaira az ország, nem alakultak ki a törzsfők részfejedelemségei. Mégis nagy változások következtek be azáltal, hogy a Kárpát-medence elszigetelődött a keleti testvérnépek területeitől. Ez a folyamat már a 7. században megkezdődött a hódító arabok állandó nyomása következtében, ám mostanra – Kazária* elbukásával – befejeződött. A kijevi orosz fejedelemség legyőzte Kazáriát, s ezzel a magyarok teljesen magukra maradtak a más nyelvű (indoeurópai* nyelvű), más fajtájú és más hagyományú európai népek között.

Már Taksony fejedelem (950?–970/72) felismerte az új helyzetet s megtette az első lépéseket a nyugati kereszténység befogadása felé. A korszakváltást azonban az ő elsőszülött fia, Géza nagyfejedelem (970/2–997) valósította meg, aki kemény kézzel törte le a nyugati világgal szembeni ellenséges magatartást. Így nevelte Vajk fiát, aki a kereszttségben, amint ő is, az István (Stephanus) nevet kapta, s aki számára megkapta feleségként bajor Gizellát, a császár testvérhúgát. Leányait a velencei dózséhoz* és a lengyel fejedelemhez adta férjül. Nagyúr volt a magyar nagyfejedelem!

Géza fejedelem idejében sem volt veszélyben az ország, egyáltalán nem állt a megsemmisülés küszöbén, de a jövő érdekében mégis csak hasonulni kellett Nyugat-Európához. Géza ezért változtatta meg a társadalom szerkezetét, az eddig csak katonáskodó réteget az adományozott földjükön gazdálkodókká tette, amint

volt ez Bizáncban is, ahol egy lovas katonának 58 hektár földje volt, kiváltságokkal és birtokokkal halmozta el a nyugatról jött papokat, vitézeket. Elindította a

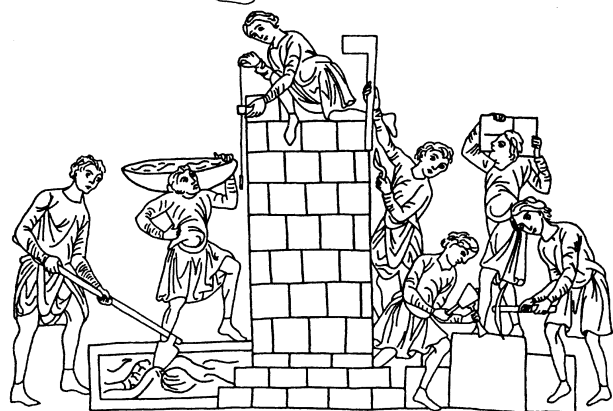
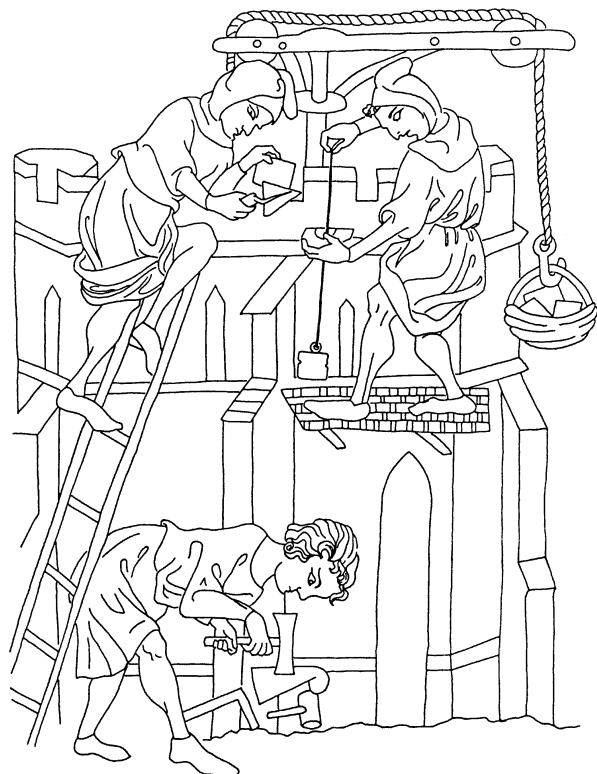

Építkezés a korai középkorban



Géza nagyfejedelem alakja a Szent Koronán

vármegyék megszervezését. Ezért terjesztette el a kőből és téglából való építkezést például Esztergomban, ahol a palotája állott, ezért kezdtek épülni az első kőtemplomok, kolostorok (például a később Pannonhalmának nevezett Szent Márton hegyén), ezért készítette

tett fia, István számára uralkodói beavató koronát, amely nemcsak vetekedett a nyugati koronákkal, de minden szempontból túl is tett rajtuk.

A mi Szent Koronánk ugyanis eredetileg is olyan boltozott korona volt, amint ma is látható. Nem



Kora Árpád-kori falusi templom
Csemeszkopácson és Mánfán

két részből állították össze, s nem a 11. század vége után készült. A hátsó oldalán látható Dukász Mihály bizánci császárt (1071–1078) ábrázoló lemezt ugyanis később tették rá a koronára. A mi Szent Koronánk egészen egyedülálló ereklje, nincs párja a kerek világon! Szent István király után csak az az uralkodó volt törvényes magyar király, akit ezzel koronáztak meg. Sok viszontagságon ment keresztül, de isteni kegyelem folytán máig megmaradt.

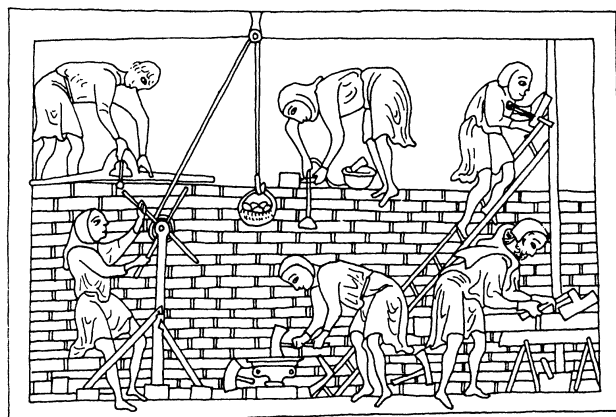
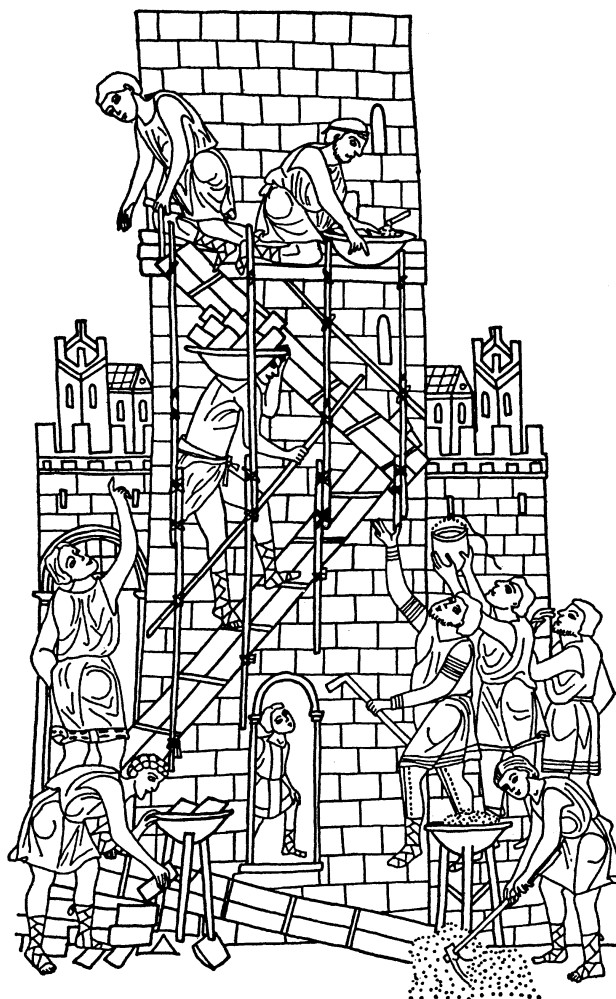

Templomépítés a középkorban



A magyar Szent Korona



Dukasz Mihály bizánci császár képe a Szent Koronán



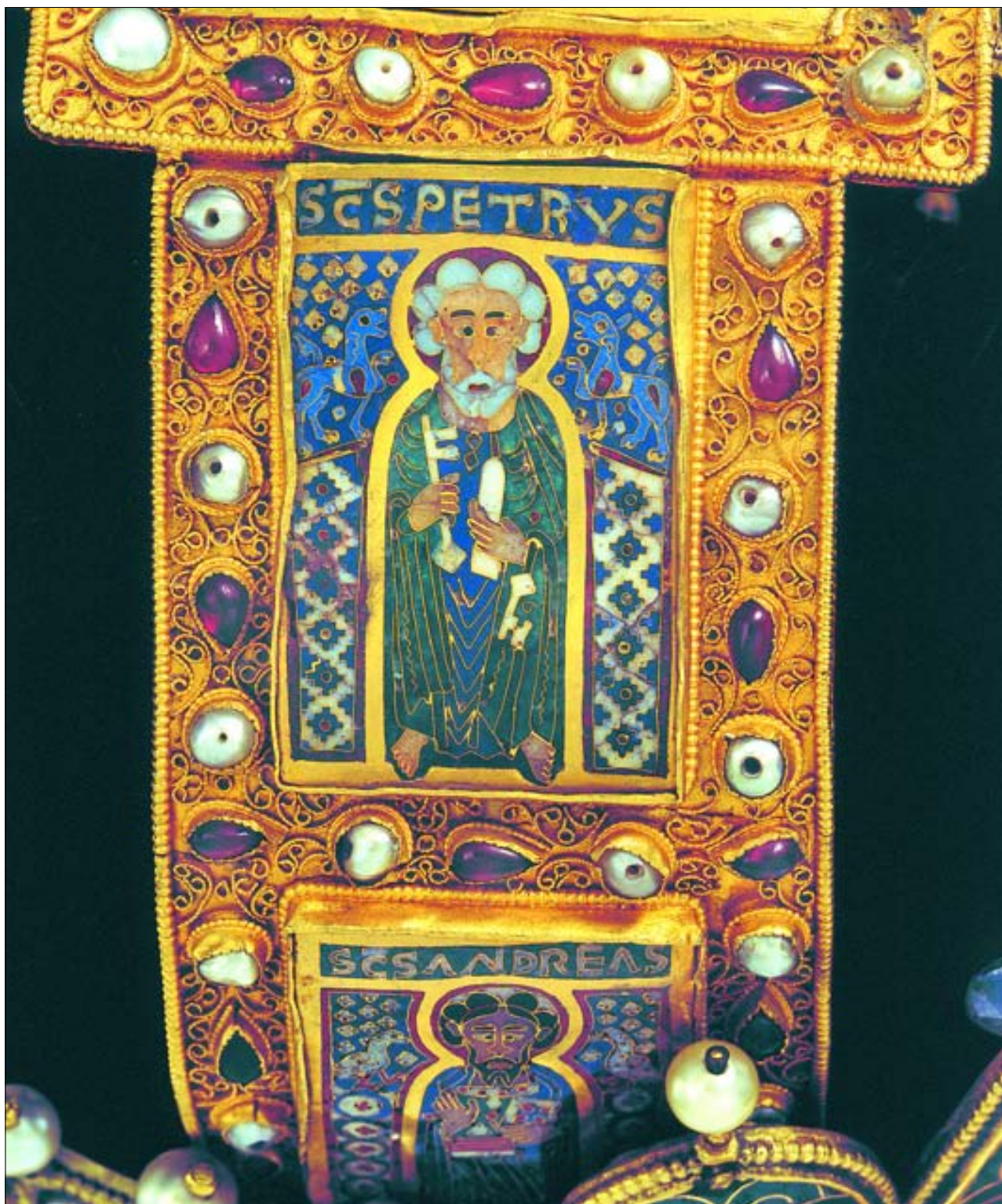

Szent Péter alakja a Szent Koronán

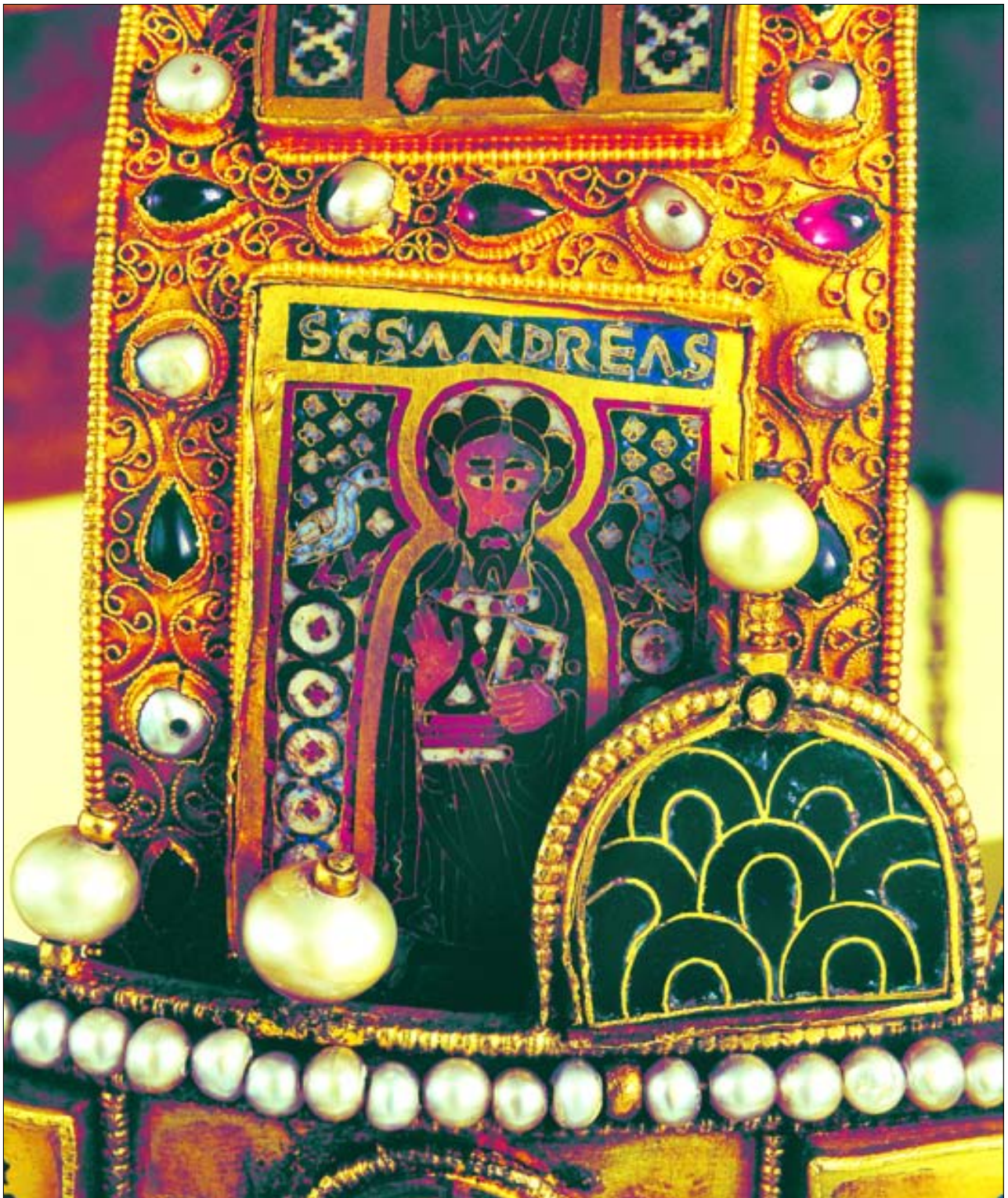



Szent Jakab alakja a Szent Koronán



A magyar Szent Korona felülnézete

Az aranyból készült alsó pántkoronán a trónoló Krisztus, Gábor és Mihály főangyal, Döme és György katonaszent, Kozma és Damján orvosszent látható. Hátral pedig, a Dukász-kép alatt, Konsztantin császár és egy Geobitz-nak nevezett magyar uralkodó, nyilván maga Géza nagyfejedelem és nem I. Géza király. A boltozott felső részen nyolc apostol zománc-képe sora-

kozik, legfelül pedig a trónusán ülő Atyaisten tartja a ferde arany keresztet. Számos drágakő és igazgyöngy teszi káprázatos fényűvé ezt a páratlan kincsünket.

A magyar uralkodókat, Álmóstól kezdve (aki 819-ben született), az elsőszülött fiuk követte a trónon. Ritka kivétel volt, amikor nem így történt. Vagy azért, mert nem volt fiuk, mint például Szent István és Szent



Szent István király alakja a koronázási paláston



Szent László király koronázása a Képes Krónikában

László királynak vagy II. Istvánnak és IV. Kun László királynak, vagy azért, mert a törvényes trónörökös egészen kicsi gyermek volt, mint például I. András király Salamon nevű fia, vagy azért, mert az uralkodó méltatlanná vált a magyar trónra, mint például velencei (Orseolo) Péter esetében történt.

Kérdések, feladatok:

- Hogyan szigetelődött el a Kárpát-medencei állam a keleti népektől?
- Miért és miképpen lettünk római keresztények?
- Ismertesd Géza fejedelmünk államalakító tevékenységét!
- Egy elképzelt idegenvezetés alkalmával feladatod a Szent Korona bemutatása. Hogyan oldanád meg a feladatot?

SZENT ISTVÁN KIRÁLY ÉLETMŰVE

Amikor az alig több, mint 20 esztendős István, mint fejedelem, atyja utóda lett, nem azért ütközött össze nagybátyjával, a somogyi Koppány herceggel, mert az barbár pogány lett volna, hanem azért, mert Koppány és hívei nem hittek a nyugati világnak és elutasították a római keresztény egyházat, jóllehet maguk is keresztények voltak.

1001. január 1-én a Szent Koronával magyar királlyá koronázták I. Istvánt, aki azért döntött a római pápa és a német császár mellett, mert a keleti keresztény (a bizánci ortodox) egyház feje maga a bizánci császár volt, mint istencsászár*, aki minden más keleti keresztény uralkodót eleve hűbéresének tekintett. A magyar királyság azonban nem adta fel a függetlenségét és ezért az ekkoriban gyenge római pápaságot választotta.

Szent István király szívesen tanult a nyugatiaktól, átvéve a pénzverésük gyakorlatát, elfogadta a latin



Szent István király ezüst érméi Stephanus Rex – Regia Civitas (István király – Királyi ország), illetve Lancea Regis (A király lándzsája) felirattal

nyelvű írásbeliséget, ahol megfelelt, követte a törvényeket, gond nélkül utánozta a királyi hatalom és az egyház szervezeti formáit, de amíg a horvát, a cseh, a lengyel, a dán, az orosz fejedelmek alávetett hűbéresek voltak, addig a magyar királyok, ha kellett erővel is, megóvták az ország függetlenségét. Sem a cseheknek, sem a lengyeleknek, sem a horvátoknak, sem a bolgároknak nem voltak írásba foglalt törvényeik. Ilyen



Szent István király



Szent István király pecsétje

IN NOMINE DOMINI AMEN SIGILLUM STEPHANI REGIS HUNGARORUM REX C

loci diuino cultui mancipatis potestates atq; honores ad augmentum eiusdem soli laude humana predicandi. uerū diuina mercede remune-
randū. Huc circa omni scē di ecclē fidelium moreq; p̄sentū atq; futurū sollem̄ copertat intentio qd̄ nō inueniēti Julio & Senſu dom̄
anastasiū abbi de monaſterio ſc̄i martini in monte ſup̄ pannonia ſc̄o ab genitore n̄ro incepto. qd̄ nō p̄ di ſubſidiū ob anime n̄re ſeme-
clū p̄ ſtabilitate regni n̄ri ad ſine p̄luxim. talē eccl̄i unū libtate quale detinet monaſterium ſc̄i benedicti in monte caſſino. quia p̄p̄t
oratione ſc̄i ſpirum eidē monaſterio cōſultante cōno anastasio p̄ſcripto abbe & uir̄i aeluuante fortati & laureati ſum. Singulare nāq; ſuſtraq;
qd̄ p̄ merita beati martini impueria mea ex̄p̄t ſu memorie poſteq; tradere curau. Inguente nāq; belloꝝ rēp̄tate quia mē theotomcōſ ex
unq;ro lectio maxima ex̄p̄t q̄ cū uili belli ſuma imp̄t q̄ uolente comitatu quoda nomine ſumiquente patna me ſede repelle
re. qd̄ ſuclūanti unio c̄ly dape. quaq; me uer̄tē. tanta tādū uer̄cundia. aſtantib; cluic; uidelic; poſnāno. Cuntio d̄ſino. ſono quoz
clomunio archiepo uōtū uou ſc̄o martino qd̄ ſi de hoſtib; interiorib; & exteriorib; ei meriti uic etoz exiſtere ſup̄nomina comitat; decimatione
de omib; negociis p̄dū. t̄p̄. unieſ. ſep̄tib; uic uigalib;. unūq; hoſpitiū qd̄ in p̄clū eoz ex̄tēp̄t ne parpobiano ep̄o p̄tineꝝ uideret ſc̄l
naq; abbi eidē monaſterio ſub reſtituonē p̄fator; cluic; multozq; comitū abſq; ulla mora ſubūq;at. Inq; p̄ cogitatu uic etoz p̄tineꝝ
qd̄ animo reuolueꝝ op̄i eſſicatia cōplere ſtudiū. necdū enī ep̄ocopat; & abbacie p̄tē ip̄i locū in regno unq;aricoſc̄e erat. Ad ſi uo
ſideles licuit in quo uolui loco ep̄ocopat; & abbacia ſtatuere. an non licuit. curia loco qd̄ uolui ut faceꝝ. Et ne ad huc ecclē ſc̄i me ha
bētū uacua eē uideret. uel ep̄o parochian; unq;ria querimonia; uel in collec; tione decimationis p̄tēꝝ a agtē que uocat; cōſtōu cū
homib; eidē p̄tineꝝ tradidi. qd̄ ſi ip̄e c̄p̄a mea ſtanta qd̄ unque agere uel adquireꝝ uoluerit. ante d̄m iudicē uiuoz & mortuoz in
die iudic; ſe eē tendere meū ſc̄at. Ab huc autē ſubūq;ent; dico. ſc̄t ucl ip̄i monaſterio ab omi inquietudine ſemotū habeat; q; monachi
poſt tranſitu ſu cūq; abbi; aliu abbem ſc̄uirit; eligend; & a quocūq; uelū ep̄o conſecq;and; erit. ſc̄t q; illi licitū ordū; accipere quous; loco.
& a quocūq; ep̄o. Ante nemine uero abbum capella inecclat; niſi ante patre eidē monaſterio p̄p̄t reuerentia & ſc̄itate ip̄iū loci more
q; ep̄i in ſandalis niſi ſc̄a celebrē. Incepim; itaq; ſub reſtituonē ſaluatoris d̄ni n̄ri ih̄u xp̄i ut null; archiepc; ep̄. dux. marchio. comeſ.
uiccomeſ. ſeu aliqui; homo magi; ſue parui; de ſa ſc̄o monaſterio aliquomodo ſe introumittere in mancipiū. t̄p̄. unca; decimationib;
p̄ſicationib;. ſiſp̄. placitū. ſine eccl̄ione abbi; eidē monaſterio uidat;. qd̄ q; ſc̄eꝝt ep̄onai centū; (ſp̄) auri optam; medū camerē n̄re
ac medū p̄ſc̄o monaſterio. ſuſq; rec; torib;. malecl̄ionidq; p̄petua unculo eēnalit; ſeriat;. Et ut ueſuū; creclat; hanc paginā manu p̄p̄a
roboratē; ſigillari uillimū.

STIGMATIONIS: STEPHANI: REGIS: IN: NOMINE: DOMINI: AMEN: SIGILLUM: STEPHANI: REGIS: HUNGARORUM: REX: FICIT

Anno d̄ni inc̄ incarnationis ſc̄t. r̄ indictione. xv. Anno Stephani p̄mi regi unq;oz. ſc̄to. hoc ſignū ſc̄p̄tū & traditū ſc̄t. Hec ſc̄t nominatē uille in dedica-
tione ecclē ab archiepo ſc̄baſtiano. & a comite Ceba. Licatore ſc̄oz. Baluaniſ. Tomardi. Chimudi. Wiſezlu. Nuſtan. Muris. Curtos. (ſa q; terra p̄ſ;
tributi depoſon uonimib; reb; ſc̄t p̄ſentib; ſc̄t futuri).

Szent István király kézjegyével ellátott oklevele, amelyet a pannonhalmi apátságának adott

törvényeket csak a magyar királyok hoztak Közép-, Dél- és Kelet-Európában!
István király, mint apostoli uralkodó, hasonlóan sok más uralkodóhoz, a főpapokat is maga nevezte ki

a két érsekség és a 8 püspökség élére. A magyar egyház azonban független volt, nem úgy, mint például a prágai, amely a mainzi érsek alá tartozott, nem úgy, mint a lengyel gnieznoi, amely a magdeburgi érsek alá



Ispánságok és egyházi birtokok Szent István korában

tartozott. A kijevei fejedelemnek pedig joga sem volt a főpapok kinevezésére!

Ő volt a legtöbb föld birtokosa és – amint ősei is mindannyian, évezredek óta – az Ég Fiaként korlátlanul uralkodott. Nem tűrte a szembeszegülést, ezért fogatta el rokonát, az erdélyi Gyulát, és ezért indított büntető hadjáratot a marosi ispánja*, Ajtony ellen. Ezek a nagyhatalmú tartományurak azonban nem törzsfők voltak, azoknak az ideje már réges-régen lejárt.

Szent István király korában (1001–1038) Magyarország a bizánci birodalom és a német-római császárság között a harmadik erő volt Európában. A 10. században és a 11. század elején a pápaság ugyanis nem volt komoly hatalmi tényező. Sőt! Erkölcseleg is

mélyponton voltak a pápák. Az egyház maga is, erkölcsileg is, romokban hevert. Csak 1049 után kezdett a pápaság megújulni. A mi Szent Koronánkat sem II. Szilveszter pápa küldte, ő legfeljebb a szent olajat és áldását adta a magyar királynak Asztrik érseken keresztül. A magyar Szent Koronától nagyon különböztek azok a koronák, amelyeket alkalmanként a horvát, a cseh, a lengyel és a kijevei uralkodók fejére tettek, mivel például a cseh fejedelmeket sem a pápa, sem a császár nem ismerte el királynak 1212-ig. De ugyanez volt a helyzet a lengyelek esetében is.

A kelet-római (bizánci) birodalom ekkor még (a Makedón-dinasztia korában: 897–1056) hatalma csúcán állt ugyan, de már mutatkoztak a bomlás jelei. A

11. század végére a hajdan legyőzhetetlennek hitt bizánci birodalom válságba került: a kincstár kiürült, a pénz devalválódott*, a gyenge erkölcsű és tehetségű uralkodók lezüllesztették a Keletrómai Császárságot. Ezt csak tetézte az 1054-es ún. egyház-szakadás, noha ez akkoriban korántsem volt olyan jelentős esemény, mint századokkal később gondolták. Magyarországon is háborítatlanul működtek az ortodox kolostorok, például Veszprém-völgyben a görög apácák.

István király bőkezűen támogatta az új templomok építését, saját temetkezési helyéül Székesfehérvárt jelölte ki, amelynek belsejébe azonban elsőként szeretett fiát, a nem véletlenül meghalt Imre herceget

temették el 1031-ben. A számára készített csodálatos szépségű és értékű miseruha formájú, koronázási palást, e tragédia után, került a fehérvári Nagyboldogasszony templom birtokába, hiszen a magyar királyokat itt koronázták meg. A koronázási palást a világon egyedül álló remekmű telis-tele pompás ábrázolásokkal és feliratokkal!

De Imre herceg, a mi Szent Imrénk részére készülhetett a máig megmaradt fehérvári márvány szarkofág is, amelyet sokan Szent István király koporsójának tartanak.

Mielőtt István király meghalt, országát a Boldogasszony, Szűz Mária oltalmába ajánlotta. Fehérvárott



Szent István király ugyanolyan viseletben jelenik meg a koronázási paláston, mint a szent mártírok



A magyar királyság Európa kellős közepén

temették el, ám a régészeti kutatások csak a sír helyét tudták rögzíteni. Az 1083-ban szentté avatott nagy királyunk földi maradványai, szentséges jobbja kivételével, a történelem viharában elpusztultak, elvesztek.

Alig van olyan európai nemzet, amelynek királysírjai csaknem teljes egészében elpusztultak volna. A magyar királyok temetkezési helyei – egy kivétellel – így jártak. Olyan tragédia ez, mint az írott forrásaink és épületeink rettenetes mértékű pusztulása a tatár, a török és osztrák megszállás korában.

István király halálakor (1038) Európa egyáltalán nem volt felfelé ívelő pályán. Éhínségek, járványok gyötörték az egyre fogyatkozó lakosságot. Mindazok az új felfedezések, amelyek Európát jellemezték, megvoltak Magyarországon is, kezdve a nehézektől, a kétnyomásos gazdálkodásig és a társzekeres* fuvarozásig. Csak amíg Európában a szűkölködés volt jellemző, a Kárpát-medencében hatalmas szarvasmarha, juh- és loállomány volt, virultak a termékeny szántóföldek, a kertek, s a szőlők is dús termést hoztak. A ma-

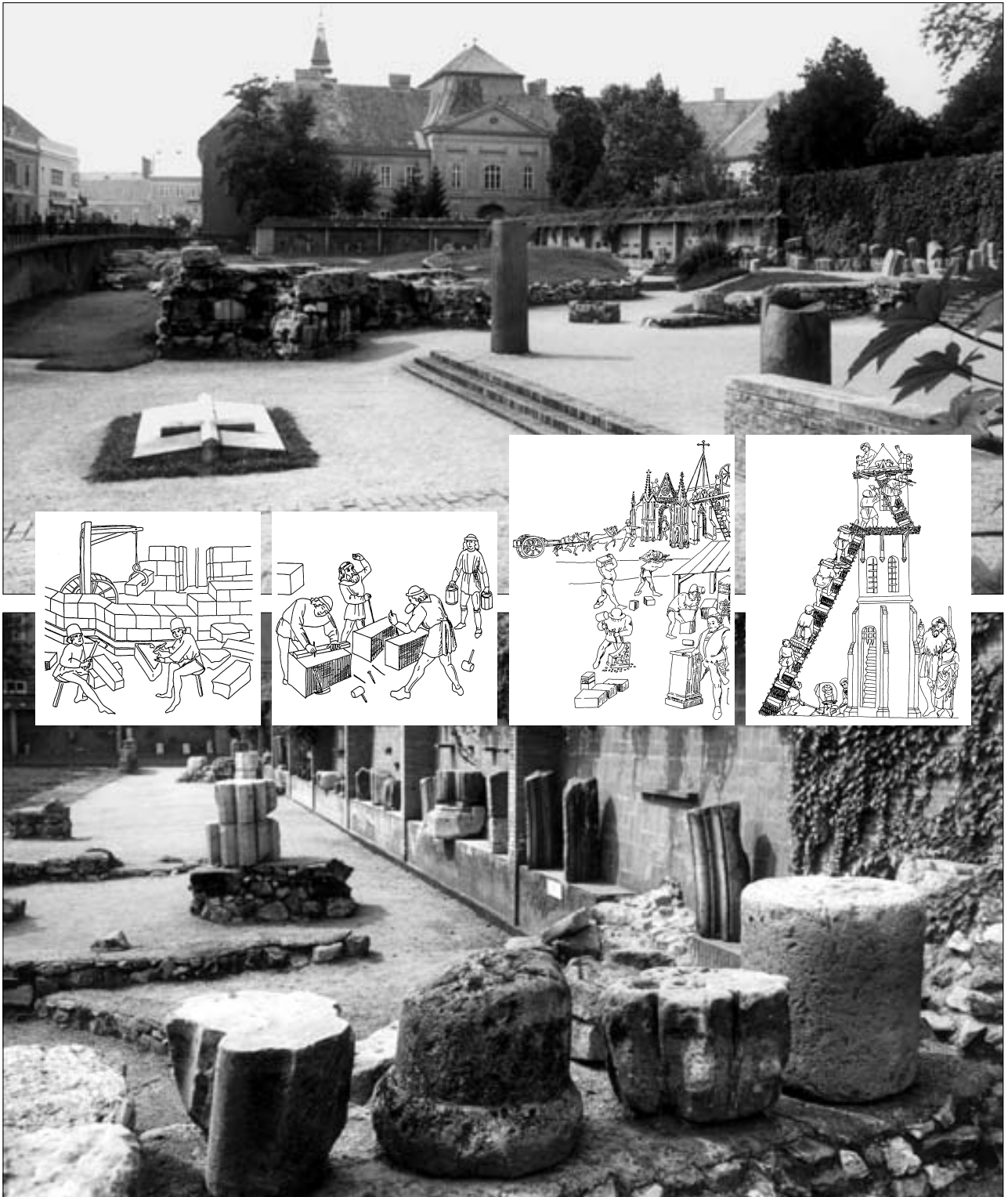

A székesfehérvári Nagyboldogasszony bazilika romos maradványai, Szent István király sírhelyével



A székesfehérvári szarkofág két oldala

gyar királyságban rend és biztonság uralkodott, erről tanúskodnak a fennmaradt törvények is.

A magyar királyság nyugati szomszédja 962-ig a német királyság, majd a német-római császárság volt, amelyben a frankokat a szászok váltották fel. I. (Madarász) Henrik (919–936) fia I. Ottó (936–973) megverte ugyan az egyik magyar sereget a Lech folyó partján (955), ám az Augsburg melletti győzelme a

Magyar Nagyfejedelemséget egyáltalán nem veszélyeztette. Miután 962-ben Ottó király az erkölcstelen XII. János bábapáával császárrá koronáztatta magát Rómában, a Dél-Itáliát birtokló Bizánccal került ezáltal összeütközésbe, amely feszültséget csak fiának, II. Ottónak és Ioannész Tzimiszkész bizánci császár leányának, Theophanunak a házasságkötése (972) oldott fel némileg és átmeneti időre.



A koronázási palást



Szent István király jobb keze,
a Szent Jobb az ereklyetartójában

II. Ottó halála után (983), három éves kislány (!) lett a császár, aki helyett az anyja és a nagyanyja kormányzott. Csak 994 után kezdte III. Ottó a saját akaratát érvényesíteni, de téves az a nézet, hogy István királyunk uralkodását alapvetően befolyásolta volna. Erre sem őneki, sem az általa pápává tett II. Szilveszternek egyszerűen nem volt módja. III. Ottó 1002-ben, II. Szilveszter pápa, akit megalázó módon elzavartak Rómából, 1003-ban halt meg. Az új német császár, II. Henrik (1002–1024) pedig István királyunk sógora volt.

Kérdések, feladatok:

- Milyen események történtek Szent István koronázásáig?



A csíksomlyói Boldogasszony a kicsi Jézussal

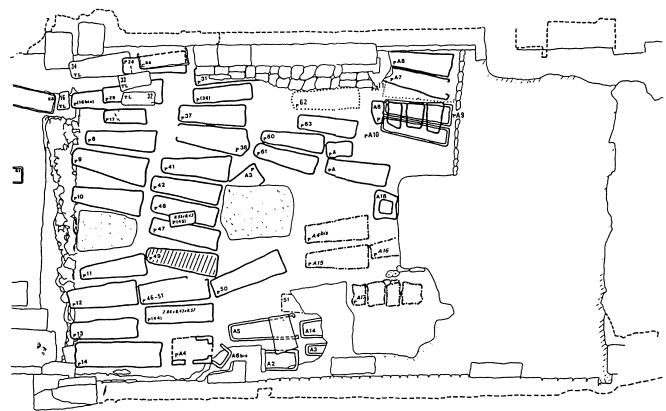
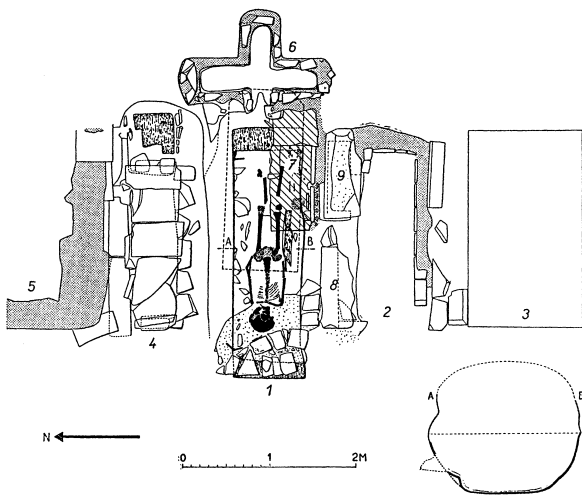

Lengyel királysírok a krakkói Szent György templomban: 1. II. Boleszláv és 2. (jobbról) meroving királysírok, köztük Arnegundis szarkofágjával

- Miképpen folytatta atya államformáló tevékenységét Szent István?
- Milyen egyházi problémák jellemezték ezt a korszakot?
- Mutasd be a Bizánci Császárság bomlásának jeleit!
- Mi jellemezte a hazai mezőgazdaságot?



A kalocsai királyfej

- Milyen folyamatokat ismerünk ez időből a Kárpát-medencén kívül?

UTÓDLÁSI GONDOK

Volt azonban egy másik hatalom Dél-Itáliában, a Skandináviából Normandiába települt, majd onnan Sziciliába nyomult normanok* vagy vikingek, akik

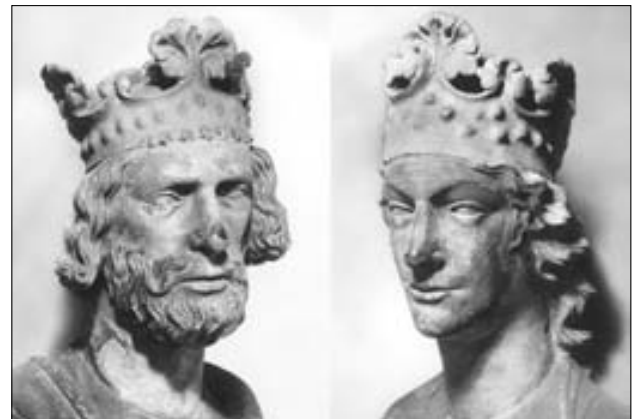

II. Henrik német császár és felesége Kunigunda

Szántás ökörfogattal



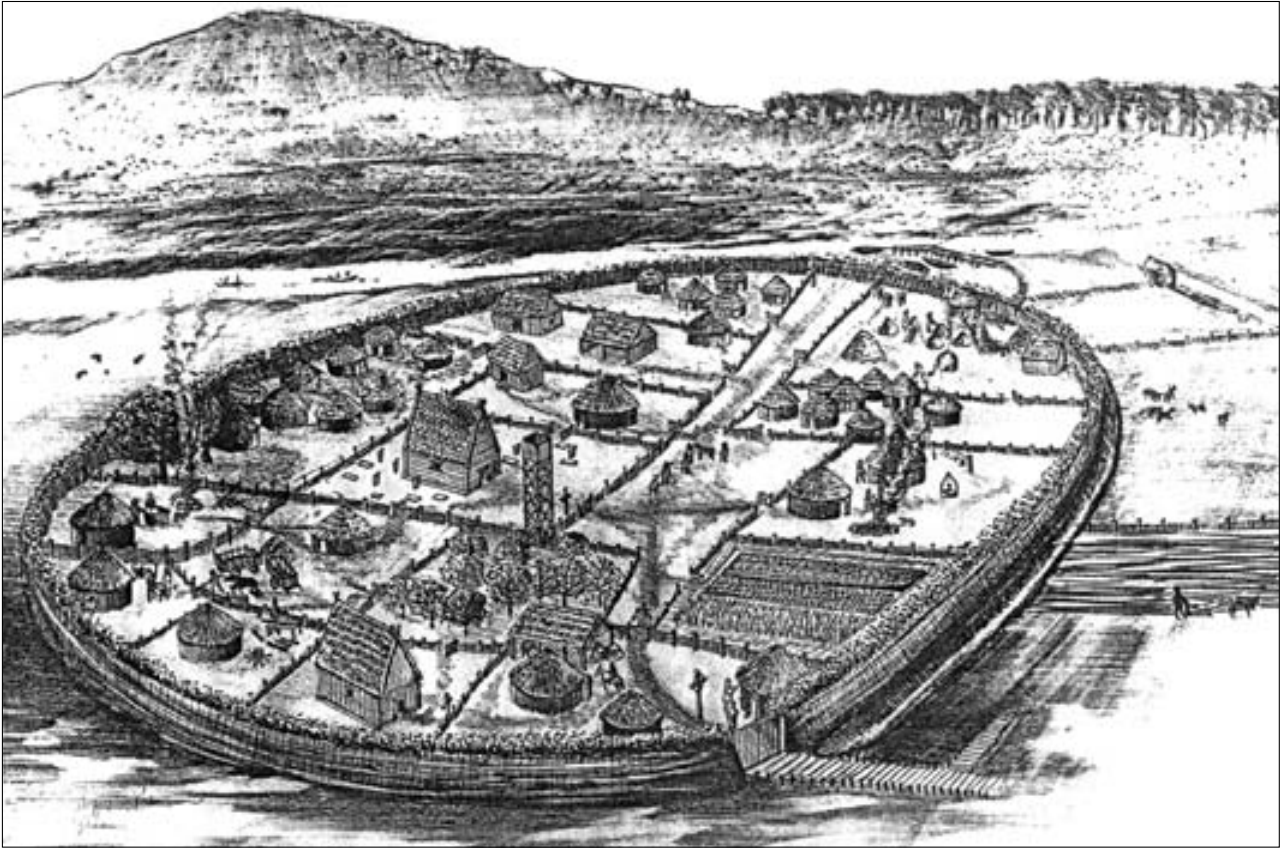

Ír kolostor-település rekonstrukciós képe a 11. századból



Norman páncélos lovagok a 11. századi bayeux-i szőnyegen

hosszú évszázadokon át jelentős erőt és befolyást gyakoroltak a középkori világra, többek között a magyar királyságra is. A harcedzett norman kalandorok sok borsot törtek Bizánc, a német császárság és az iszlám világ orra alá.

A hatalmával visszaélő velencei Péter király ellen a magyar urak fellázdak és letaszították a trónról, helyébe István király nádorát* Aba Sámuel (1041–1044) ültették, akit azonban a német császár vazallusként visszatérő Péter a ménfői csatában legyőzött. A



A vikingeknek (normanoknak) runa* írásuk volt, amely azonban nem rokona a magyar-székely rovásbetűs írásnak

Szent Gellért püspök, aki áldozata lett az 1044. évi lázadásnak

Ezüst pénzérmék a 11. századból: Aba Sámuel, Henrik német király, I. Géza és I. László magyar király veretei

nép azonban nem tűrte el az itáliai és német kalandorok rémuralmát, hanem fellázadt ellenük, s hazahívták a Koppány-Vászoly-ág hercegeit: Andrást, Bélát és Leventét.

I. András király (1046–1060) helyreállította a rendet, a nyugati papokat, lovagokat és tizedszedőket legyilkolni szándékozók ellen keményen fellépett, de ez a lázadás nem nevezhető pogánylázadásnak, sokkal inkább – ősi szokás szerinti – szabadságharcnak.

A Katolikusnak és Fehérnek nevezett András király, elődeihez hasonlóan, kiváló pénzeket veretett, megvédte az ország függetlenségét a németekkel szemben, vitéz öccse, Béla herceg segítségével, de nem tudott ellenállni idegen, orosz feleségének, aki

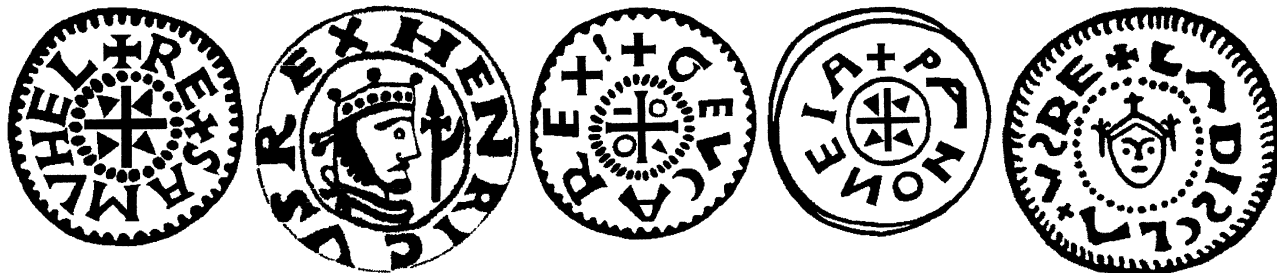



Az ún. Atilla-szablya, amely ma is Bécsben van

rávette, hogy kicsi fiát, Salamont a német császár hűbérúri pártfogása révén tegyék királlyá. Az ország függetlenségének feláldozását Béla herceg nem tűrhette, ezért koronás testvérével szemben fordult, akit le is győzött. András király Várkonyban találkozára hívta öccsét s eléje rakván a koronát és a vezéri kardot, felszólította: válasszon. Ha király akar lenni, vegye a koronát, ha fővezér nyúljon a kard után! Embereinek azonban parancsba adta, ha Béla herceg a koronát választaná, nyomban öljék meg. Ám Bélának egy becsületes híve, belépése előtt megsúgta: Uram, a kardot válaszd!

András király özvegye, Eufrozina ajándékozta el egyébként azt a díszes vezéri kardot a királyi kincstárból, amelyet Atilla király híres szablyájának tartottak, s éppen egy hazánkra támadó német lovagnak. Ez



I. Béla király alakja a Thúróczy krónikában



Szent László király győri ereklyetartó mellszobra (hermája)

a gyönyörű szablya ma az egyik bécsi múzeum kincstárában van.

A testvérharc, a viszálykodás, sajnos, végigvonnul történelmünkön ugyanúgy, mint a többnyire idegen királynék sokszor nemzetellenes magatartása. Régen ugyanis az uralkodók házassága dinasztikus* érdekből történt, s Álmos édesanyja, Emese után alig volt olyan fejedelmünk és királyunk, aki magyar nőt vett volna feleségül.

I. Béla királyunknak (1060–1063) is lengyel felesége lett Ricséza személyében, aki ráadásul II. Ottó német császár unokája volt, s aki Gézát, Lászlót, Lampertet, Zsófiát és testvéreit szülte.



Horvát-dalmát templombelsők a korai időből



A veleméri templom





A magyar birodalom kialakulása

Az Álmos–Árpád–Taksony–Géza–István ágat tehát 1046-ban felváltotta a Mihály*–Koppány-ág, s így szinte természetes, hogy I. Géza (Magnus*) korai és váratlan halála (1077) után trónra lépő I. László király, daliás természetével és hatalmas tehetségével, folytatta nagypja és édesapja egyházi és világi politikáját.

A lengyelül is beszélő magyar királyt a maga korában itthon is, külföldön is földöntúli erővel bírónak tartották, aki képes volt a jó termés biztosítására.

A Szent Koronával megkoronázott Salamon (1063–1074) és német felesége önérdéküket a haza érdekei elé helyezték, ezért a hercegek ellene fordultak.

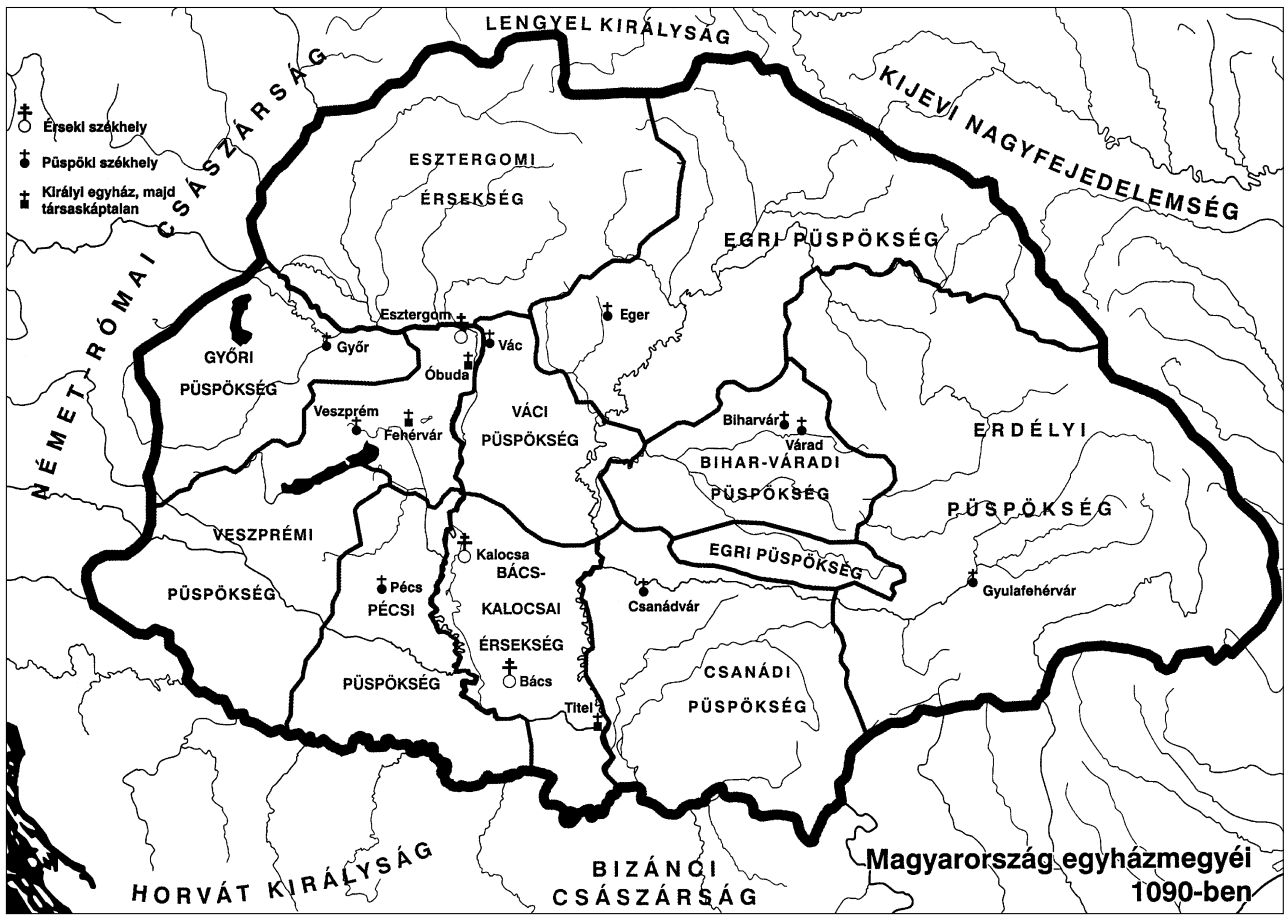

Magyarország egyházmegyéi a 11. század végén

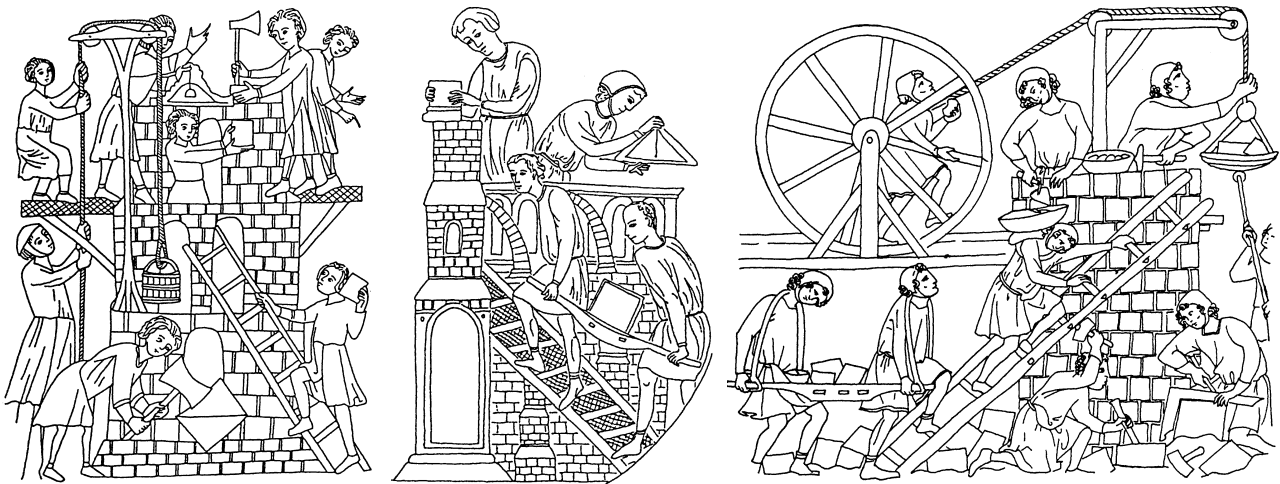

Kolostorépítés a középkorban (12–13. század)

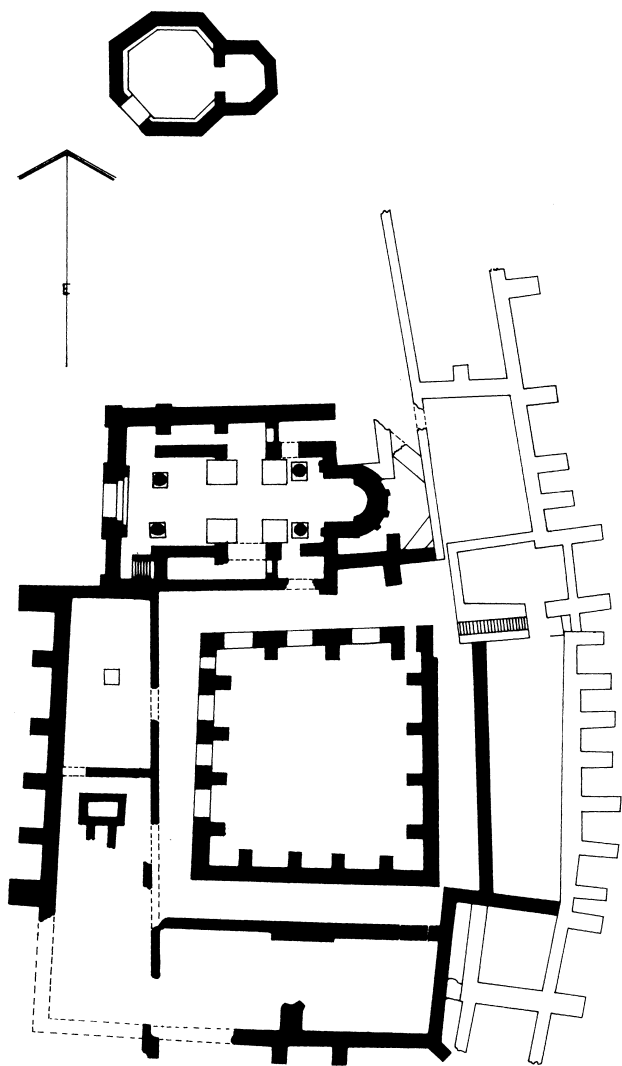

A kaposzentjakabi 11. századi bencés kolostor alaprajza

Amikor László herceget királlyá választották, kiváló hadvezéri képességeit személyes bátorságával ötvözve, nemcsak megvédte a Magyar Királyság területét és lakosságát, hanem 1091-ben hadaival birtokba vette Horvátországot, sőt Tengerfehérvárnál kijutott az Adriai tengerhez, majd létrehozta – a pápa engedélye nélkül – a zágrábi püspökséget. Ezzel létrejött az európai magyar **birodalom** alapja. Ugyanakkor megnyíltak a kapuk a nyugati kultúra előtt, amely nem a német föld-

ről érkezett hozzánk, hanem Itáliából Horvátországon keresztül!

Értékes pénzt veretett (az ezüst dénárt), szigorú törvényeket hozott, kivált a tulajdon védelmére, templomokat és kolostorokat alapított és építtetett.

László király különösen nagy gondot fordított nagyatyai felmenőjének, a somogyi Koppány herceg egykori székvére megbecsülésének, ezért Somogyváron, a három hektáros* Kupavár-hegyen egy hatalmas templomot építtetett és saját temetkezési helyét is itt jelölte ki. Sírhelye 1975-ben előkerült. A templom melletti kolostorba a dél-franciaországi Saint Gilles-i (ejtsd: szenzil) bencés apátságából hozatott francia szerzeteseket, sőt Szent Egyedet* választotta a



Szent László nagyváradi, magyar Szent Koronás fej-ereklyetartója, hermája

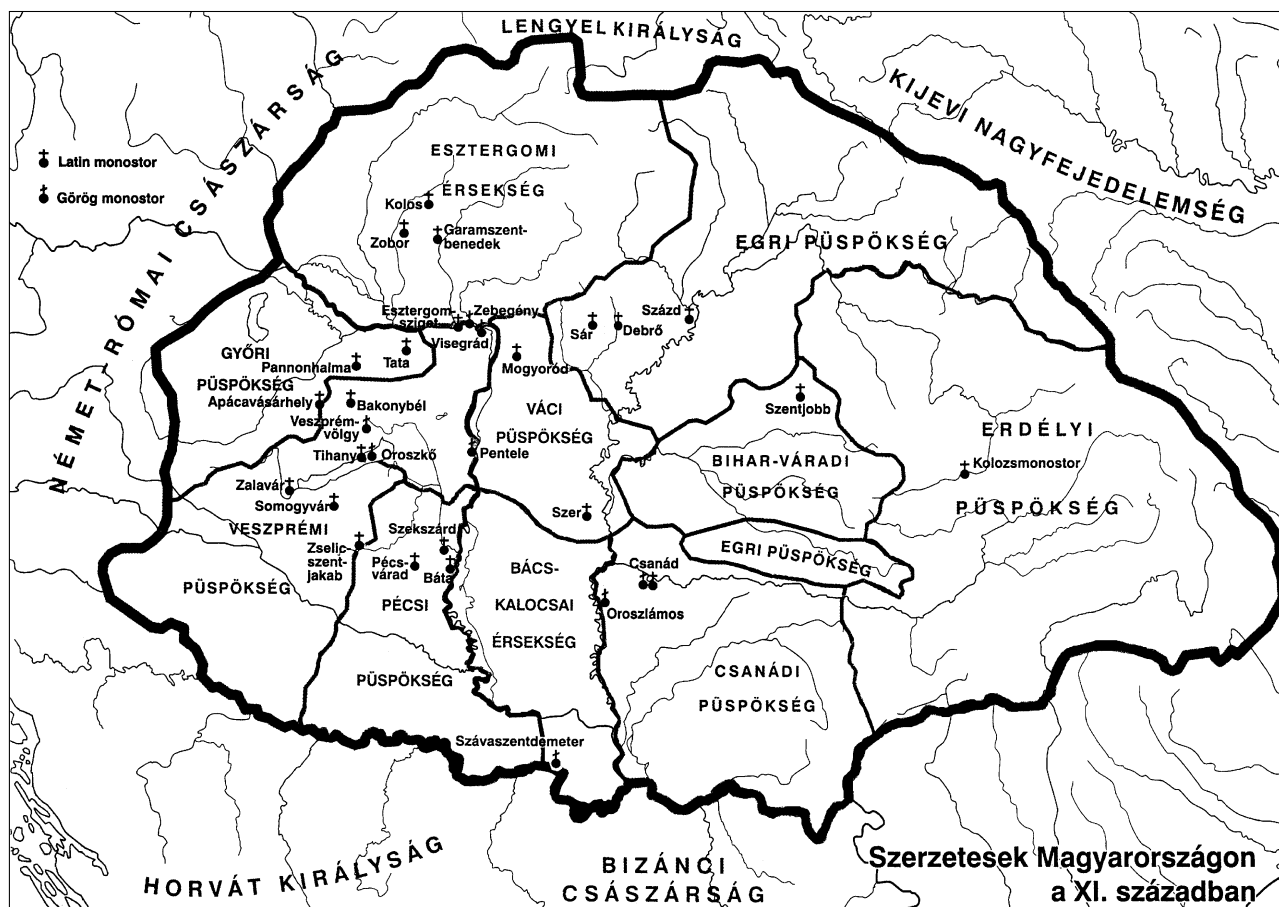

Szerzetesrendek monostorai a 11. századi Magyarországon

somogyvári apátság egyik védőszentjének is, Szent Péter és Pál mellett. (Történelmi Emlékhely*)

Az egykor pompás épületegyüttes a török időkben és azt követően teljesen elpusztult, eltűnt a föld színéről. Több méter vastag törmelék alól kellett kiásni a maradványokat.

Addig, amíg Nyugat-Európában szinte minden történelmi emlék megmaradt, mert a 10. század után idegen invázió egyetemesen ezt a földrészt nem pusztította, addig a Kárpát-medencei Magyarország értékei és népessége csaknem teljesen elenyészett. Apró töredékek jelzik az egykori szépséget, a hajdan volt nagyságot és dicsőséget.

Ezt a döntő ténytet sohasem szabad elfelednünk, mert ez az oka a **maig** tartó társadalmi, gazdasági és kulturális fejlődésben mutatkozó nagy különbségnek!

László király jól tudta, a magyar királyi ház európai tekintélyéhez feltétlen szükséges, hogy magyar szentek is legyenek, ezért 1083-ban szentté avatatta I. István királyt, Imre herceget, a vértanúságot szenvedett velencei Gellértet és a nyitrai két szerzetes atyát, Andrást és Benedeket.

Kérdések, feladatok:

- Szent István halála óriási problémát jelentett a magyarság számára. Miért?



A somogyvári Szent Egyed, Szent Péter és Szent Pál tiszteletére szentelt templom és kolostor makettje, háttérben a temetőkápolna a sírokkal és az ispáni vár védművei



Az egykor fenséges somogyvári királyi monostort teljesen elpusztították, szinte csak az alapfalak maradtak meg



A horvátországi Zára (Zadar) egyik temploma pontos párhuzama a somogyváriak

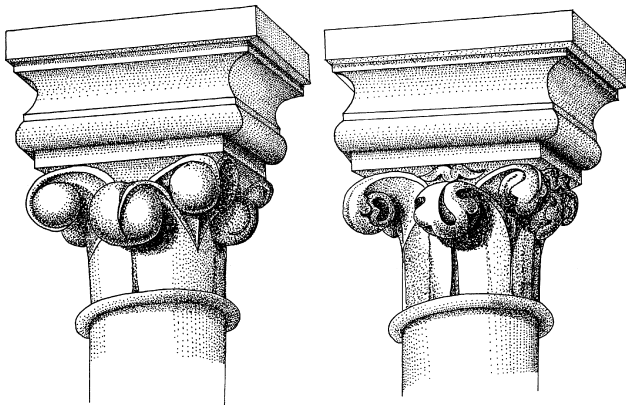

Az egykori díszes oszlopfők eredeti alakja



Az oszlopfökből ilyen kis töredékek maradtak

- Hogyan jelent meg először Szent László király házánk történelmében?
- Kik voltak a magyar királyi ház László királyunk szándékának megfelelően szentté avatott férfitagjai?

KÁLMÁNTÓL VAK BÉLÁIG

I. Szent László király azonban buzgó katolikusként sem engedte meg, hogy a nagyra törő pápa, VII. Gergely a magyar királyságot alávetett országgént kezelje. Amikor tehát szép szóval nem boldogult, elfordult az erőszakos pápától és a francia irányzat támogatójaként feleségül vette burgundiai Rudolf leányát, Adelhaidot, aki – sajnos – csak egy leányt, Piroskát szülte néki. Hiába fohászkodott uralkodói bűnei meg-



Nehézfegyverzetű bizánci katonák a 12. században



Krisztusfej a somogyvári kolostorból

bocsátásáért és fiú utód születéséért Szent Egyedhez, sajnos több gyermeke nem született. Így a trónt unokaöccsére, Géza elsőszülöttjére, Kálmán hercegre bízta, közvetlenül 1095. júliusi halála előtt.

A Könyvesnek nevezett Kálmán (1095–1116) király uralkodása komoly fordulatot hozott Magyarországon és Európa kapcsolatában. Elsősorban azért, mert a bizánci birodalom energikus császárával, I. Alexiosz Komnénossal (1081–1118) ugyan látszólag barátságos viszonyt hozott létre, oly annyira, hogy Szent László király Piroška leányát feleségül adta a császár János fiához, aki II. Jánosként lett bizánci császár (1118–1143), sőt 1107-ben magyar hadakat is küldött Dél-Itáliába a normannok ellen, mégis – elsősorban Horvátország és Dalmácia birtoklása érdekében – szövetségre lépett Bizánc legkeményebb ellenségével a



A somogyvári kolostor kerengőjének helyreállított részlete

szicíliai normannokkal, és I. Roger király leányát, Bussillát feleségül is vette. Ezzel valójában megteremtette a melegágyát a csaknem egy évszázadig tartó bizánci-magyar háborúskodásnak s a normannok egyre erősebb magyarországi befolyásának. Mivel a normannok a pápaság szövetségesei voltak, Kálmán király ezzel egyúttal a pápa mellé is állt, és 1106-ban, 16 évvel a wormszi konkordatum* előtt, lemondott a főpapok ki nevezési jogáról. Az investitúraharc*, amely VII. Gergely (1073–1085) és IV. Henrik német császár között robbant ki, így Magyarország számára is negatívan záródott.

De jelentős fordulatot hozott az első kereszties hadjárat meghirdetése is Orbán pápa által (1095), hi-

szén a vegyes összetételű kereszties hadak, általában nem baj nélkül, Magyarországon vonultak keresztül 1096 és 1217 között. Egészen új elemként jelent meg ekkoriban a szeretetet hirdető krisztusi vallás képviselőinek kijelentéseiben az, hogy „*Krisztus lovagja nyugodtan ölhet, mert amikor gonosztevőt vagy eretneket öl meg, nem gyilkosnak mondjuk, hanem ítéletvégre-hajtónak.*”

Kálmán király is magáévá tette, hogy az eretnekek elleni harc igazságos és megengedett küzdelem, így ilyenkor a gyilkolás és a kínzás is jogos. A bizánci (ortodox) egyház ezzel sohasem értett egyet, noha az erkölcsi válság ott is súlyos volt. Ők a keresztieseket is



Jeruzsálem térképe a keresztesek számára, 12. század

írástudatlan barbároknak és fosztogató gazembereknek nevezték.

A középkorban érvényes törvények és büntetések, a mai ember szemével nézve, rendkívül kegyetlenek voltak: a megvakítás, a végtagok levágása, az orr és fül lemetszése, a tüzes vassal megbélyegzés, a fogak kiverése, a nyelv kitépése, a kézfejek szétzúzása, a kasztrálás* elfogadott eljárások voltak. A bűnökkel terhelt embereknek bűnhődniük kell – ez volt az alapelv. Ezt tükrözik Szent István, Szent László és Könyves Kálmán törvényei is. Ezek a kegyetlen büntetési

módok azonban nem az „elmaradott” magyar társadalmat jellemezték, hanem az akkori egész Európáét! A bűnöket, jelképeken keresztül, állandóan bemutatták az írni-olvasni nem tudó tömegeknek, hogy visszatartsák őket a bűnbe eséstől. Ilyen képekkel és szobrokkal voltak tele a templomok az egész középkoron át.

Kálmán király idegen származású tanácsadói – először a magyar történelemben – ki akarták pusztítani az uralkodói családot, mivel megparancsolták Álmos herceg és kicsi fia, Béla megvakítását és az utóbbi kasztrálását. A későbbi Vak Bélát azonban nem kasztrálták, így a gyermektelen II. István (1116–1131) felkutatta a száműzött herceget (1129-ben), s a trónt neki adta át.



Barbarossa Frigyes császár a két fiával

Középkori kínzó büntetések:
kaloda és a kézfejek szétroncsolása lopás miatt



hochuark-w-ritē-ciu-a-lex-
stūr-dec-mur-ir-ī-der-hellegwūt



i-geyrheit-so-ktūd-ŕin-mvt-
d-ŕvme-lis-w-das-ebige-gv



ŕkerheit-was-ŕtārs-b-ŕi-wil-
des-mvt-w-b-ŕ-an-ŕārs-cyl



de armē hat v garvongelli



des leide w ebichely quol



der got vs obrawddy hot
das v nicht hildyg otisge



reyt her nach v tiff völo
an gotis diltte v trege ro



II. Vak Béla királynak (1131–1141) a szerb Ilona királynétól hamarosan két fia született s 1132-ben az aradi gyűlésen őket bemutatva állította maga mellé a magyar főurakat, akik 68 normann-párti személyt, mint a megvakításban bűnösöket, ott a helyszínen felkoncoltak.

A 18–19. század előtt a nemzeti hovatartozásnak, magának az anyanyelvnek nem volt akkora szerepe, mint azóta. Sem a királyi családban, sem a közemberek világában. Hiába volt Szent László király leányának Piroska-Irénének a fia, Mánuel, amikor a Szent László-unoka bizánci császár lett (1143–1180), a magyar királyság ádáz ellenségeként dülta hadaival az országot. De ugyanezt mondhatjuk a szerb anya szülte II. Gézáról (1141–1162), a bizánci Szünadéné unokájáról, ellenkező előjellel. Ugyanakkor ez nem jelenti azt, hogy a nemzeti szellem ne hatotta volna át az embereket. A magyar emberek ebben az időben is ragaszkodtak az országukhoz, ragaszkodtak az őseikhez, a szokásaikhoz s megkülönböztették magukat az idegenektől.

A bizánci-magyar katonai küzdelmek azért jelentősek, mert a magyar királyságot, mint európai nagyhatalmat mutatják be, amely országban a királyi hatalom rendkívül nagy és erős, s amelynek belső

A hét főbűn ábrázolása a lőcsei (ma Szlovákia) Szent Jakab templomban:
d/ torkosság, e/ irígység, f/ harag,
g/ restség





Magyar katonák hadizászlókkal a 12. században



Európa a 12. század közepén

életébe a bizánci császár állandóan bele kívánt szólni, ámde ezt az uralkodóink nem engedték meg.

Végül is II. Géza fia, III. István (1162–1172) testvéröccsét, Béla herceget küldte Bizáncba Manuel császár udvarába, aki egy ideig trónutódjának tekintette az Alexi-ósz névre keresztelt Bélát, majd saját fia születése után ettől a szándékától elállt és a magyar trónra segítette őt.

III. Béla (1172–1196) az Álmos-Árpád szent dinasztia, a Turul-nemzetség egyik legjelesebb királya lett, aki Európa egyik leggazdagabb uralkodója volt. Éves jövedelme 23 000 tonna ezüstnek felelt meg, míg a francia királynak 17 000, az angolnak mindössze 9 000 tonna



III. István magyar király nagypecsétye



Az esztergomi latinok pecsétje és II. András király fiának, IV. Béla királynak kettős keresztes pecsétje, amelyet az 1918, illetve 1991 óta létező Szlovákia saját címereként használ!



Magyarország egyházmegyéi a 12. században

ezüst jövedelme volt. III. Béla vezette be a királyi kancellárián a kötelező írásbeliséget, kiváló pénzt veretett, átszervezte a 30 ezer fős magyar haderőt, visszaállította a magyar birodalom területi egységét, beleértve Horvátországot, Dalmáciát, Boszniát és Halicsot.

A magyar társadalom, amint egész Európában, erősen megváltozott. A korábban többségében szabad ember zöme szolgává vált. Tökéletesebb lett ugyan a mezőgazdaság, a kézművesipar, de a telekkel rendelkező parasztok a földbirtok fejében kötelező szolgáltatásokkal tartoztak földesuruknak. A főurak és főpapok hatalma megnőtt. A korábbi korlátlan királyi hatalommal egyre gyakrabban mernek szembeszegülni. Nőtt a vá-

rosok száma. Esztergom mellett Visegrád, Székesfehérvár szerepe tűnik a szemünkbe. Egy arab utazó 1150 körül 78 magyarországi városról beszélt. Egy másik szicíliai arab utazó Bécs nevét magyarul írta le. Ugyanakkor tény, hogy a magyarországi városok jelentős részét idegenek: vallonok (latinok) és németek alapították.

A Kárpát-medencében is rohamosan elszaporodtak az új szerzetes és lovagrendek: a premontrieik, a ciszterek, a templosok, a johannita és a stefanita ispotályosok*, így az addigi Szent Benedek-rendiek (bencések) egyeduralma megszűnt. A monostorok száma a XII. század végére 91-re emelkedett. Ez a folyamat az egyház megtisztulását is magával hozta.



Új szerzetesrendek a 12. századi magyar királyságban

Kérdések, feladatok:

- Szent László királyunk történelmünk egyik legkiemelkedőbb alakja. Készíts róla egy számítógépes bemutatót (Power Point)!
- Miképpen büntették a középkorban a törvényszegőket?
- „Kálmántól Vak Béláig” címmel írd meg egy izgalmas fogalmazást!
- Miért mondhatjuk, hogy Kálmán és az egyház viszonya igen figyelemre méltó?
- III. Béla uralkodása fontos a magyar történelemben. Miért? Röviden sorold fel indokaidat!

A MAGYAR SZENT KORONA MÉLTÓSÁGA

(Olvasmány)

A magyar koronázási szertartás is körkereszt alapú, csakúgy mint a Szent Korona maga. A körkereszt a legrégebbi ősképi forma s eleink hite és tudása szerint Isten bölcsességét tartalmazza. A kör: öl, ölelés, Boldogasszony, azaz ősi Istenasszonyunk öle, ölelése. A boldogasszony pedig nem más, mint a Teremtő életet és biztonságot adó fényének örök óhajtása. Az egyenlő szárú kereszt pedig az Ige, Isten kiáradó fénye, teremtő szava. Íme az óhajtás betelik az óhajtással! S ahol az egyenlő szárú kereszt két szakasza metszi egymást, a metszéspontban, ott Isten lép a világunkba.

A Szent Korona körén, abroncsán szentek és angyalok találhatók, bennük a legteljesebb a Teremtő fényének az óhajtása, a pántok keresztjén pedig az apostolok, akik az Ige közvetítői. Középen a trónoló Krisztusban maga az Isten mutatja meg az arcát. A trónoló Krisztusban a közénk született, az érettünk emberré lett Teremtő lelhető föl.

Árpád-házi királyaink ügyeltek arra is, hogy pénzérméiken, azok ezüst vagy arany kör alakján, a kör, tehát az öl, az ölelés, az óhajtás belsejébe, az óhajtást teljesítendő ősképek kerüljenek. Láthatjuk a kocsikerék jelét, ahol a küllők a mi emberi világunkat jelentik, a tengely pedig, amely körül a küllők forognak, a Teremtő helye a világunkban. A küllők rendjében kétféle egyenlő szárú keresztet fedezhetünk föl, az állót (+), amely a mozdulatlanság, a biztonság megvalósítója és a dőltet (X), amely cse-

lekvésre serkent. E kettő együtt a csillagot adja, amely már a mezopotámiai ókorban (a sumérekénél) az istenség jele volt.

Egy másik pénzérmén kereszttel osztott kör négy mezejében négy azonos keresztet találunk. Ez a forma ősidőktől jelen van az emberi műveltségben és „napjelnek” nevezzük. A Nap négy helyzetét jelölik vele: születik, fölkel, uralkodik és lenyugszik.

Van olyan érménk, amelynél az egyenlő szárú kereszttel osztott kör négy mezejében három féle forma található: kettős kör = a téli napforduló (születik a Nap), háromszög-forma = nyári napforduló (uralkodik a Nap), a másik két mezőben közel azonos formák vannak, amelyek a tavaszi és az őszi napéjegyenlőségre utalnak.

A középkori Európa más országaiban, római mintára, a pénzérmékre, azok fényt-óhajtó körére, arany és ezüst ölére az uralkodó képe került, amely azt sugallja, azt akarja elhitetni a pénzt használó alattvalókkal, hogy a császár az Isten szerepét tölti be, tehát istenként imádják.

Az Álmos-Árpád uralkodóház fejedelmei és királyai, valamint a korabeli európai uralkodók gondolkodása között jelentős különbség észlelhető a magyar királyok javára. A magyar királyság, Magyarország, a Kárpát-haza e korszakban nem véletlenül volt Európa legbiztonságosabb állama.

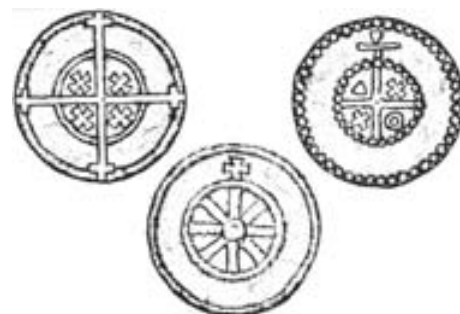

Érmeképek

VÁLASZÚTON KELET ÉS NYUGAT KÖZÖTT

Európa életét alapjaiban megváltoztatta a kereszties hadjáratok időszaka. A francia királyságban is megerősödött a királyi hatalom mind VII. (Szent) Lajos (1108–1137), mind II. Fülöp Ágost (1180–1223) uralma alatt. Ha megengedett lett a pogányok, a szeldzsuk törökök elleni fegyveres harc, szent kötelességgé vált az eretnekek kiirtása is, így a délfancia albigenek*, a balkáni bogumilok* és a kathárok* kíméletlen elpusztítása.

II. Fülöp legyőzte az angol királyt, Földnélküli Jánost (1212) s ezzel a normann eredetű angol uralkodókat a főnemesség, a bárók a szabadságjogok első

európai kiváltságlevelének, a Magna Charta Libertatum-nak (1215) a kiadására kényszerítették.

Alig hét esztendő múltán, Európában másodikként, a magyar király, II. András (1205–1235), III. Béla másodszülető fia is királyi kiváltságlevelé kiadására kényszerült: ez volt az Aranybulla (1222).

Komoly változások előzték meg az Aranybulla kiadását. III. Béla király idősebb fia, Imre (1196–1204) folytatta a korábbi királyi politikát, az erős uralkodói akarat érvényesítését, öccse azonban egy „új be rendezkedést” honosított meg, amelynek az volt a lényege, hogy a királyi birtokokat eladományozta. Az



Szeldzsuk-török lovas katona a 12. században



Nehéz vértetű lovas a magyar király seregében

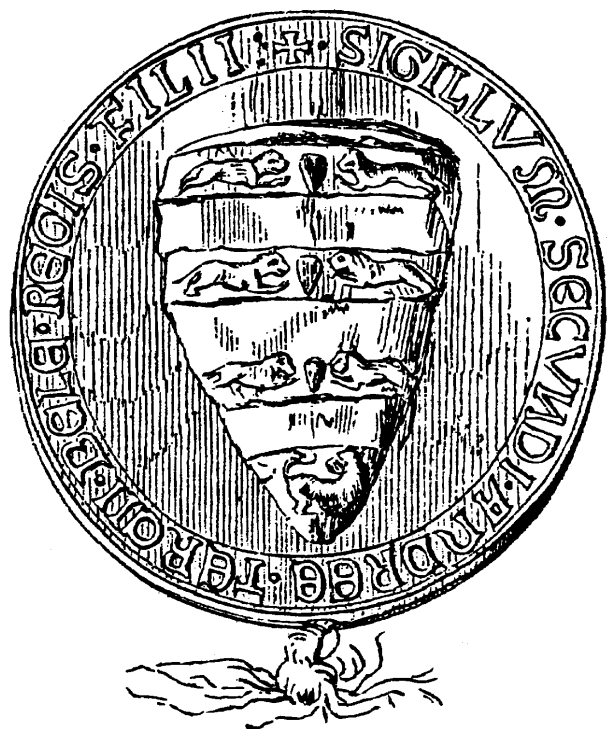

Az Aranybulla pecsétjének két oldala fényképen és rajzban

udvarnok- és várföldek eladományozása egyfelől megrendítette a királyi hatalmat, másfelől viszont megnövelte a nemesség súlyát, ezen belül az idegenek hatalmát. II. András merániai* Gertrudot vette nőül, akit tekintélyes számú idegen (német) lovag és kalandor kísért, akiket kiváltságokkal és javakkal halmoztak el. A felháborodás palotaforradalomhoz vezetett, és Bánk bán vezetésével 1213-ban a főúri összeesküvők megölték a magyar királynét a pilisi erdőben. Ilyenre eddig még sohasem került sor!

A nagyurak egyre durvábban léptek fel a kisebb birtokos nemesekkel és a várjobbágyokkal szemben, a király pedig nem kívánt változtatni sem az idegenek dédelgetését jelentő politikáján, sem a római keresz-



A pénzérmekeket verőkövekkel készítették



A kereskedők bevezették a könyvelést s ezzel fellendítették a nemzetközi kereskedelmet

ténység erőszakos terjesztését célzó katonapolitikáján, sem a pénzpolitikáján. Különösen nagy volt az elégedetlenség a zsidó és az izraelita pénzváltó bankárokkal* szemben. A helyzet annyira elmérgesedett, hogy a trónörökös Béla herceg is szembe fordult az apjával. 1222 tavaszán az elégedetlenek országos gyűlésre jöttek össze és rákényszerítették a királyt az Aranybulla kiadására.

Miközben a középrétegek súlya megnövekedett, lassan kezdtek kibontakozni a nemesi vármegyék keretei. Az idegenekkel szembeni fellépés egyre



Pénzverőhelyek a Magyar Királyság területén

határozottabb lett: követelték a bűnösöknek az országból való kiűzését és javaik szétosztását.

Nyugat-Európa hatalmasai lényegében két tömbbe tartoztak: a pápa, a francia király, a szicíliai normann uralkodó s néhány szláv fejedelem alkotta az egyik csoportot, míg ezekkel szemben állt a német és a bizánci császár, a velencei dózse* és a halicsi fejedelem.

A magyar királyok, Könyves Kálmán óta, lényegében a pápasághoz csatlakoztak abban a reményben, hogy Közép-Európa legerősebb hatalmát egyenrangú félként elfogadja és befogadja a keresztény Európa. Ezért mondtak le a királyaink a főpapok kinevezési jogáról 1106-ban, 1161-ben, majd 1172-ben, ezért vezetett kereszties hadjáratot 1217-ben II. András

király a Szentföldre, ezért törekedett annyi magyar királyi családból származó személy az askétikus szent életvitelre. Amíg a 13. század végéig egész Európában összesen 28 királyt avattak szentté, az Álmos-Árpád dinasztia tagjai közül tízen váltak Krisztus szentéletű követőjévé: Szent István, Szent Imre, Szent László, Szent Piroska (Iréne), Szent Erzsébet, Szent Kinga, Szent Jolántha, Szent Margit, Boldog Erzsébet és tössi Boldog Ilona!

Csehországban négyen: Ludmilla királyné, Vencel király, Adalbert püspök és Prokop szerzetes, Lengyelországban csak Adalbert püspök, a kijevi Ruszban Olga, Vlagyimír, Borisz és Gelb fejedelmek, valamint Fedoszij és Magyar Mózes szerzetesek lettek szentek.



A zsidó pénzváltók súlyos kamatokat követeltek



A hamis péket így büntették meg

A nyugatiak azonban, élükön a pápasággal, többnyire csak a saját érdekeiket nézték, nem tudtak és nem is akartak megszabadulni a magyar-ellenességük-

től. Ez a magatartás jellemezte Nyugat-Európát a keleti lovas népeket illetően lényegében a hun kortól kezdve.

1232-ben IX. Gergely pápa Magyarország egész lakosságát interdictum, azaz egyházi tilalom alá vetette, amely a középkorban nagyon súlyos büntetésnek számított. Ilyenkor nem szólalhattak meg a harangok, nem mehettek az emberek misére, nem eskethettek, nem keresztelhettek, nem temethettek.

Kérdések, feladatok:

- Ismertesd az eretnekmozgalmakat!
- Mutasd be II. András királyunk máig ható uralkodásának időszakát!
- Hogyan került szembe egymással hazánk és Nyugat-Európa?
- A most megismertekkel kiegészítve sorold fel a magyar szenteket!
- A szentségek megóvása mit jelent egy hívő ember számára?
- Gyűjtsd össze az Árpád-házi uralkodóház szentjeit!
- Folytasd a többi magyar szenttel (Kutathatsz!)



Maimonides Mózes (1135–1204) neves cordovai zsidó filozófus és orvos

MAGYARORSZÁG ELŐSZÖR VESZTI EL A FÜGGETLENSÉGÉT

A mongol invázió

A Kárpát-medence egészét birtokló magyar királyság a 13. században is Európa meghatározó tényezője maradt, jóllehet II. András uralkodása idején határozottan gyengült a központi hatalom. Fia, IV. Béla (1235–1270) komoly változásokat vezetett be azáltal, hogy az eladományozott birtokokat igyekezett visszaszerezni és a királyi méltóság rangját is törekedett megerősíteni. Ugyanakkor – már ifjú korától – erősen foglalkoztatta a magyarság európai rokonsága, magában állása és szerepvállalása. Kelet népeként a nyugati világ tagjai lehetünk-e? Elfogadnak-e bennünket? Atyja útmutatását követve, Ottó fráter után, 1235-ben útnak indította Julianus barátot és társait kelet felé, derítsék fel, hol és hogyan élnek keleti magyar testvéreink? Megvolt ennek a kapcsolattartásnak a régi hagyománya, hiszen már a 10. századból van adatunk arra, hogy a magyarok rendszeresen követeket küldtek a kaukázusi szavárd magyarokhoz. Béla király is, amiként majd évszázadok múlva Hunyadi Mátyás király is, azt szerette volna, ha a keleti magyarok Magyarországra költöznek. Mert az idegenek általában kárára vannak a magyar népnek. Ez vezérelhette akkor is, amikor 1239-ben beengedte a velünk rokon kunokat az ország közepébe.

Súlyos teher volt lelkében édesanyja, a magyargyűlölő Gertrud elűzése az országból, majd megöletése 1213-ban. Mélyen vallásos ember volt, testvére Szent Erzsébet, leánya Szent Margit, felesége a bizánci Laszkarisz Mária, aki hét gyermekkel ajándékozta meg. Mint ifjabb király jól látta, hogy atyja, II. András mennyire részrehajlóan kedvezett az idegeneknek,



Mongol lovas harcos

akik bűnösök voltak a túlkapásokban s akiket ki kellene űzni az országból.

Noha időben értesült a kelet felől Európára leselkedő veszedelemről, a Mongol Birodalom retentő nagy erejéről, bízott Nyugat-Európa segítségében és a keresztény világ egységében. Tulajdonképpen megtagadta keleti rokonságunkat, s a mongolok szövetségkötési és házassági ajánlatait rendre elutasította.



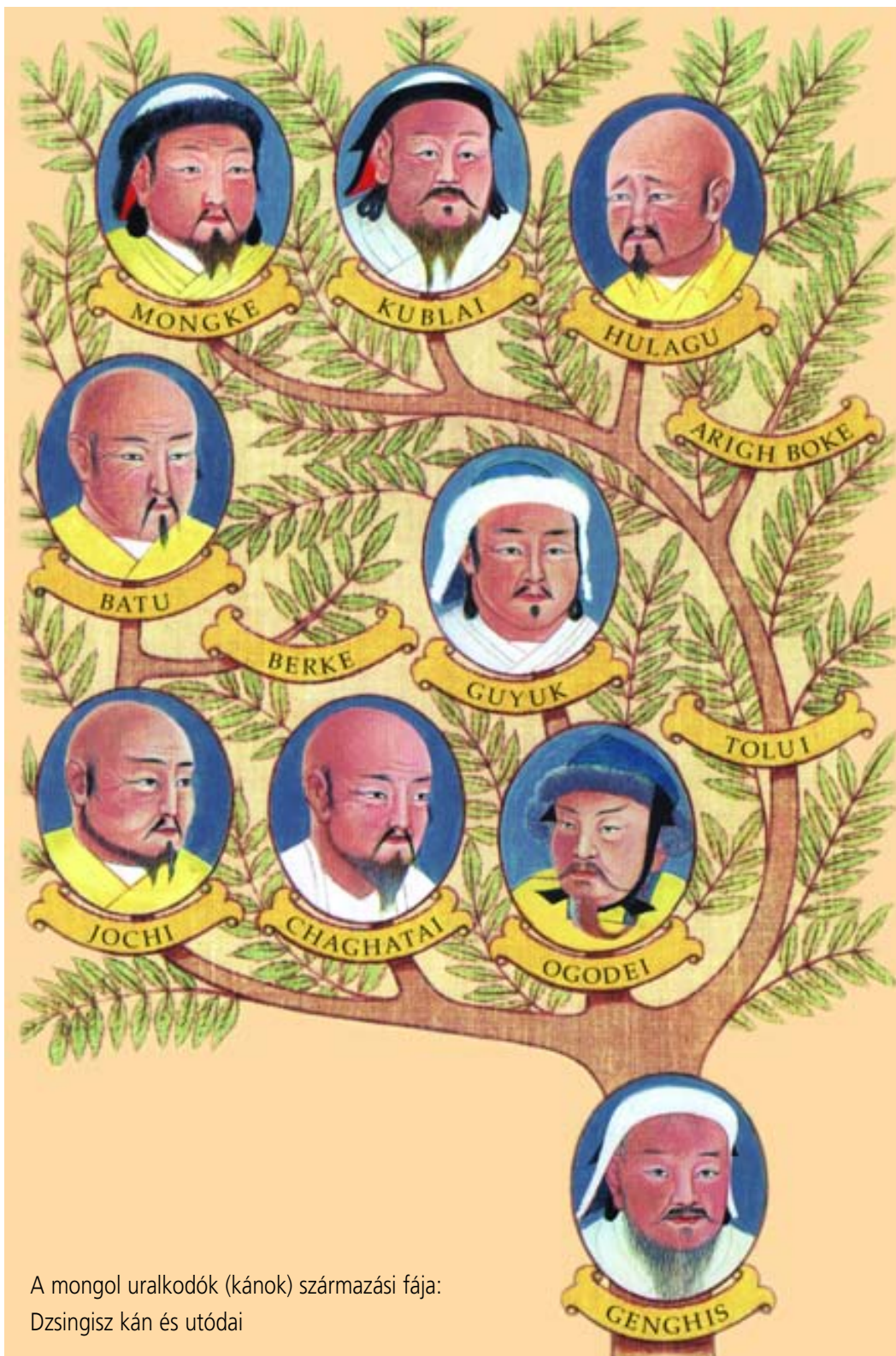

A mongol uralkodók (kánok) származási fája:
Dzsingisz kán és utódai



Mongol harci szekér

A mongolok, Temüdzsinnel, azaz Dzsingisz kánnal az élükön (1165–1227) egy igen jól szervezett, hatalmas birodalmat hoztak létre, óriási létszámú, igen jól szervezett hadsereggel, amely rövid idő alatt meghódította Észak-Kínát, Közép-Ázsiát, majd az Uráltól nyugatra eső területeket is. 1237-ben a mongol seregek előzőnlőtték Oroszország középső részét, 1238-ban leigázták a vlagyimiri fejedelemséget, 1240-ben pedig felégették Kijevet. 1241-ben elérték Halicsot, majd betörték a magyar királyság területére.

A mongol birodalomban kitűnő utak voltak, elsőrendű postai futárszolgálat működött, a kereskedők biztonságát oltalmazták, közigazgatásuk kiterjedt mindenhová, adókat szedtek és pontos számadásokat vezettek, sőt még papírpénzt is készítettek. Voltak jelentős városaik és váraik. Ismerték az ostromgépeket, a

lőporos bombát, a görögtüzet. Birodalmukat kiválóan megszervezték, amit a legjobban Oroszország példáz, amely hosszú időre a Mongol Birodalom ázsiai tartománya lett. Egyetlen orosz fejedelem sem ülhetett trónra a mongol kán jóváhagyása nélkül!

Nem lehetetlen, hogy a Kárpát-medencei Magyarországot is birodalmuk részévé akarták tenni, erre utalhat IV. Béla király IV. Ince pápának írt levele: „Álljon itt például Otila, aki keletről jöve a nyugat leigázására, Magyarországot közepén állította fel a fejedelmi székét.” S erre utalhat az is, hogy a mongol-tatár vezérek szerettek volna szövetséget kötni a magyarokkal, majd később házassági ajánlatokat is tettek. Mindezeket azonban IV. Béla király visszautasította annak ellenére, hogy sem a pápától, sem IX. Lajos francia királytól, sem mástól, semmiféle segítséget nem kapott. Hiába volt Magyarországon ekkoriban már 89 vár, a királyi sereg 1241. április 11-én Muhinál, a Sajó mentén súlyos vereséget szenvedett. A király is alig tudott elmenekülni. A mongol-tatár seregek előzőnlőtték az országot. 300–400 000 magyart gyilkoltak le a 2,5 milliós ország lakosai közül. Ez önmagában is hatalmas



A mongol hadsereg ostromgépeket vet be

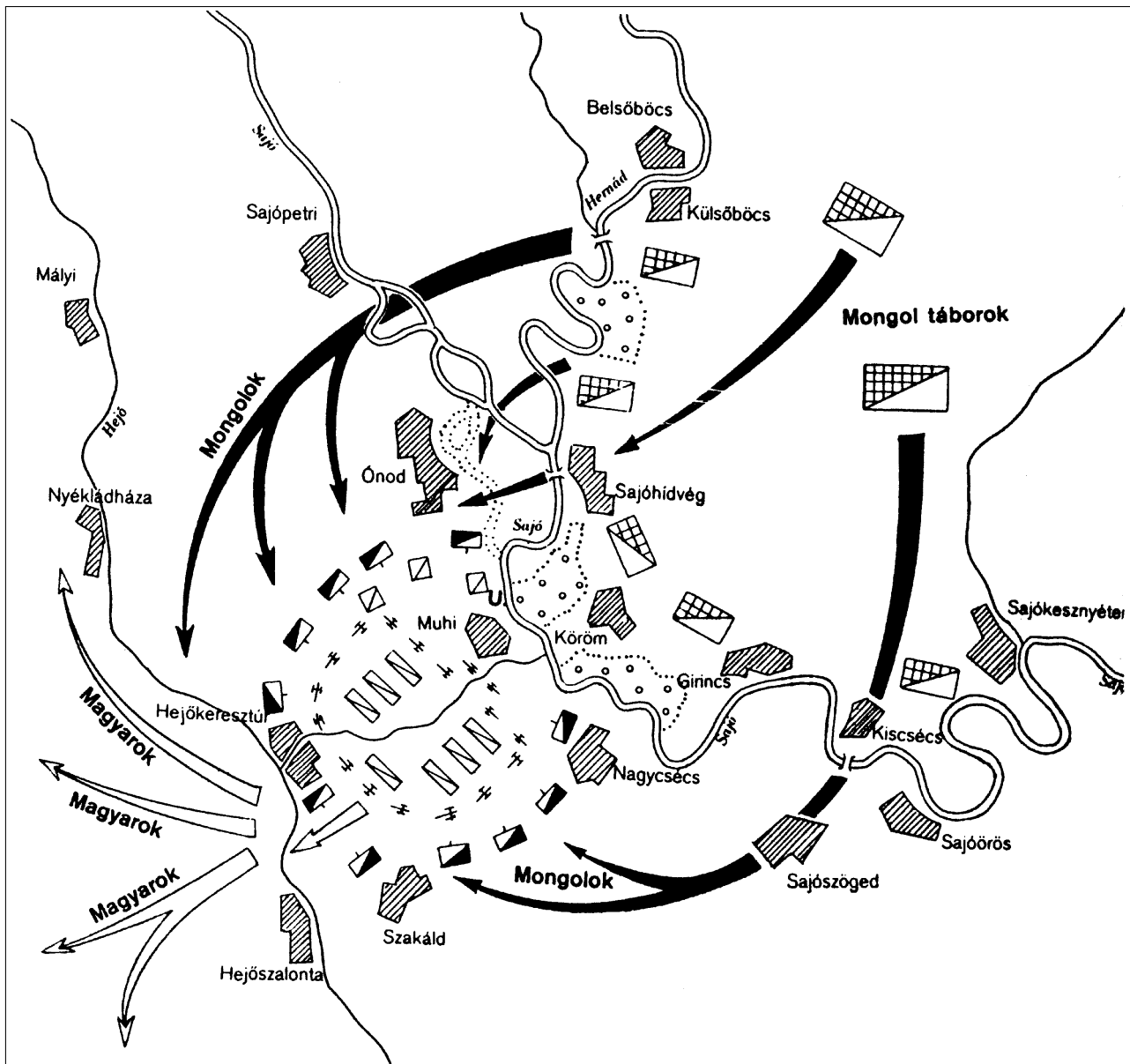

A muhi csata katonai térképe

vérvesztés volt, de súlyosabban esett a latban, hogy a 9. század utolsó harmada óta Magyarországot idegen hadsereg soha nem foglalta el. Megrendült az emberek hite a királyság erejében, ezen kívül pedig több száz ezer idegent: szászt, szerbet, románt kellett betelepíteni a kiirtott lakosság pótlására.

A keresztény Európa nem törődött az érte kivézt magyarokkal, mint mindig, csakis a saját érdekeit nézte. Néhány évvel a muhi csata után a francia király szövetséget kötött Mengü mongol kánnal, de nem a magyar királlyal!



A mongolok kegyetlenkedései: karóba húzott gyermeket elevenen sütögetnek



Szubutáj és Batu kán

A mongol invázió után a korábban behívott, majd az országból távozó kunokat, Béla király visszahívta és véglegesen letelepítette az ország szívében. A keleti vérfrissítés a királyi családot is érintette, hiszen IV. Béla fia, V. István (1270–1272) felesége kun

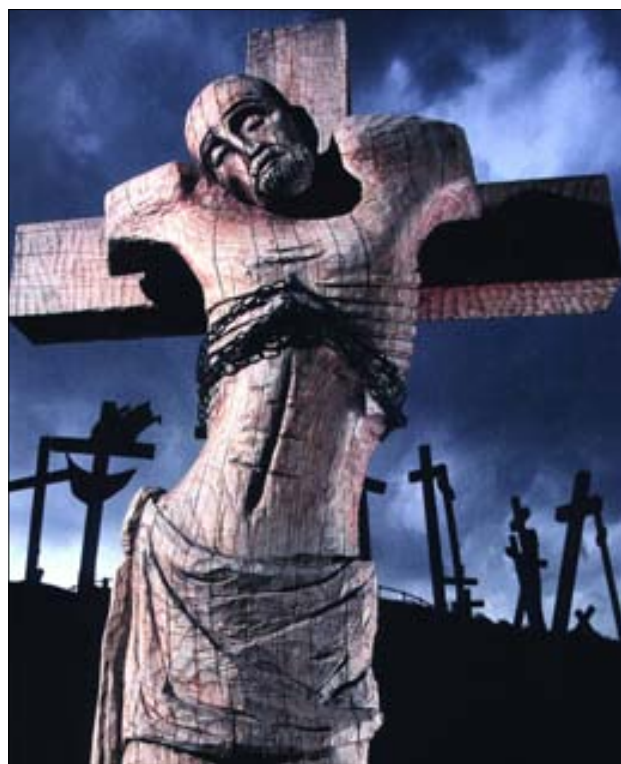

Kegyeleti emlékkeresztek a muhi csata helyszínén



A mongolok (tatárok) betörése a Thúróczy-krónikában



Monasztikus és lovagrendek
kolostorai
a 13. században

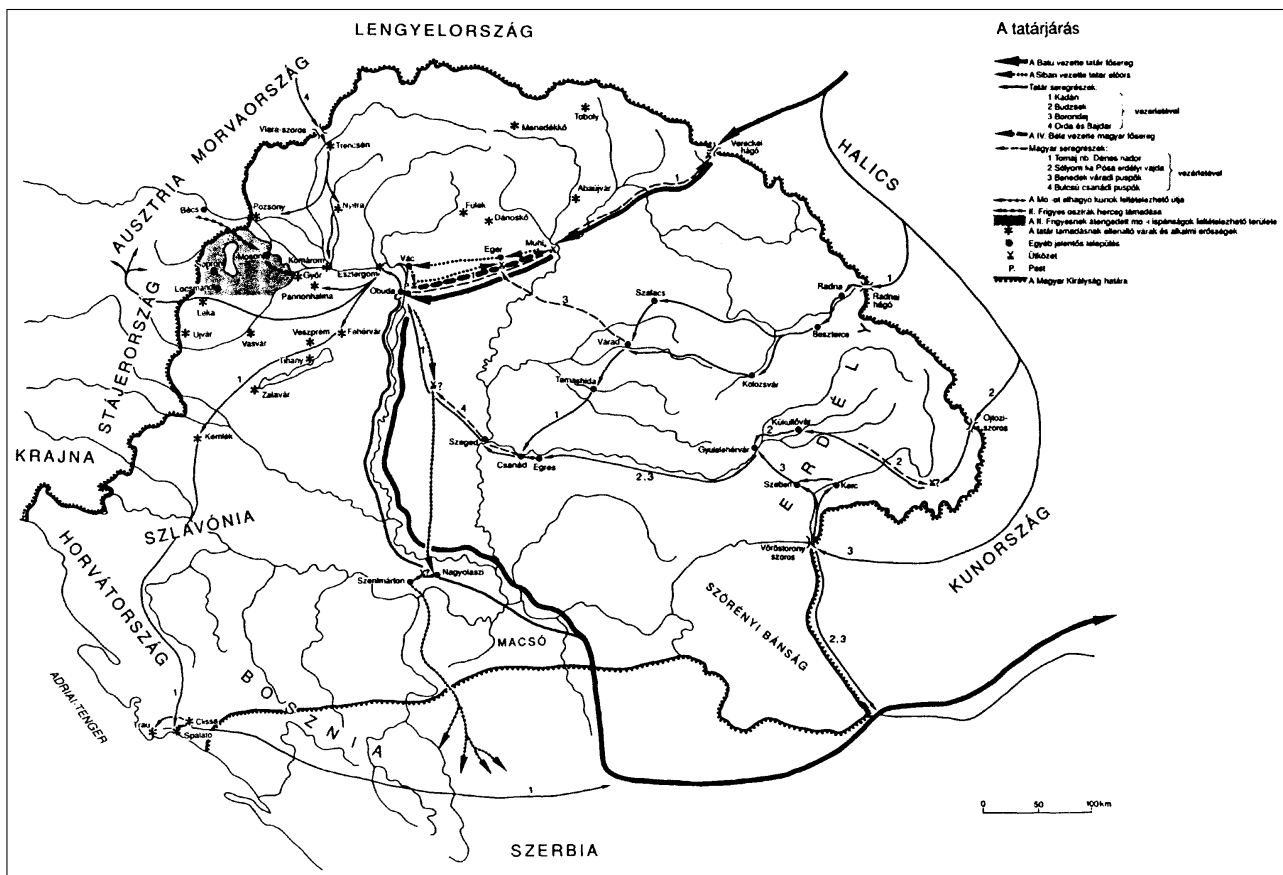

A tatárok (mongolok) támadási útvonalai

hercegnő volt, s az ő gyermekük került a trónra IV. Kun László néven (1272–1290).

IV. László királyban lángolt fel legerősebben a keleti származásból táplálkozó büszke és vad indulat. Egy ízben kijelentette: „*ezt az egész papi fajzatot tatár kardokkal fogom kiirtani mind egész Rómáig!*” 1278-ban pedig megparancsolta Buda polgárainak, hogy a pápa legátusát, Fülöp fermói püspököt ne engedjék be a városba, sőt enni se adjanak neki. Kun László király udvari papja volt Kézai Simon, aki a Magyarok krónikájában (1283) a leghatározottabban kiállt a hun-magyar rokonság, a keleti eredet és az ősi hagyományok mellett.

A nyugati hatalmak nem nézték jó szemmel a magyar királyság „keletieskedését”, de értetlenül fogadták a király lépéseit saját alattvalói is, mert ekkor már elkésett volt Kelet felé fordulni, ahol az iszlám vallás vált uralkodóvá, amelyet a keresztény magyarok sohasem fogadtak el. A 150 éves török hódoltság ideje alatt is alig volt olyan magyar, aki áttért volna az iszlám hitre.

IV. László király hadaival győzelemre segítette Habsburg Rudolfot 1278-ban, de nem tudta legyőzni a személye iránti nyugati gyűlöletet, amelynek eredményeképpen 1287-ben a pápa őt is átok alá helyezve ki-közösítette.



A magyar királyság a 13. század végén

Idegen hatalmak bérelték fel a király gyilkosait is, amint idegen hatalmak érdekében mérgezte meg egy olasz udvari ember az Álmos-Árpád szent dinasztia utolsó uralkodóját, III. András királyt (1290–1301. január 14.) is.

Ezért mondotta Ákos nembeli Ernye bán fia, István nádor 1301-ben: „miután meghalt András, Magyarország jeles királya, az utolsó aranyágacska, mely atyai ágon Szent István királynak, a magyarok első királyának nemzetségéből, törzséből és a véreből sarjadt, a főpapok, a főurak, a nemesség és Magyarország minden népe érezte, hogy elvesztette született urát s azon gondolkodtak, hogyan és miképpen találhatnának maguknak az isteni kegyelem gondoskodása folytán a szent király véreből származó új uralkodót.”

Kérdések, feladatok:

- IV. Béla homlokegyenest más politikát folytatott, mint atyja, II. András. Mi volt ennek lényege?
- Hogyan képzelte el Béla király az ország megerősítését a mongol támadás előtt?
- Miért nevezhetjük a keleti rokonság megtagadásának a kán közeledési szándékának elutasítását?
- Mutasd be a mongolokat!
- A Nyugat cserbenhagyta Magyarországot. Hogyan? Részletezd!
- Mit jelent ez a kifejezés: „utolsó aranyágacska”?

A MAGYAR NAGYFEJEDELEMSÉG ÉS KIRÁLYSÁG MŰVELTSÉGE ÉS MŰVÉSZETE

A 9. század utolsó harmadában a Kárpát-medence egyáltalán nem volt lakatlan térség. A hun-szarmata eredetű, majd a később ide érkezett, avarnak nevezett népeiséggel kiegészült őslakosság jelentős lélekszámú kellett legyen, s minden bizonnyal nagyobb részt magyarul beszélt. A Kárpát-medencei helynevekből és a régészeti anyagból következtethetünk erre.

A kultúra legfőbb hordozója minden korszakban: a nyelv. A magyar nyelv a világ több, mint három-ezer nyelve között egy ősrégi, önálló nyelv, amelyet nem lehet finnugor nyelvnek nevezni. A Belső-Ázsiától a Bécsi-medencéig terjedő hatalmas térségben évezredek óta létező, beszélt nyelv kellett legyen, máskülönben nem maradt volna fenn.

A magyar nyelvemlékek közé kell sorolnunk a rovásbetűs feliratok jelentős részét, őseink ugyanis a 10. század végéig a latin abc-t nem használták. Az első latin betűkkel feljegyzett magyar szöveg 1055-ből maradt fenn, a tihanyi apátság alapítólevelében. A magyar



Szent László király palástjából készített zágrábi miseruha

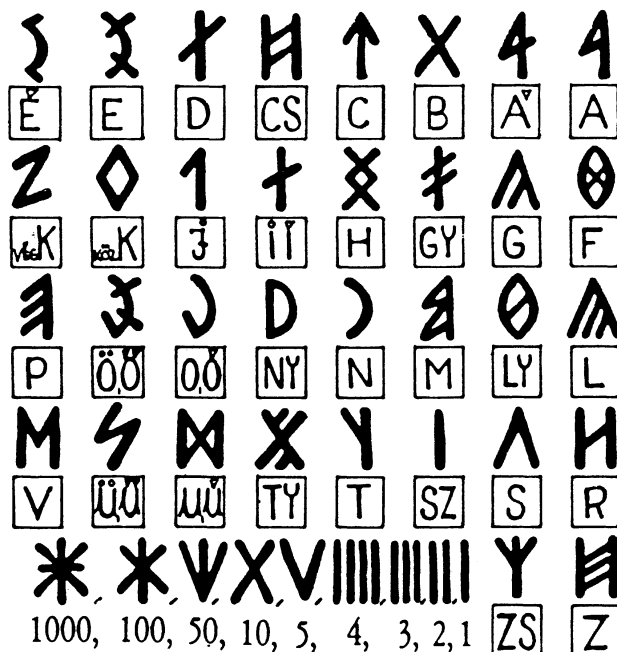

A magyar-székely rovásbetűs abc és számjelek.
Magyar Adorján rekonstrukciója

nyelv közel ezer évvel ezelőtt is csaknem olyan volt, mint ma. A 12. századi Halotti beszéd is bizonyíték erre. A rovásbetűkkel írt megtalált és megfejtett szövegek száma egyre nő s közülük egyre többet tudunk elolvasni magyarul.

Sajnos, a legrégebbi krónikáink és gesztáink* nem maradtak fenn. Az ún. ősgesztánk talán I. András király korában készült, de nem lehet sokkal későbbi az Anonymus által írt Gesta Hungarorum sem. Sokkal valószínűbb, hogy I. Béla király halála után írták, semmint, hogy III. Béla király halála után. De készült geszta Szent László, Kálmán király és II. Géza korában is. A 13. századból fennmaradt Ákos mester és Kézai

Simon krónikája. A magyar geszták és krónikák mindegyike hangoztatja a magyarság keleti eredetét és az Atillával és a hunokkal való rokonságot. A nyelv a műveltség első pillére, ezt követi az emlékezet, a szájról-szájra, nemzedékről-nemzedékre továbbadott hagyományok, legendák, mesék és mitoszok* összetartó ereje. A nemzetet fenntartó harmadik pillér a zenei anyanyelvünk: dalaink, táncaink, zeneszerszámaink.

A népi emlékezet ezredéves örökségek tárháza, még ha több gyökerű is. Ha a Kárpát-medencében, sőt azon túl is a moldovai Csángóföldön, úgy tudják, úgy hiszik, hogy a magyarok első királya Atilla volt, aki ősapánk, akkor ezt a tudatot szent hagyománynak kell tekintenünk! Öreg moldvai csángó emberek, akik közül nagyon sokan már „darabolva” beszélik a nyelvünket, román szavakat kevernek a magyar szavak közé, Atilla népének tartják magukat. De Atilla népének tartja magát az erdélyi székely is, aki atillafi Csaba égi seregét várja vissza napjainkban is. Csaba királyfi ugyanis, amikor harcosaival eltávozott, vissza Napkeletre e Kárpátok ölelte hazából, megígérte, ha bajba kerül hátul hagyott népe, visszajön seregével a hadak útján (amit ma Tejútnak hívunk), s elűzi az ellenségeinket. A székelyek a ruhájuk zsinórozása más-más színeinek a kialakulását is Atilla idejére teszik, csakúgy mint a kopjás, kardos temetés ősi szokását s a Nap és annak szent állata: a fehér ló tiszteletét. Atilla feleségét, Réka királynét tartják Székelyudvarhely alapítójának. Az emlékezetben megőrzött hagyományok természetesen állandóan változnak, bővülnek, színesednek, csonkulnak, de a lényeg mindig megmarad. Egy mai csángó ember így mondja: „*Hát sok mindent beszélgettek Atilláról. A legfontosabbat azt, hogy őt ha meg nem tudták volna gyilkolni, Magyarország sohasem csonkult volna meg, ő olyan vezér volt!*”

S miért hitte a tihanyi nép évszázadokon át, hogy a tihanyi visszhang-domb eredeti neve: Atilla domb volt? Azért, mert Atilla emléke köztük élt.

A göcsejiek is a magukénak tekintették a nagy hun királyt: *Atilla szeretett a Göcsejben lakni, sőt nagy háza is volt ott... Egyszer Atilla elhatározta, hogy meghódítja a világot. Összekürtöltette a huszárjait és elindult napszállta felé. Évekig folyt a vér. A népek remegtek. Pár király ellenszegült, de az életükkel lakoltak. Legyőzött Atilla mindenkit. Ezért nevezték Isten ostorának. Világverő útjában ért Göcsejbe. Ide nem verkedve jött, csak rokont látni. Mert Göcsejben akkor palócok laktak, akik az ősapáink... A palócok meg Atilla népének, a hunoknak voltak a testvérei. Örültek a palócok, amikor megjött Atilla, mert már réges-régen itt laktak s a többi népek nagyon szorongatták őket.*

A Duna-Tisza között a csanádiak emlékezetében Atillát Dombegyháza környékén temették el, az itt magasodó Atilla-domb alá. A tápaiak, Szeged környékén Atilla leszármazottainak tartják magukat, s szerintük a hun-magyar király sátra a közeli Öthalmon állott. Az itteniek hites emlékezete tartotta meg azt is, hogy Atilla a „világfán lett” vagyis fán termett, mint a gomba. A nagy királyt – apa és anya nélkül – közvetlenül Isten teremtette. Csengeri monda szól a hun-magyar király Tiszába temetéséről, az arany, az ezüst és a vas koporsó népmesébe illő hármasságáról: „*tesznek engem fényes napsugarba (arany), halvány holdvilágba (ezüst), setét éccakába (vas)*”. A hunok és a magyarok nagyjait együtt őrizte meg, együtt tartja számon az apáról-fiúra szálló emlékezet.

Nem őrizték volna a göcsejiek, a székelyek és a csángók Atilla emlékét, ha mindezt nem őseiktől örökölték volna. Régen nagyon sokan Atillahonnan



Sámson harca
az oroslánnal.
Somogyvári
faragvány
a 11–12. század
fordulójáról

nevezték a magyar hazát, és sok olyan ház volt, ahol Atilla képét a szentképek közé függesztették.

Történeti mondáink hősei mind Atilla-leszármazottak. Álmos, Árpád, Szent István, Szent László, de még Rákóczi Ferenc fejedelem is.

Néphagyományunk, történelmünk szinte minden fontos fordulójáról emléket őriz. Somogyvár Kupavárhegy dombjának tövében, ahol a régészeti ásatások feltárták Koppány somogyi herceg várát és benne a későbbi hatalmas templomot és bencés kolostort, fakad a Szentesica-forrás, amely gyógyító erejű. Akit ez a víz megérint, az bűnbocsánatot és gyógyulást nyer: *Azt mondták a régi legendák, hogy ott mosta meg a kezét Szent István király, amikor Kupa (Koppány) vezért leverte, megverte, a véres kezét ott mosta meg, ebben a forrásban. Itt volt a döntő csata... Itt győzte le, és itt is ölte meg Kupa vezért.*

A DALLAMOK ÜZENETE

Népünk azonban nemcsak szóban, hanem zenében, dalban is emlékezik. Zenei anyanyelvünk éppen olyan fontos, mint a beszélt nyelvünk, hiszen régi daltámvilágunk egy része csakis ránk jellemző. Ezek a hangok számunkra szinte varázserővel bírnak, hiszen több ezer éves múltba visszanyúló gyökerű dalainkban régvolt eleink szólnak hozzánk. Ezeket a dallamokat őseink lelkesége és érzelmei alkották meg s ezek üzennek a mai, kései utódoknak. Ezt a zenét messze Napkeletről hozták magukkal a magyarok és az őket megelőző rokon testvérnépek a Kárpát-medencébe. Az előnépeket a szkíta, hun, avar és türk néven ismerjük. Zenéjük hasonló lehetett a magyar népzene ősi pentaton (ötfokú) dallamaihoz. Feltételezhető, hogy a szkíta dallamok is részben pentaton jellegűek voltak.

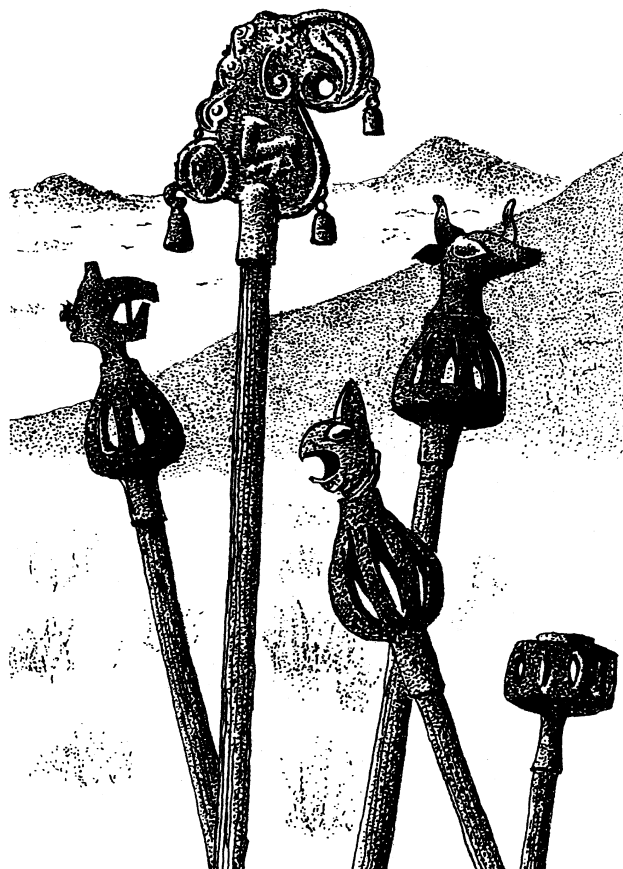

Szkíta hangkeltő eszközök a Kr. sz. előtti 6–5. századból

Hangszereik közül az egy húros hangszer maradványa előkerült az egyik altáji (pazyriki) sírban. Fennmaradtak azonban szép számmal dallamos csengők és



Kínai zenészek a Han-korszakból



ritmikusan szóló csörgőik is. Ismerték az ókorban közkedvelt kettős sípot (görög nevén: aulosz-t). A hunoknál a pentatón zene biztosra vehető, mert Közép- és Belső-Ázsiában, az utódnépek között több olyan is van, amelyeknek dallamai nagyon hasonlítanak a legrégebbi magyar népdalokhoz. Az avarok énekei is részben ilyenek lehetek. Az írásos források szerint mind a hunoknak, mind az avaroknak voltak húros, ütős és fúvós hangszereik. De volt táncmuzsikájuk is. Sírjaikból csengők, csörgőcskék s kettős csont sípok kerültek elő.

Pentaton zene a világon persze sokfelé előfordul: a kelta utódnépeknél, az indiánoknál, egyes délkelet-ázsiai és afrikai népek körében, ám a pentatónia önmagában nem jelent népi azonosságot, hiszen az ötfokúságnak többféle válfaja van.

A magyar népzene legrégebbi rétege ereszkedő jellegű és kvintváltó*. Ez abban mutatkozik meg, hogy a népdal első két sora öt hanggal mélyebben megismétlődik. A melódiára jellemző a gyakori kvart és kvintlépés. Ilyen népdalunk például az *Arass rózsám, arass...* vagy a *Leszállott a páva* kezdetű. De nem mindegyik pentaton magyar népdal kvintváltó, mint például a *Kelj fel juhász, ne aludjál..* Viszont népdalaink mindegyik típusának a dallamvezetése szívesen alkalmazza a lefelé vagy felfelé lépő kvart vagy kvint hangközöket. Ez még a későbbi hétfokú népdalokban is megfigyelhető, mint például a *Megöltek egy legényt* kezdetűben.

Népzeneink két részből áll: az énekes (vokális) és a hangszeres (instrumentális) zene. Mindkettő eltér a környező népek zenéjétől. Szent Gellért püspök ezért csodálkozott oly nagyon, hogy a *magyarok szimfóniája*

miképpen hangzott....miféle dallamú éneklés ez, amely lejtésével arra késztet, hogy az olvasást abbahagyjam? (Valter) pedig ezt mondta: Nótának dallama ez. Lehetséges, hogy az éneklő magyar asszony nem is örlömlomot, hanem tekerőlantot forgatott.

Legősibb dallamaink nagy része öt hangból álló hangsorra épül (pentatónia), míg az európai népeké döntően hétfokú (dó-re-mi-fá-szó-lá-ti). A pentaton magyar zene hangsoraiból a kis szekund (mi-fá és a ti-dó) lépések hiányoznak. Az ötfokúság lehet lágyabb (moll-szerű) és keményebb (dúr) jellegű. Az ereszkedő kvart és kvint-váltást, valamint a dallamban gyakori kvint- és kvart-lépéseket, az ősi magyar népdalokon kívül, manapság elsősorban a belső-ázsiai népeknél találjuk meg. A finnugornak nevezett kis népek dalaiban csak szórványosan találunk a magyarral rokon zenei elemeket. Egyetlen kivétel ismert: a marik (cseremiszek) dallamvilága, amely hasonlít a magyar népzene pentaton ösrétegéhez. Az Urál-hegység környékén élő csuvasoknak, tatároknak és baskíroknak is sok rokon dallamuk van, de ők nem finnugorok, hanem török nyelveket beszélnek. A mostani ÉNy-Kínában élő, ötörök nyelvű sárga ujgurok (jugurok) dallamvilága viszont kísértetiesen hasonlít a magyar népdalok ösrétegének pentaton dalaihoz és sok esetben azok előképeit mutatják. A dallamok díszítésének stílusa leginkább a székelyek és a csángók népdalaira emlékeztet. Jól mutatja ezt a *Megismerni a kanászt* és a jugur *Sárgarigó anya* c. népdal összevetése.

A zenének, a dalnak nemcsak dallama, hanem ritmusa is van. Ez mindig az adott nép nyelvének lüktetését (ritmusát) tükrözi. A magyar népdalok jellegzetes ritmusképletei az éles (ti-tááá) és a nyújtott (tááá-ti), valamint az un. szinkópa* (ti-táá-ti). Sokaknak az éles és nyújtott ritmusképletekről csak a táncos-feszés

215. „Mögösmerni a kanászt...” magyar népdal és „Sárgarigó-anya...” jugur népdal

Egy magyar és egy jugur népdal kottája

Egy regösének néhány dallamsora

csárdás típusú melódiák jutnak az eszükbe, pedig más dalainkban is megvannak, például az *Elmenyek, elmenyek, hosszú útra menyek* címűben is. A szinkópa hangsúlya a magyar és az ezzel rokon ritmusképlet első hangjára esik, míg az európai és más népeknél a ritmusképlet közepére. A jugur és a magyar altatódalok közös szava: a *beli* nyugtató szó: *Beli, buba, beli, beli, kutyasággal teli, teli*, a juguroknál: *Gaya beli go..*

A magyar népzenenek van egy másik, nem pentaton rétege is, amely a hétfokúság különböző szelvényeiből áll, az egymás utáni két hangtól a hat hangig. Ide tartozik a gyermekdalaink egy része, siratóénekeink néhány típusa, valamint ősi szertartászenénk néhány olyan, máig élő maradványa, amelyek a népszokásainkhoz kötődnek. Gyermekdalainkban is sok régi szertartás emléke él. Ezek a magyarság ősi, a római

kereszténység felvétele előtti vallásához kötődnek. Ilyenek a hexachord (dó-re-mi-fá-szó-lá) regös* énekeink, amelyek ugyancsak nem finnugor eredetűek, hanem minden bizonnyal a keleti lovas népek hagyatékai. Az avar kettős sípok egyik típusának is valószínűleg dūr hexachord hangsora volt. A regös, a hajdani táltos elrövülését nem ajzószerék (drogok) segítségével tette, hanem dobbal, esetleg más hangszerekkel is kísért énekkel, tánccal és elmélkedéssel. A regösénekekben gyakran feltűnik a csodaszarvas vagy a csodafű-szarvas:

*Amott kerekedik egy sebes folyóvíz, azt körül fogja
szép zöld pázsit,
Abban legelészik csodaféle szarvas, csodaféle
szarvasnak ezer ága-boga,
Ezer ága-bogán ezer misegyertya,
Gyulladván gyullajdék, oltatván aludjék,
Haj, regő rejtem, regő, regő rejtem.*

Gyógyító gyermekversikéink is ősi hangszerek és dallamok emlékéit őrzik. Gondoljunk a *Gólya, gólya gilicére* vagy a *Cickom, cickom vagy-e szép lányod?* soraira.

A magyarságnak is sokféle húros, fűvös és ütőhangkeltő hangszere volt. Ősi hangszereinknek írásos és régészeti emléke elég kevés maradt, de ebből nem az következik, hogy a magyarság a népi hangszereit idegen népektől vette volna át. Sőt, ellenkezőleg. A ma használatos európai hangszerek zöme lényegében keleti, ázsiai eredetű, amelyeket elsősorban nem az arabok terjesztettek el, hanem a keleti lovas népek mind nyugat felé, mind dél, India felé. A népi hangszerek többsége közép-ázsiai és belső-ázsiai eredetű.

Krónikáink közül Anonymus említi a sípokot és pengetős-húros hangszereket, a cithara-t, amely minden bizonnyal lantféle koboz vagy tambura lehetett: (Árpádéknak) *kimondhatatlan örömükre szolgált, hogy megadatott nekik, hogy Atilla király városát harc nélkül foglalhatták el, mivel Árpád fejedelem Atilla nemzetségéből származott. Nagy örömeiben nap, mint nap Atilla király palotájában lakmároztak, egymás mellett ülve, kobzok és sípok (cithara et fidula) édes hangzású dallamait, énekmondó igricek (ioculator) számtalan énekét hallgatva.*

Az íjhúr pengetése lehetett a kezdet, majd ezekből az ősciterákból alakultak ki a líra- és hárfaféle eszközök. Azok a húros hangszerek, amelyek nem pengetéssel, hanem vonóval vagy verővel szólalnak meg: a hegedű és a cimbalmok. A hangszereket kezdetben az ének kíséretére használták. Régi okleveleink kobzosoknak, lantosoknak, síposoknak, kürtösöknek, gajdosoknak vagy hegedősöknek nevezik őket.

1984-ben Kirovóban, egy besenyő (polovec) sírban találtak egy 80 cm hosszú, csaknem ép kőrísfá hegedűt, vonóval. Megvolt a körte alakú hangtest, a hosszú nyak és a hangszer háromszögletű feje, három hangoló kulccsal. Három húrja volt.

Az egyik pécsi szobron látható hasonló hegedű teste keskeny, hosszúkás-ovális nyaka rövid. A hegedű tehát biztosan keleti eredetű hangszer. Amint ősi mezopotámiai (sumér) hangszer a lant vagy a hárfá. E húros hangszerek európai elterjesztésében később szerepet játszottak a perzsák, az arabok, a bizánciak, majd az indiai eredetű cigányok is.

A fűvös hangszerek között a legősibbek a sípok és a kürtök voltak, amelyeket békeidőben és háborúban is gyakran megszólaltattak. A kettős rezgőnyelvel felszerelt sípokot a hunok, az avarok és a magyarok is

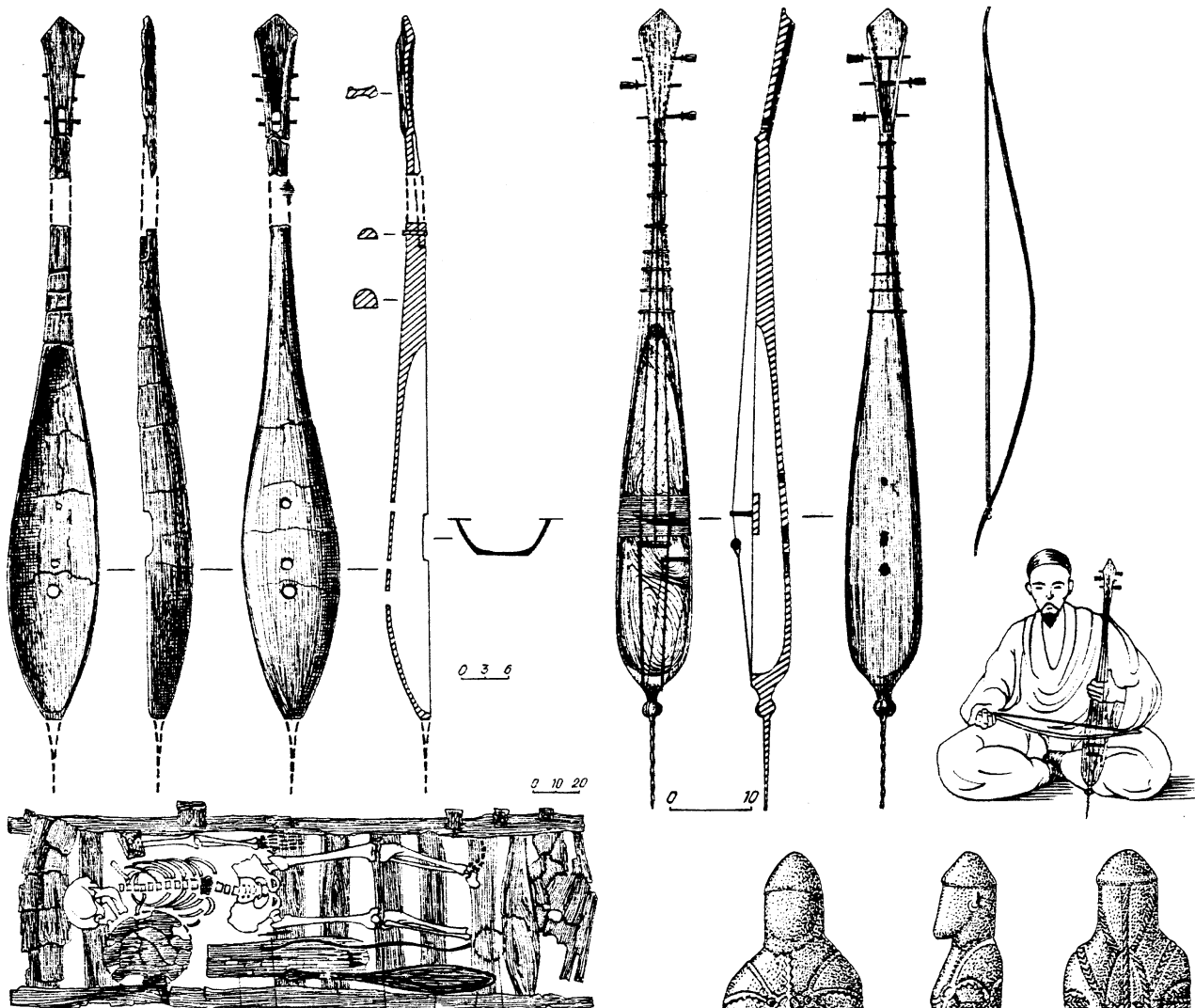

A kirovói besenyő sír hegedűje

Besenyő kőszobor kobozsal

jól ismerték. Ez volt a tárogató őse. A mai, billentyűkkel ellátott, oboaféle tárogató már sok változáson ment keresztül az újkorban.

A duda is keleti hangszer. Az avarok és a magyarok dudáinak a sípszárai a daru madár lábszárcontjából készültek, ezek az ún. kettős csontsípok, amelyek egy részéhez tömlő is tartozott. A jellegzetes magyar dudának már egy harmadik, hosszú sípja is van. Ezt a hangszeret tőlünk vették át a szomszéd szlávok



Hegedűt tartó alak egy pécsi kőszobor töredékén

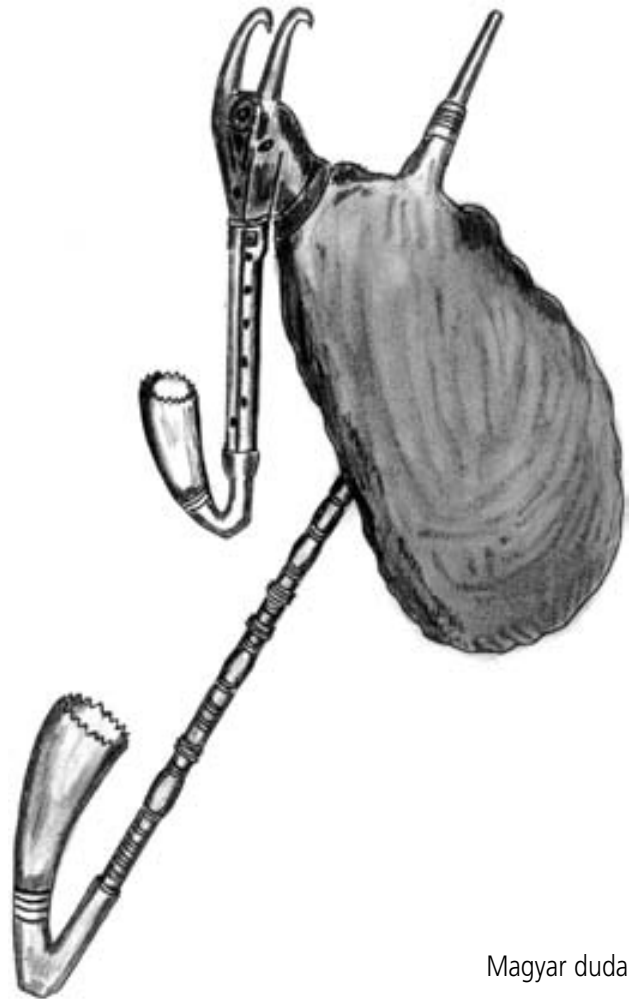

Magyar duda

és románok, nem pedig fordítva! Az ír, a skót, a spanyol, a német és az olasz duda eltér a miénktől.

A furulyák között vannak hatlyukú furulyák, ötlyukú hosszú furuglák és hangnyílás nélküli tilinkók. A furulya-féle hangszerek családjába tartozik még az un. körtemuzsika (okarina), amely körtealakú, kiégetett agyag formájáról kapta a nevét. A tatai emberfej alakú körtemuzsika egy 9–10. századi magyar táltos hangszere lehetett.

Az ütőhangszerek között a legfontosabb a dob, a legrégebbieknek csak az egyik oldalukon volt ütőfelületük. Az üstdobok is jellegetes keleti hangszerek.

Már Kr. sz. előtti III. századtól vannak rá adataink az ázsiai hunoknál, de ezer éven keresztül megmarad a ló hátára szerelt kettős üstdob. A hangszerek közé kell sorolnunk még az ősi szkíta csörgők újkori leszármazottait: a csörgős botokat és a lófejes kuszorikat is.



Táltossíp és körtemuzsika

A kereszténység a 10. század utáni kulturális emlékeink legfőbb meghatározója. Természetesen a keresztény műzene (a gregorián templomi zene) is fokozatosan háttérbe szorítja a keleti dallamokat, jóllehet sem a hang ismételtető zsolttározó stílus, sem maga a gregorián keleties dallamfordulatai nem lehettek idegenek ősaink számára. A magyar népdal és a gregorián dalvilága között sok a rokon vonás: az egyszólamúság, az ötfokúság, a keleti hangnemek. Az éneklés általános volt. Legrégebbi egyházi intézményeinkben

számos énekeskönyv volt. De a királyi udvarokban is mindennapos gyakorlat volt a zenével kísért éneklés. Amikor 1018-ban István magyar király és Mieszko

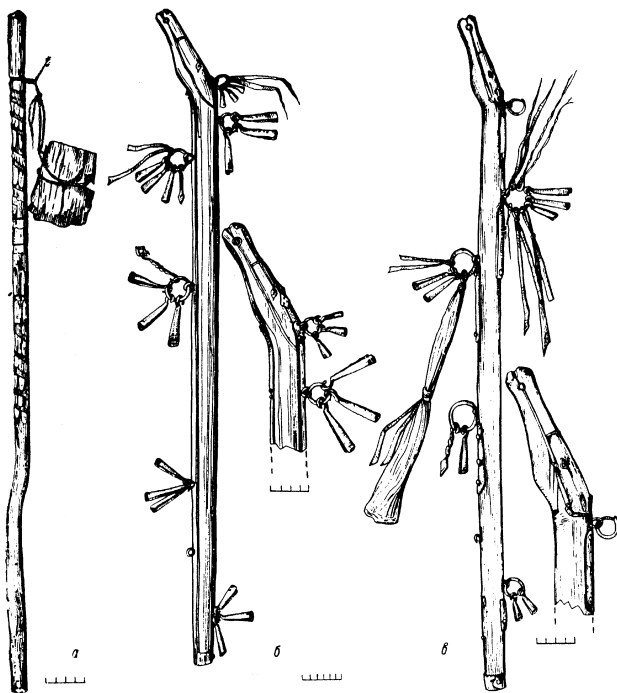

Magyar regösök láncos-csörgős botjai

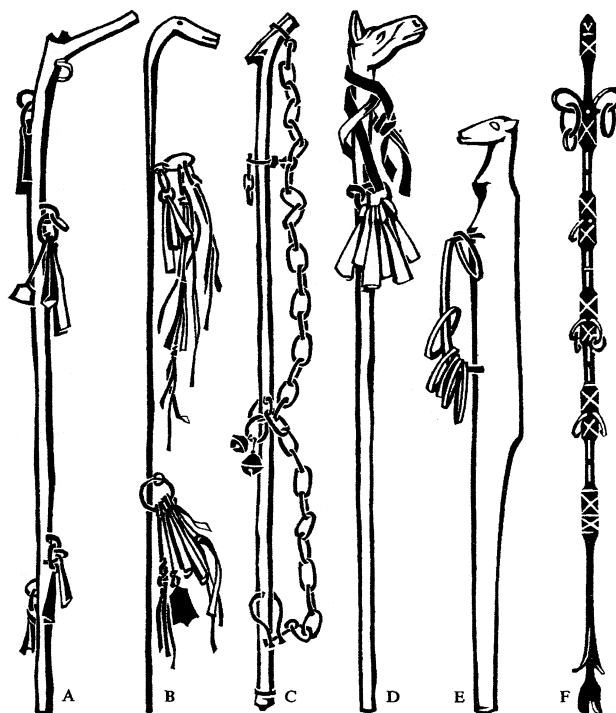

A magyar regös-botok keleti (mongol, burját, enyec és kizil) párhuzamai

lengyel fejedelem szövetséget kötött, kobzok, lantok, dobok, hegedűk és sípok hangjaira mulatoztak, énekarok dalait hallgatván. Szent István király korában a püspöki székhelyeken ismert volt a 9. században élt Hugbaldus műve, aki először írt a többszólamú ének- és zenei gyakorlatról. Az ősi dalosok, a regösök (igricsek) tevékenysége persze egyre jobban háttérbe szorult, sőt az 1112. évi esztergomi zsinat énekkánont állított fel, azaz megszabta mit szabad énekelni a temetéskor és az istentiszteleteken.

EGYHÁZI MŰVELTSÉG

Magyarország virágzó kultúrája az idegeneket is ide vonzotta. A híres trubadúrok* közül Imre király (1196–1204) udvarába hívta Gaucelm Faidit és Peire Vidal-t, de megfordultak nálunk olyan híres mesterdalnokok, mint Walter von der Vogelweide.

Szólnunk kell még a magyarok kürtjéről, az ún. jászberényi Lehel-kürttről. Az újabb vizsgálatok alapján bizonyosnak látszik, hogy ez a csodálatos gazdag-ságú elefántcsont remekmű nem hangszer volt, hanem ivőkürt, amely a szent szövetségek megkötésekor játszott fontos szerepet. Minden bizonnyal a vérszerződés szent edénye volt, ezért is őrizték meg őseink ilyen féltő gonddal.

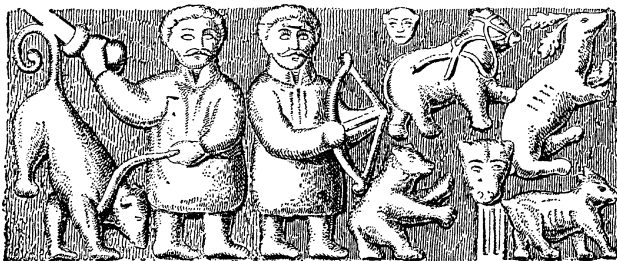

12. századi kőfaragás Kisbényről (medvevadászat)

Szarukürtös magyar harcos
a 10. századból



Már Géza nagyfejedelem monostort alapít Szent Márton hegyén (Pannonhalmán), ahol iskola is működött. Az írásbeliség Magyarországon nem a 11. században kezdődött, de a latin nyelvűség valóban 1000 táján kezdett elterjedni. A ragozó nyelvű magyarok számára nem volt könnyű a hajlító (indoeurópai) nyelv elsajátítása, a rovásbetűs írás után a latin abc megtanulása, ezért az oktatást kicsi kortól kellett kezdeni. A hazai kolostori iskolákból kerültek ki krónikásaink és törvénszövegezőink is.

1000 után egyre-másra épültek a kisebb és nagyobb templomok, most már elsősorban téglából és



Aranyból készített
avar ivókürt Kunbábonyból



Árpád nagyfejedelem ivókürttel a kezében
a Képes Krónikában
Részletek az un. Lehel-kürt faragványaiából



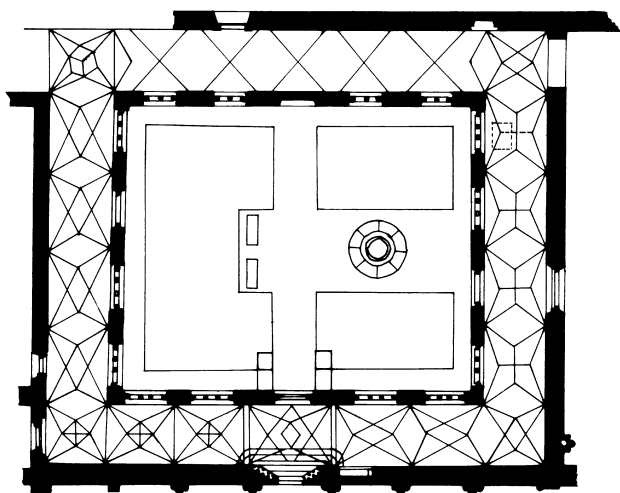

A Szent Márton-hegyi (pannonhalmi) bencés apátság kerengő folyosójának alaprajza

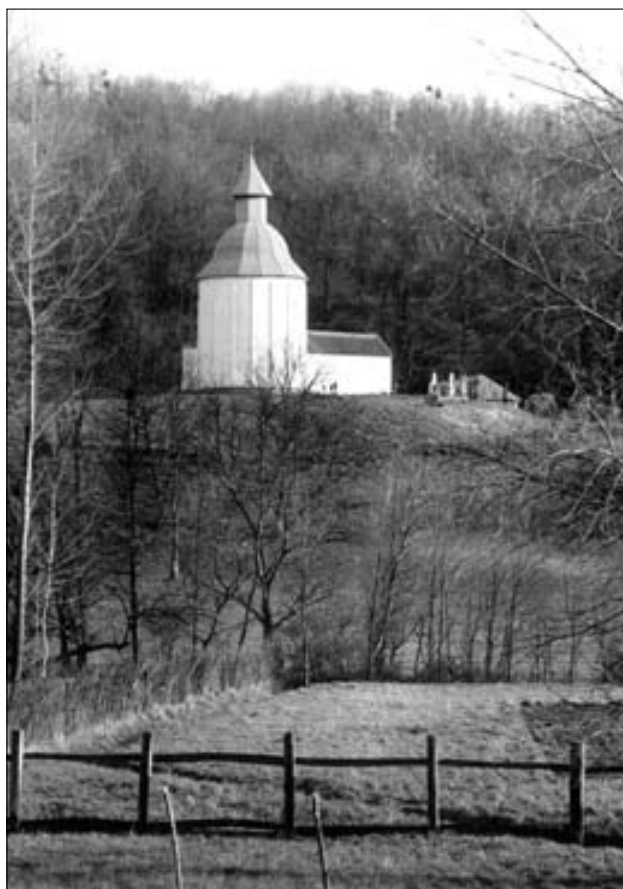

A kallósdí Árpád-kori templom



A kolostori iskolában tanuló gyermekek

kőből. Felépítettek székesegyházakat, nemzeti monastorokat, apátsági templomokat, plébániatemplomokat, sírkápolnákat. A kezdeti románika* fő jellemzője a tömör, széles falak, a négyszög-kiképzés, a félkörívek



Kódex-írás és másolás a kolostori írószobában

alkalmazása, a vízszintes tagolás. Mindez a szenvedés, a kín, az elmúlás, a halál megjelenítése. Később a csúcsíves stílus idején a középpontba a Fény megdicsőülése került, az isteni szeretetből eredő öröm ma-

gasztalása. A meghatározó a függőleges szerkesztés lesz, az égbetörő falak és tornyok, illetve a keresztboltozat.



A bödei templom

pintben (2 icce), kupában (1,4 liter), vödörben (5 pint), akóban (64 icce), hordóban (10 akó) mérték. A súlymértékek meg ilyenek voltak: font (0,5 kg), lat (1,5 kg), mázsa (55,5 kg). A hosszmértékek közül a legismertebbek voltak: az ujj (1,9 cm), a hüvelyk (2,4–2,8 cm), az arasz (19,5 cm), a láb (31,2 cm), a rőf (65 cm), a lépés (93,7 cm), az öl (180 cm), a kötél (30-40 m), a mérföld (8000 m). A szántóföldek nagyságát ekealjban (46 hektár, azaz 120 magyar hold), holdban (38 ár), a

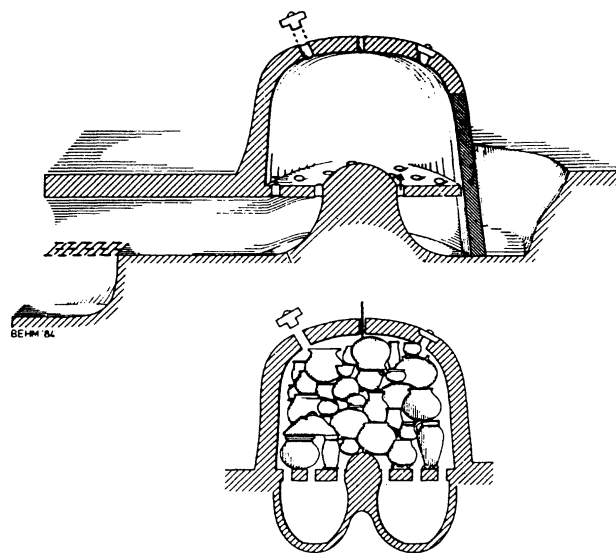

Edényégető kemence

Egyre többen foglalkoztak különböző mesterségek iparszerű művelésével. A kőfaragók, az ácsok, a lakatosok, a kőművesek, a szövők, a szabók, a csizmadiák mellett a szellemi foglalkozások is nagyobb teret hódítottak.

A középkorban azonban nem ismerték a mai mértékrendszereket. A folyadékok űrmértékét meszelyben (4 deciliter), iccében (2 meszely),



Kovácsműhely

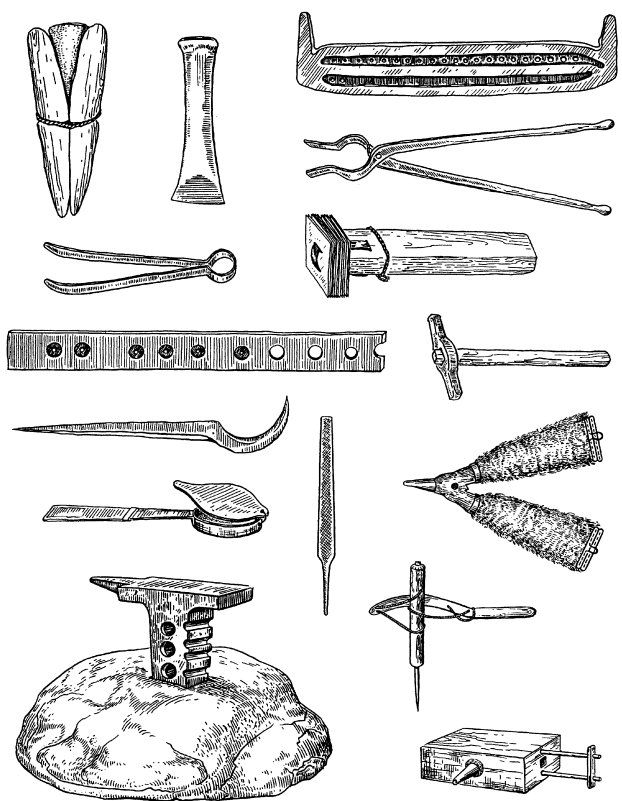

Ötvösszerszámok



Tetőcserép-készítő műhely

Kovácsműhely

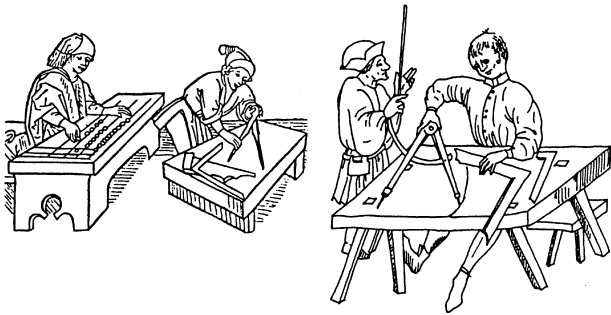

Középkori mérnökök és tervezők

szőlőknél pedig fertályban (360–540 négyzetméter) adták meg. A gabonánál használt mértékek: a kéve (5–17 kg), a kereszt (20 kéve), a kepe (72–80 kéve), a kalan-gya (40 kéve), asztag (60–100 kepe), boglya (1–5 q).

A szobrászat, a festészet, az ékszművesség, a pénzverés egyre fontosabb lett mind a királyi udvar, mind az egyházi és világi arisztokrácia* számára.

A magyar keresztény királyság Európa gazdag és gyönyörű országa lett, amelyet a nyugatiak kezdet-től irigyeltek tőlünk, ahogyan a 12. század derekán Freisingi Ottó fogalmazott: „...csodálandó az isteni el-nézés, amely ...ily emberi szörnyetegeknek oly gyönyör-ű országot adott.” Theotmar püspök pedig így fogal-mazott: „Vérszomjas, borzasztó szkiták voltak a ma-gyarok. Velük szemben minden eszköz engedélyezett és szükséges volt!”

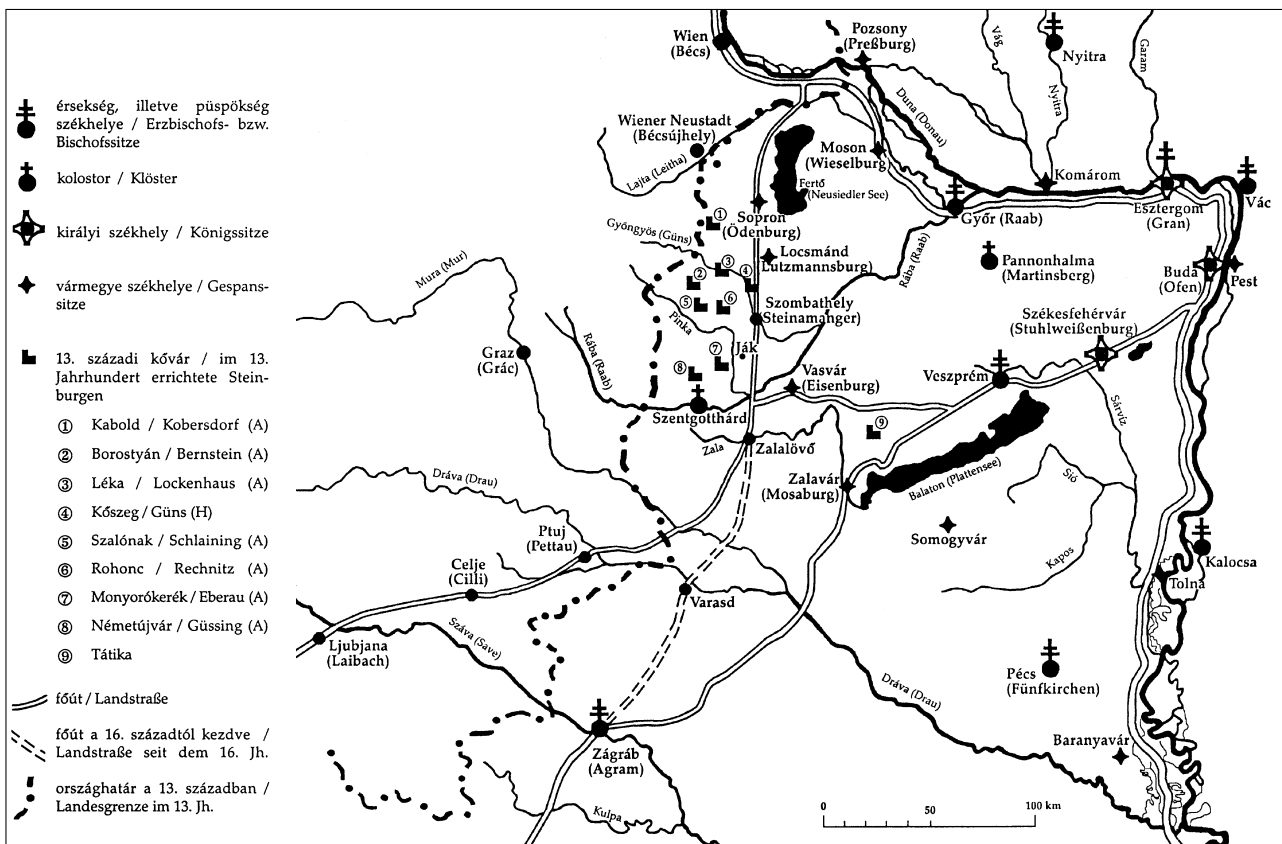

Központok, fontosabb várak és útvonalak a Dunántúlon a 13. században

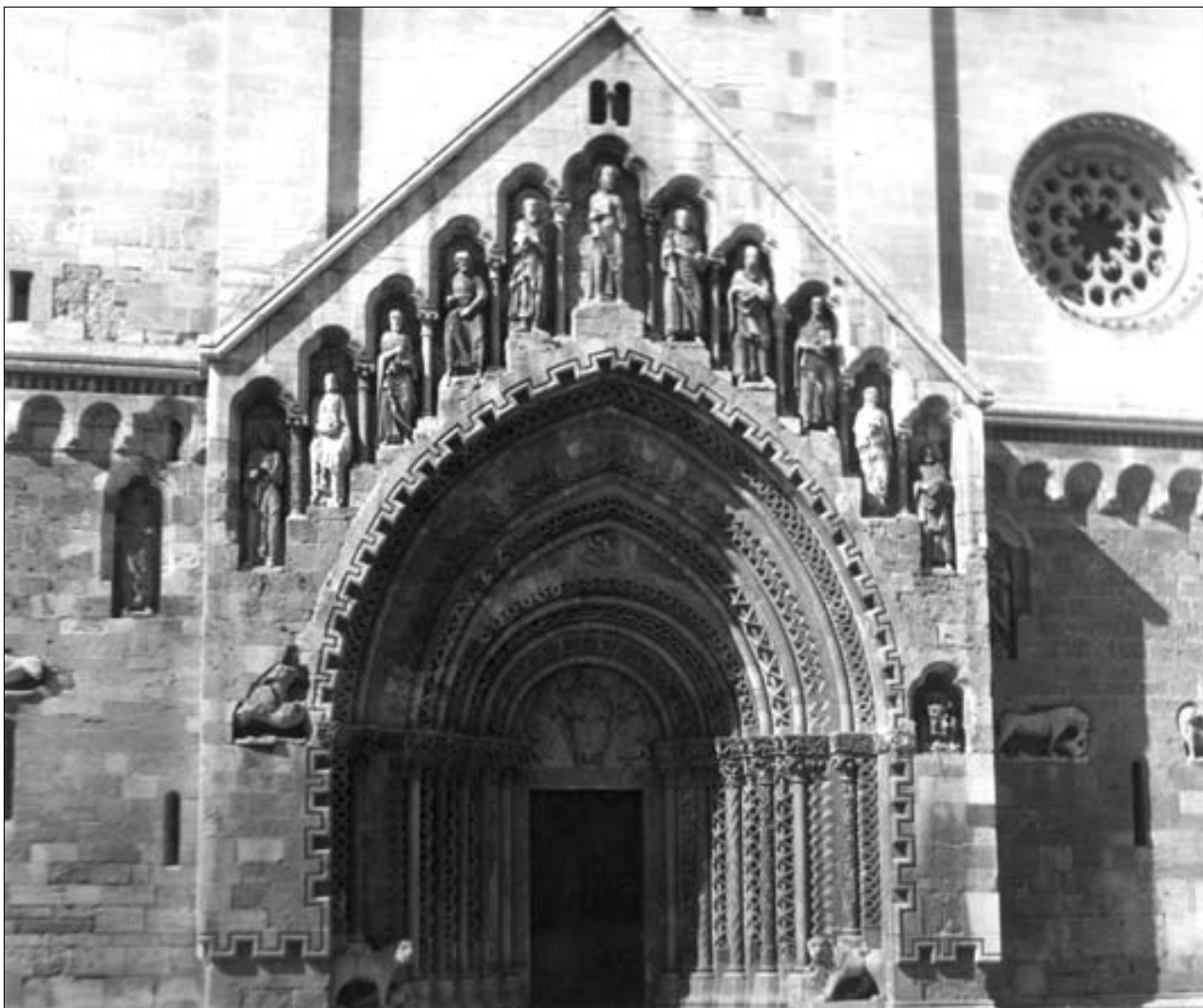

A jáki templom főkapuja

Kérdések, feladatok:

- Miben nyilvánul meg a műveltség összetartó ereje?
- Milyen érdekességeket őrzött meg a nép emlékezete Atilláról, Isten ostoráról*?
- Koppány vezért is megőrizte a népi emlékezet. Milyen legendát tudnál erről felidézni?
- Miért fontosak kultúránk számára zenei emlékeink?
- Mi jellemzi elődeink és a rokon népek zenei megnyilvánulásait?
- A zeneszerszámok is keleti származásunkat bizonyítják. Hogyan?
- Jellemezd ősi zenénket, énekeinket!
- Hasonlítsd össze az ujgur (jugur) és a magyar népdalokat!
- Ismertesd kiselőadás formájában a régi mértékegységeket!

A MAGYAR BIRODALOM EURÓPÁBAN

AZ ANJOUK KORA (1301–1386)

A 14. század Európa történetének egyáltalán nem a legfényesebb korszaka volt. A korábbi évszázadok nagyhatalmai, így elsősorban a keletrómai (bizánci) és a német császári birodalom gyakorlatilag lehanyatlott, a pápaság válsága az avignoni fogságba (1305–1415) torkollott, a korábbi nagyhatalmú dinasztiák kihaltak, mint a Komnénoszok, az Angeloszok, a Hohenstaufok, az Árpádok, a cseh uralkodói család.

Ugyanekkor Európa éghajlata is szélsőségesé vált. A száraz meleg és az erős lehűlés drasztikusan váltakozott 1301 és 1500 között. 1318. június 30-án például Kölnben szakadt a hó! Egyik évben hatalmas árvizek pusztítottak, máskor viszont csaknem kiszáradtak a folyók. 1312 után egyre gyakoribbak voltak az éhínségek, amikor tízezzrel haltak meg az emberek, mert alig volt termés. 1338/39 és 1340-ben hatalmas sáskajárás dúlta Európát. 1342-ben soha nem látott vízőzön borította el Nyugat-Európát. 1347-ben a

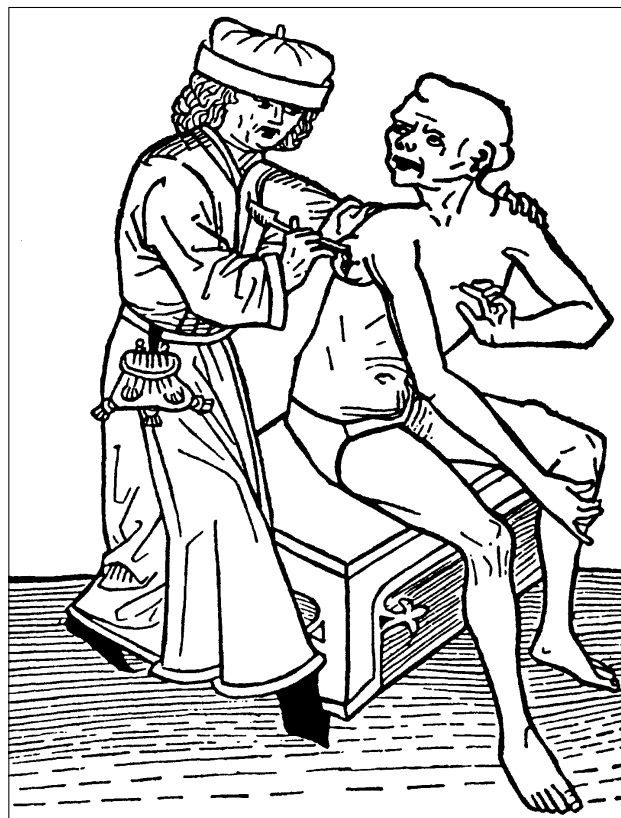

Hatalmas árvizek pusztításai

Pestises beteg vizsgálata
Vizeletvizsgálat a középkorban





Koponyaműtét



Középkori alkimista*

genovai hajósok behurcolták Európába a pestist, amely 1348-tól három év alatt, borzalmas járványként, 30 millió áldozatot követelt!

1337-ben Anglia és Franciaország között kirobant az ún. száz éves háború (1337–1453), amely komoly pusztításokat okozott mindkét félnek. Németországot és Itáliát a szétagoltság és a belvillongások áradata jellemezte, hiába fejlődtek a nagy városok, mint Velence, Firenze, Genova, Nápoly.

A tömegek bibliai bűnhődésnek tartották a sorozatos csapásokat, és eszelősen hittek az isteni csodák-

ban, amint ez történt az orléans-i szűz, Jeanne d'Arc esetében.

Mégis végbementek jelentős társadalmi változások mind Nyugat-Európában, mind Közép-Európában. A hűbériséget kezdte felváltani a különböző társadalmi rétegek érdekérvényesítési rendje, amely az eddigi szinte korlátlan királyi hatalmat lassan megváltoztatta. A kezdetek 1215-ig (Magna Charta) nyúlnak vissza, a 13. század végétől azonban határozottan megjelent a rendiség, elkülönülve a papság, a nemesség és a polgárság, s persze ezen belül is külön váltak a

leghatalmasabb főurak, akikkel szemben álltak a köznemesek és a városi polgárok. A patrimonális királyságokból a rendi államok közé került Magyarország is, mégpedig az elsők között, Angliával és a spanyol Aragóniával együtt.

Mindez a magyar királyság területén mégsem ugyanúgy jelentkezett, mint tőlünk nyugatra, délre és keletre.

Az Álmos-Árpád-dinasztia férfiágon 1301-ben kihalt, így a nagyurak, az oligarchák* számára lehetővé vált egyéni érdekeik szerint királyt választani. A pápák a trón öröklés útján való betöltését kívánták érvényesíteni és igyekeztek beleavatkozni az országok, így Magyarország életébe. Ez azonban nem ment könnyen.

A Dunántúlon a Kőszegiek, a Felvidéken a Csákok, északkeleten az Abák, Borsodban az Ákos-nemzettség, Erdélyben a Kán-nemzettség, a horvát tengerparton a Subics-család ragadta magához a hatalmat. Hiába vált 1277-től rendszeressé, hogy a köznemesség Szent István király napján Székesfehérvárott országgyűlést tartott, amelyet 1290 után már maga a király hívott össze, ha összehívott! – ez nem tudta ellensúlyozni a nagyurak egyre növekvő hatalmát. Ugyanakkor tagadhatatlanul megerősödött a nemzeti tudat mind a nemesség, mind a papság, mind az oligarchák között. Ezért szegültek szembe a magyar trónra pályázó idegekkel, különösen a francia Capet-dinasztiához tartozó nápolyi Anjou-ház jelöltjeivel, előbb Martell Károlyval, majd Carobertoval, azaz Károly Róberttel,



A Csákok trencsényi vára



I. Károly király felvidéki győzelmeit megörökítő falfestmény 1317-ből

akinek az anyai dédapja V. István volt. VIII. Bonifác pápa mindent elkövetett, hogy védence, Károly Róbert elnyerje a magyar trónt, akit már 1301-ben megkoronáztak, de ezt az országgyűlés nem ismerte el, már csak azért sem, mert ez nem a Szent Koronával történt. Az erőszakos pápát az ugyancsak Capet-házból való francia király, Szép Fülöp 1303-ban elfogatta. A koronázási ékszereket birtokló III. Vencel cseh király végül is a jelvényeket és a trónigényt átengedte Ottó bajor hercegnek, akit azonban 1307-ben Kán László erdélyi vajda egyszerűen elfogott. Ezt követően, 1307. októberében a Rákos mezején az országgyűlés Károly Róbertet királlyá választotta.

Károly Róbert a magyar történelem egyik különlegesen nagy formátumú és csodálatos tehetségű személyisége, aki francia származása ellenére, nápolyi neveltetését feledve, egészen magyarrá vált. Negyedik felesége, a lengyel Lokietek Erzsébet hét gyermekkel ajándékozta meg, öt fiúval és két leánnyal. Eltérően a jeruzsálemi Anjouktól, az angliai, az aragóniai, a barcelónai, a navarrai uralkodóktól, ő a franciaországi Ca-

pet-kat: II. Fülöp Ágost, IX. Szent Lajos és Szép Fülöp országegyesítő politikáját követte. A rendi országban képes volt megteremteni a központi királyi hatalmat, mégpedig úgy, hogy 1321 után sem ő, sem a fia, I. Nagy Lajos nem hívta össze az országgyűlést! Sorrendre legyőzte az oligarchákat, majd megteremtette a magyar nagyhatalom gazdasági, katonai, társadalmi és külpolitikai alapját.

A korábbi királyi vármegyéket és a váruradalmakat átszervezte, a jogtalanul elidegenített királyi birtokokat visszavette, a régi főúri osztályt letörte és lecserélte. Az alacsony sorból felemelt új arisztokrácia hű támasza lett, akiket elhalmozott javakkal és rangokkal, de megkívánt egy új lovagi magatartást. E cél érdekében hívta életre a Szent György lovagrendet.

A hadsereget a nemesi bandériumokra* építette fel. A megyei nemesség a megyei zászló alatt az ispán vezetésével, a székelyek a székely ispán vezetésével, a kunok a nádor parancsnoksága alatt, a főméltóságok, mint zászlós urak, saját zászlaik alatt, magánhadseregük élén vonultak hadba.

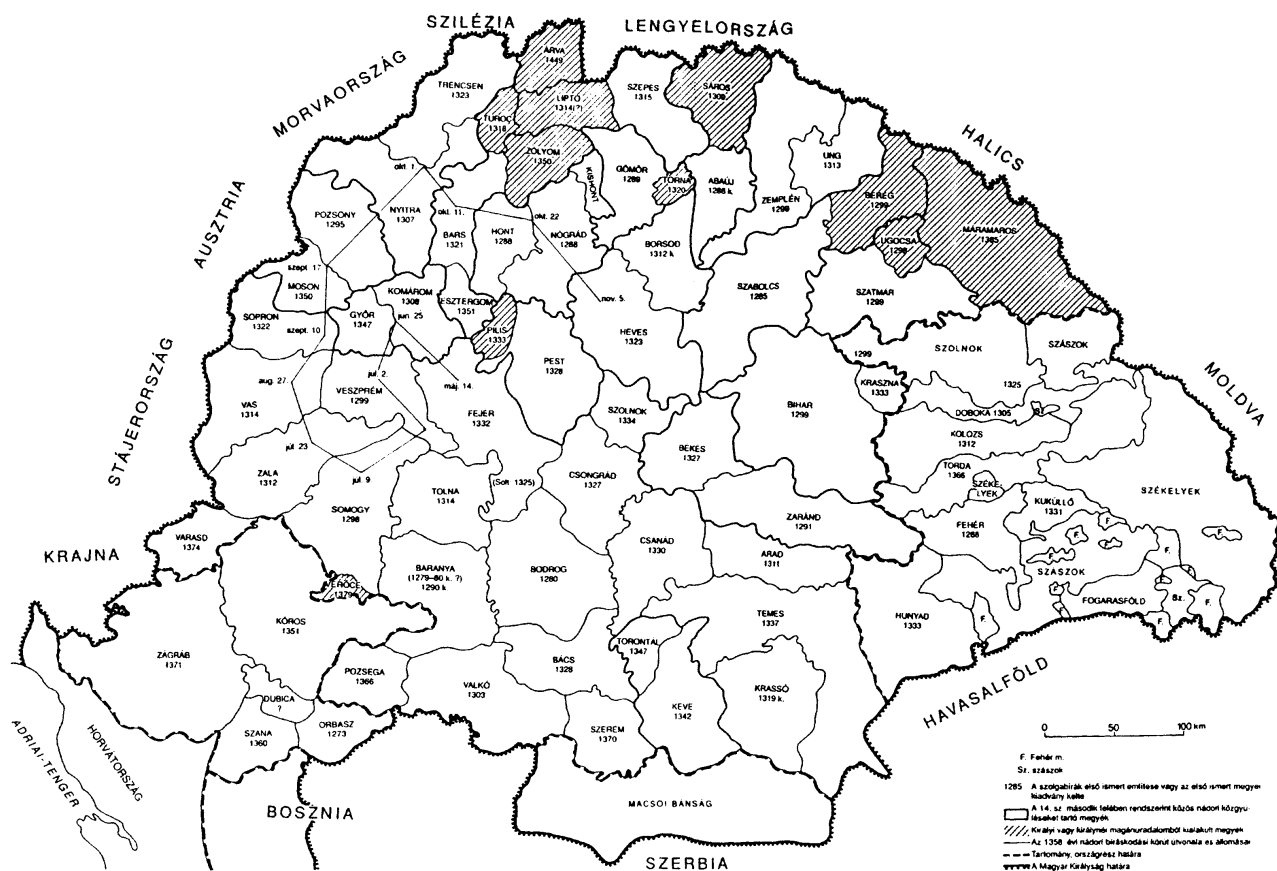

Megye-beosztások a 14. században

A gazdasági élet eddig nem látott módon felvirágzott, elsősorban a király és a kiváló tárnokmester, Nekcsei Dömötör zsenialitása révén. Valutareformot vezetett be. Az évenkénti pénzbeváltást megszüntette. Ezzel ugyan elveszett a kamara haszna, ellenben az arany- és ezüstmonopólium valamint az új arany forint (1325) és annak ezüst váltópénze, a garas (1329) bőven kárpótolta a királyi udvart. 1338-tól Magyarországon egyedülivé vált az aranyvaluta!

Komoly adókat vetett ki (portánként egy aranyat), megadóztatta a városokat, a zsidókat (zsidóbér). Szigorúan ellenőrizte a pénzverést, az országot tíz pénzverőkamarai kerületre osztotta fel, élére előbb a tárnokmestert, majd később a kincstartót állította.

Gondja volt a nemzetközi és hazai kereskedelmi utakra (Buda–Kassa–Brünn), amelyek mellett útvámot és értékvámként harmincadot szedtetett.

Károly Róbert király kétségtelenül agresszív, nagyhatalmi külpolitikát folytatott. Kortársai is tisztelték rendkívüliségét, mind XXII. János pápa (1316–1334), mind Ulászló és Nagy Kázmér (1333–1370) lengyel király, mind János cseh király, mind IV. Bajor Lajos német császár (1314–1347), mind VI. Fülöp francia király (1328–1350), mind III. Edwárd angol király (1327–1377). Azt akarta, hogy Magyarország, Lengyelország és a Nápolyi Királyság egy főhatalom alatt egyesüljön. Ezért 1333-ban fényes kísérettel személyesen ment Nápolyba, és nápolyi Johanna királynőt



A legfontosabb kereskedelmi és hadi utak a 14. századi magyar királyság területén

eljegyezte András fiával. Két év múlva pedig a cseh, a lengyel és a magyar király Visegrádon találkozási szövetkezett egymással, valamint a bajor Wittelsbach Henrikkel, Károly morva örgróffal. Európa minden fontos kérdésében véleményt nyilvánítottak, békebírói szerepet vállaltak a civakodók között, például a Német Lovagrend és a lengyel királyság között. Később megkötötték a lengyel-magyar örökösödési szerződést (1339), amely révén valósulhatott meg később a lengyel-magyar unió.

A nápolyi Anjou Károly Róbert, mint a francia Capet-dinasztia tagja, akinek atyai nagybátyja IX. Szent Lajos francia király, ízig-vérig magyarrá válva,

minden gyermekét büszke magyarnak nevelte, szent király elődeit pedig, kivált Szent Lászlót, nagy tisztelettel övezte s minden módon igyekezett kinyilvánítani, hogy bár ő idegen földön született, ő az Árpádok szent törzsének hajtása és jogos örököse.

A magyar nép megszerette nagy királyát és 1342-ben a pompázatos temetéskor szívből elsíratta őt: *...összegyülekeztek az érsekek, püspökök, preláthusok, bárók, papok, barátok és az egész papság. Ragyogó sokaságuk könnyek között kesergett, majd a király drága fejét királyi méltóságához illően arany koronával ékesítették, felséges testét skarlát ruhába öltöztették, lábára drágakövekkel kirakott csizmát húztak, s rá*

a méltóságát megillető arany sarkantyút illesztettek, majd levitték Visegrád városába. Elsiratta őt a város egész népe nagy-nagy sírással.

Kérdések, feladatok:

- Milyen eseménysor indította a 14. század első felét, amely a Szentírás felé fordította a korabeli népeiséget?
- Nézz utána a lexikonban, ki volt az orleans-i szűz, más néven Jeanne d'Arc!
- Mit eredményezett a korlátlan királyi hatalom enyhülése?
- Ismereteid alapján magyarázd meg, mi a „társadalmi rend”?
- Az országot néhány főúr (oligarcha) osztotta föl. Kik voltak, és mely országrészeket uralták?
- Miként történt Károly Róbert (Caroberto, Róbert Károly) magyar királlyá választása?

- Milyen lépéseket tett az új király az erős Magyar Királyság megvalósításáért?
- Mi a bandérium? Részletezd!
- Károly király milyen gazdasági intézkedésekkel erősítette meg a királyi hatalmat?
- Részletezd szóban Károly király külpolitikáját!
- Hol és hogyan temették el Anjou Károly Róbertet?

NAGY LAJOS, A LOVAGKIRÁLY

Károly Róbertet elsőszülött fia, a 17 éves Lajos követte a trónon (1342–1382), aki méltó folytatója volt atyja művének. Mivel a magyar királyságot mind területileg, mind hatalmilag birodalomná, európai nagyhatalommá tette, az utókortól megkapta a Nagy jelzőt.

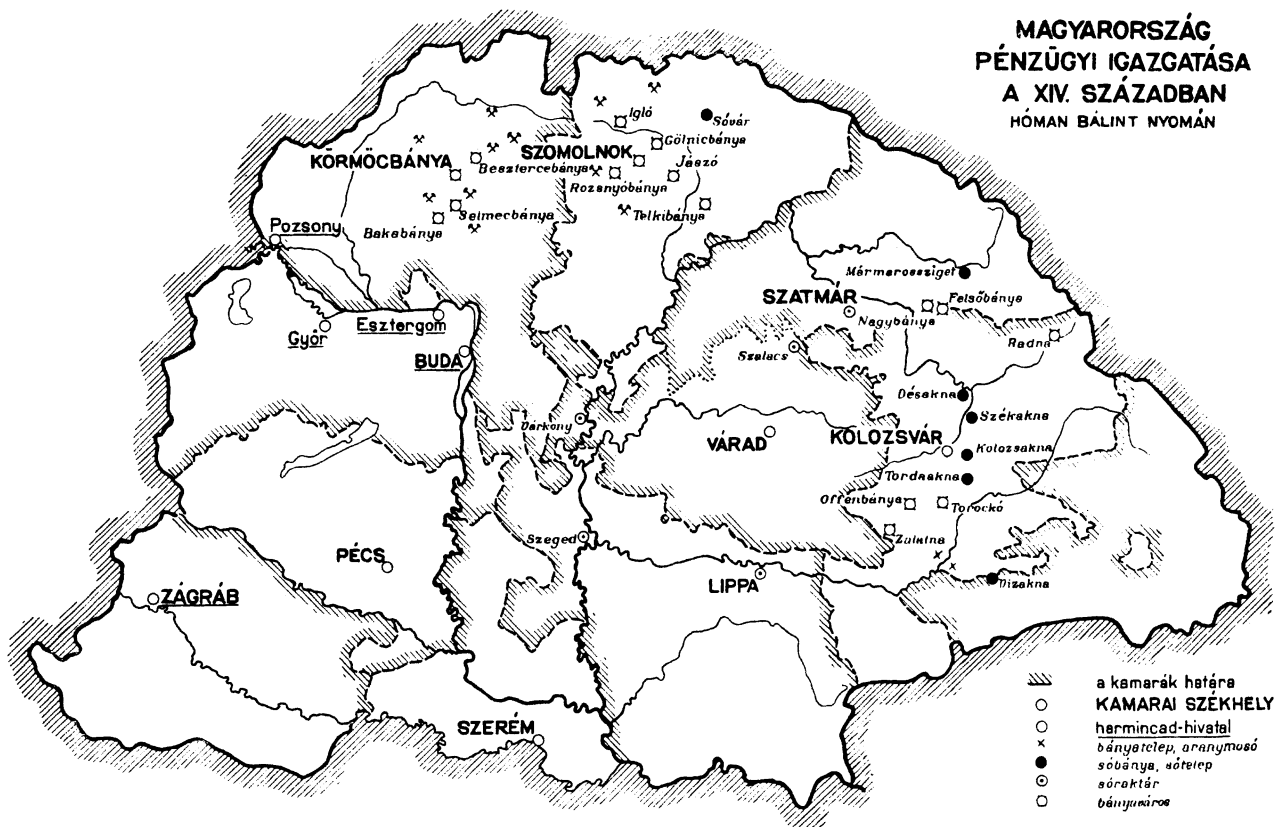



A legendás Toldi Miklós

A nápolyi királyságot mindenképpen meg akarta szerezni, ezért András öccse, nápolyi Johanna férje támogatására 1343-ban pompázatos kísérettel és rengeteg pénzzel Itáliába utazott Erzsébet anyakirályné, ám sem a VI. Kelemen pápa, sem VI. Fülöp francia király nem támogatta Lajos király tervét, sőt a gonosz Johanna megölette András herceget (1345), így kénytelen volt Lajos király a hadai élén maga is Nápolyba vonulni, ahol az egyik gyilkost kivégeztette, ám a felbujtó Johannát csak 1382-ben érte el a végzete, amikor őt is megfojtották. Lajos király még évekig hadakozott Itália földjén, itt tette híressé magát Tóth Lőrinc és Toldi Miklós, végül azonban a nápolyi, a magyar és a lengyel királyság egyesítése nem sikerült.

Lajos király a gazdag Magyarország javaiból hadakozott, de gondját viselte az ország lakosainak, kivált a nemességnek. 1351-ben kiadta az ösiségről szóló dekrétumát*, amely nemcsak megerősítette az 1222.

évi Aranybullában foglalt kiváltságokat, valamint a nemesség szabad végrendelkezési jogát, de bevezette a leányok fiúsítását, hogy fiú utód nélkül is örökölhető legyen a birtok. Előírta ugyanakkor az egyházi tized mellé a földesúri kilenced fizetését is.

Nagy Lajos király rendet tett a déli határ mentén: Szerbia és Horvátország-Dalmácia kérdését is rendezte. Sőt, először Magyarország történetében, 1358-ban magyar tengernagyunk volt! De ő rendezte a Kárpátoktól keletre eső vidéket is, amelyet Moldvának nevezett el.

Lajos király éles szemmel vette észre az oszmán* törökök nyomulásának veszélyeit, kivált Drinápoly 1363. évi eleste után, a törökkel paktáló velenceiek azonban sokáig lekötötték az erőit. Mégis ért el sikereket a Havasalföldön Murád szultán ellen (ennek a nagy győzelmének emléke az ausztriai mariazelli templom alapítása!), amiért a pápa őt „az egyház főkapitányának” nevezte el. De ekkoriban még senki sem sejtette, hogy száz év múlva a török birodalom világhatalom lesz.

Amikor Kázmér lengyel király meghalt (1370), Lajos örökölte a lengyel trónt, az uralkodás terheit azonban előbb édesanyja, majd Hedvig leánya vállaira rakta (1374). Lajos király azáltal, hogy létrehozta a magyar-lengyel perszonális* uniót, európai kihatású tettet hajtott végre, hiszen az Adria-tengertől az Északi-tengerig a magyar király lett az úr.

Szent István óta nemzeti tragédiánk, hogy a legtehetségesebb, legzseniálisabb királyainknak nem volt fiú örököse. Ez volt a helyzet Szent László, Nagy Lajos és Hunyadi Mátyás esetében. Lajos király hiába nősült kétszer, a bosnyák Erzsébettől, távoli unokatestvérétől, 17 évi várákozás után, csak három leánya: Katalin, Mária és Hedvig született. Első felesége Luxemburgi

MAGYARORSZÁG
EGYHÁZI IGAZGATÁSA
A XIV. SZÁZADBAN



Magyarország egyházi igazgatása a 14. században

Margit, a későbbi IV. Károly német császár leánya volt, aki azonban a szörnyű pestisjárványban meghalt (1349).

A Luxemburgokkal mégis létrejött a családi kapcsolat, mert utóbb Lajos király eljegyezte Mária leányát Luxemburgi Károly kisebbik fiával, Zsigmonddal, de kikötötte, hogy a fiúcskának tíz éves korától a magyar királyi udvarban kell nevelkednie! Lajos király ezen döntésében komoly szerepet játszott az a hite, hogy a nyugatiak segíteni fogják Magyarországot. Amint korábban sem, így most sem tették meg ezt! A német orientáció aláásta, majd szétmorzsolta a Magyar Királyság nagyhatalmi státusát, kivált azután, hogy Lajos király sok szenvedés után egy leprászertű betegségben 1382-ben elhunyt.

Utóda leánya, Mária (1382–1386) nem tudta folytatni apja és nagyapja zseniális politikáját, és Európa erős nagyhatalma egyre inkább elgyöngült. S éppen akkor, amikor két új agresszív hatalom jelent meg a történelem színpadán: délen a török birodalom, nyugaton a Habsburgok s mindkettőnek Magyarországra fájt a foga.

Kérdések, feladatok:

- Lajos királyunk külpolitikájára elmondhatjuk, hogy sikeres volt. Miért?
- Hogyan erősítette meg határainkat I. Lajos?
- Sorold föl, mit tartalmazott az 1351-es törvény?
- Milyen örökösödési gondok jelentkeztek Lajos király idejében?
- Mi volt az oka a Magyar Királyság meggyöngülésének? Miért volt ez különösen veszélyes ebben az időszakban?

A MŰVELTSÉG ÉS KULTÚRA A 14. SZÁZADI MAGYARORSZÁGON

A technikai fejlődés számos újdonsága (szemüveg, kerek óra, szövőszék, iránytű, papír) a műveltség és a kultúra felvirágzását is eredményezte.

Az Anjou-királyok folytatták a nagyszabású egyházi és világi építkezéseket (Zólyom, Visegrád, Diósgyőr, Budaszentlőrinc), átszervezték az egyházi közigazgatást, támogatták az új szerzetesrendek magyarországi megtelepedését, fellendítették a lovagi kultúrát és magatartást, ám a legfontosabb talán a szellemi alkotások egész sorának a létrehozása volt, amelyek közül a leghíresebb a csodálatos szépségű Képes Krónika és a Magyar Anjou Legendarium.

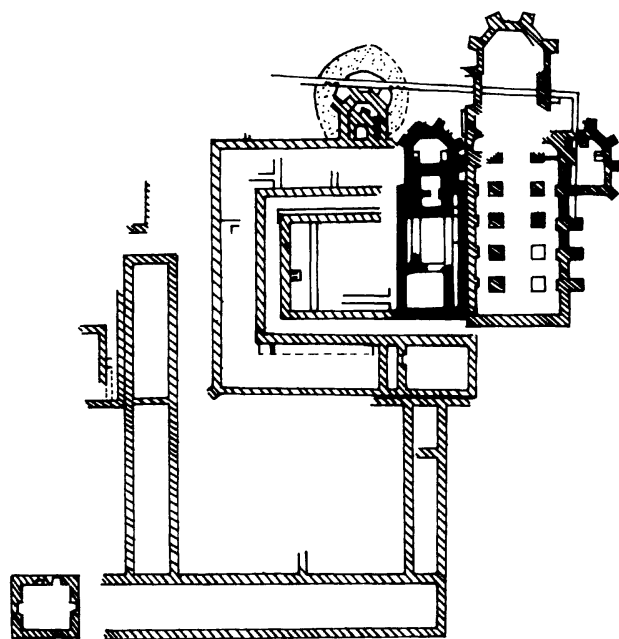

A budaszentlőrinci pálos kolostor alaprajza



A magyar pálosok és a kolduló rendek kolostorai a 14. században

ESZTERGOMI ÉRSEKI TARTOMÁNY

ESZTERGOMI ÉRSEKSÉG

1. Esztergomi káptalan
2. Pozsonyi püspökség
3. Komáromi káptalan
4. Nyitrai káptalan
5. Barsi káptalan
6. Zólyomi káptalan
7. Liptói káptalan
8. Hontvári káptalan
9. Nógrádi káptalan
10. Csongrádi káptalan
11. Tolnai káptalan
12. Szegedi püspökség
13. Székesfehérvári érsekség

EGRI PÜSPÖKSÉG

1. Tardai (sárosi) káptalan
2. Zempleni káptalan
3. Ungvári káptalan
4. Abaújvári káptalan
5. Borsodabonyi káptalan
6. Borsodlónyai káptalan
7. Hevesi káptalan
8. Pápai káptalan
9. Szabolcsi káptalan
10. Kézdivásárhelyi káptalan
11. Máramarosi káptalan
12. Pártosvári káptalan
13. Egerújvári káptalan

GYŐRI PÜSPÖKSÉG

1. Győri káptalan
2. Mosonvárosi káptalan
3. Lóczyvárosi káptalan
4. Soproni káptalan
5. Rátótközi káptalan
6. Vasvári püspökség
7. Rákoshegyi káptalan
8. Komáromi káptalan
9. Pécsi káptalan

PÉCSI PÜSPÖKSÉG

1. Pécsi káptalan
2. Baranyai káptalan
3. Asztrikvári káptalan
4. Pozsegyvári káptalan
5. Veszprémi káptalan
6. Ménfői káptalan
7. Répcei káptalan
8. Tolnai káptalan

VESZPRÉMI PÜSPÖKSÉG

1. Veszprémi káptalan
2. Zala káptalan
3. Soproni káptalan
4. Fehérvári káptalan
5. Buda káptalan

VÁCI PÜSPÖKSÉG

1. Váci (nógrádi) káptalan
2. Szigori káptalan
3. Pesti káptalan
4. Csongrádi káptalan

NYITRAI PÜSPÖKSÉG

1. Nyitrai káptalan
2. Csanádi káptalan
3. Trancsáni káptalan

BÁCS-KALOCSAI ÉRSEKI TARTOMÁNY

BÁCS-KALOCSAI ÉRSEKSÉG

1. Kalocsai (székes) káptalan
2. Bácsai káptalan
3. Szarvasi káptalan
4. Szegedi káptalan
5. Bodrogi káptalan

ERDELYI PÜSPÖKSÉG

1. Fehérvári káptalan
2. Liptóvárosi (sárosi) káptalan
3. Szarvasi káptalan
4. Kráczkői káptalan
5. Szarvasi káptalan
6. Dobóvárosi káptalan
7. Károlyi káptalan
8. Öcsői káptalan
9. Torda káptalan
10. Küküllői káptalan
11. Tatabányai káptalan
12. Kézdivásárhelyi káptalan
13. Hódmezővásárhelyi káptalan

CSANÁDI PÜSPÖKSÉG

1. Csanádi káptalan
2. Mátyásfalvi káptalan
3. Torontáli káptalan
4. Temesvári káptalan
5. Kiskőrösi káptalan
6. Soltai káptalan
7. Kuvászi káptalan

VÁRADAI PÜSPÖKSÉG

1. Sárosi káptalan
2. Bácsai káptalan
3. Szegedi káptalan
4. Komáromi káptalan
5. Homorogi káptalan
6. Kácsi káptalan

ZÁGRÁBI PÜSPÖKSÉG

1. Zágrábi káptalan
2. Bakonyi káptalan
3. Veszprémi káptalan
4. Vudói káptalan
5. Kármánvárosi káptalan
6. Vasvári káptalan
7. Kőrösi káptalan
8. Csáktornyai káptalan
9. Csáktornyai püspökség
10. Dunaújvárosi káptalan
11. Csanádi káptalan
12. Zágrábi érsekség

VÁRADAI PÜSPÖKSÉG

1. Sárosi káptalan
2. Bácsai káptalan
3. Szegedi káptalan
4. Komáromi káptalan
5. Homorogi káptalan
6. Kácsi káptalan

ZÁGRÁBI PÜSPÖKSÉG

1. Zágrábi káptalan
2. Bakonyi káptalan
3. Veszprémi káptalan
4. Vudói káptalan
5. Kármánvárosi káptalan
6. Vasvári káptalan
7. Kőrösi káptalan
8. Csáktornyai káptalan
9. Csáktornyai püspökség
10. Dunaújvárosi káptalan
11. Csanádi káptalan
12. Zágrábi érsekség



Magyarország egyházi közigazgatása a 14. században



Szent László király lovas szobra Nagyváradoson a székesegyház előtt
Nagy Lajos király máriazelli fogadalmi képe





A Képes
Kronika
első lapja

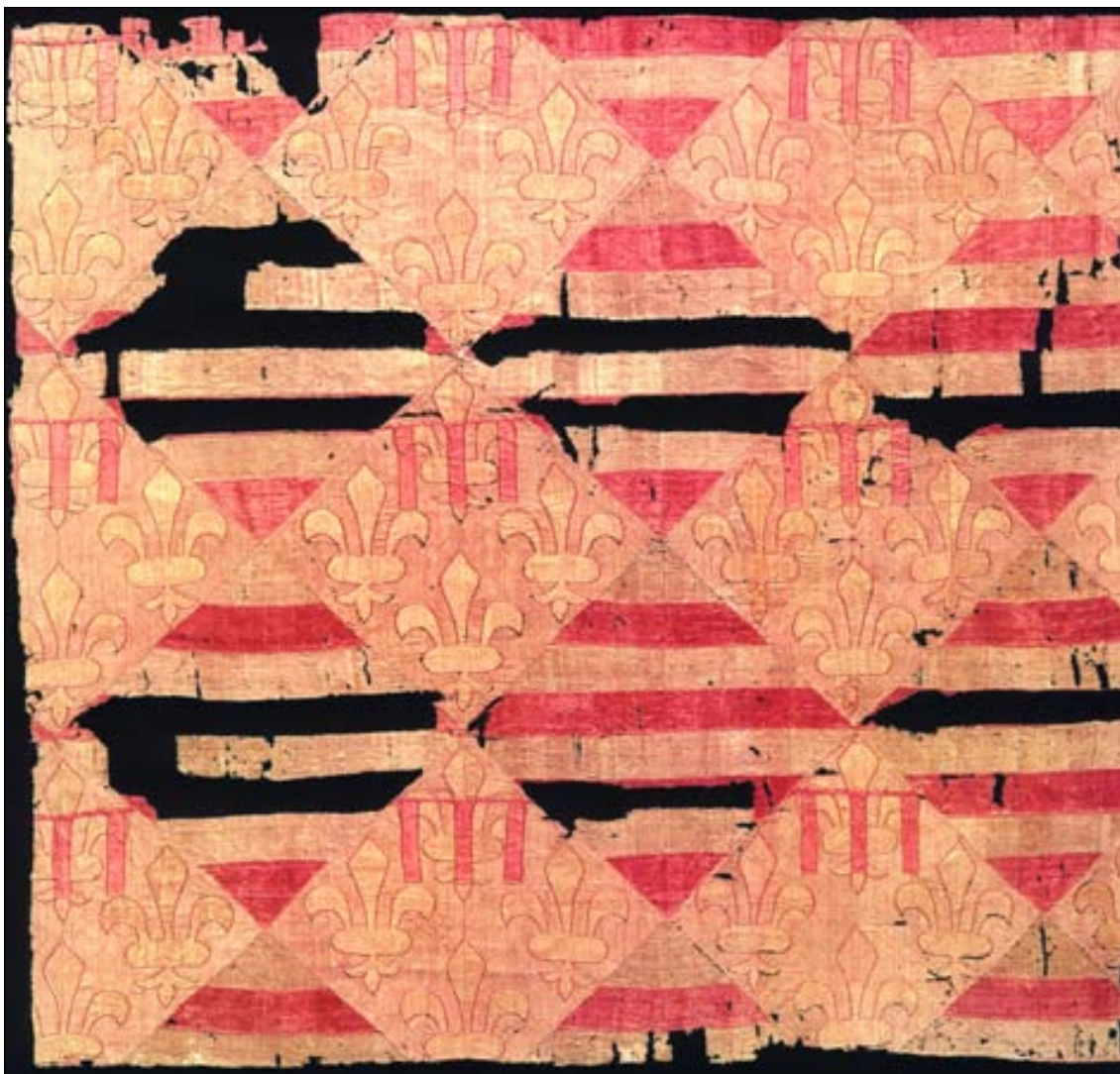

Anjou trónkárpit a budai várból

Noha Magyarországon nem születtek olyan zsenik, mint Francesco Petrarca (1304–1374), Giovanni Boccaccio (1313–1375), vagy mint az angliai Geoffrey Chaucer (1340–1400), a képzőművészetben sem akadt itthoni párja Giottonak (1266–1337), Pisanonak (1290–1349) vagy Donatellonak, de azért számos remekmű jött létre, mint Niccolò di Tommaso esztergomi falképei vagy Nagy Lajos király mariazeffi fogadalmi képe.

1367-ben létrejött Pécsen az első magyar egyetem, csodálatos szobrokat alkotott Kolozsvári Márton és György: Váradon állott Szent István király gyalog- és Szent László király lovas szobra, Prágában pedig híres Szent György szobra. E remekművek közül csak a prágai szobor van meg, a nagyváradi hatalmas bronz szobrokat, mint annyi gyönyörű magyar értéket, a törökidő pusztította.

Flux eide qm scribit oia ewagelia.

Ultima qmoro huc sepultus.



Et de scto stephano pthymie qm e lapidat
& interfectus.

Ultima quom huc sepultus.

A Magyar Anjou
Legendarium
egyik lapja

ZSIGMOND MAGYAR KIRÁLY ÉS NÉMET CSÁSZÁR BIRODALMA

Már a magyar nagyhatalom fénykorában kialakult az a három hatalmi párt, amely egymással küzdve lassan aláásta a központi királyi uralmat. A Garai Miklós vezette hatalmi csoportosulás az özvegy királyné és kiskorú leányai mellett állt, akik közül a 11 éves Mária, IV. Károly német császár fia, Vencel cseh király öccse: a 14 éves Luxemburgi Zsigmond felesége lett, a kilenc éves Hedviget pedig Litvánia uralkodója Jagello Ulászló vette nőül. A délvidéki nagyurak, élükön a Horvátiakkal azonban Durazzói Kis Károly párthívei lettek, akít 1385-ben – Zsigmond ellenében – meg is koronáztak, ám egy főúr megölte a koronás királyt! Erre a délvidékiek fogságba vetették az anyakirálynét és Mária leányát, majd Erzsébetet egyszerűen megfojtották, s a megölt Károly kisfiát: Nápolyi Lászlót akarták magyar királlyá tenni.

Egy ország, egy nép sorsát döntő mértékben meghatározza, kik vezetik az országot, ki az a személy, akinek az akarata érvényesül. Nagy Lajos király leányai gyengék és szerény képességűek voltak. Nem a tömegek szabják meg a történelem menetét, noha ők hordozzák a terhek túlnyomó részét.

1400 körül Európában már 50 millió ember élt, száz év múlva pedig 75 millió, az akkori világ sorsát azonban néhány uralkodói dinasztia formálta. Ezek közül a legjelentősebb volt a Habsburg-dinasztia (1438-tól), a pápaság, amelynek trónusán 1455-től III. Kalixtus néven Alonso de Borgia állott, aki az utolsó erényes pápa volt a XV–XVI. században. Utóda: II. Pius idejétől hatalmasodott el az erkölcsi fertő, kivált VI. Sán-

dor (Rodrigo Borgia, 1492) és a rossz hírű Giovanni di Medici (X. Leó) uralkodása után (1514). A német császár mellett a harmadik erő az iszlám* hitű török szultáni ház volt. Ez utóbbi 1500 után már 1,5 millió km²-nyi területű birodalom élén állt, 13 milliónyi



Zsigmond magyar király és német császár

lakossággal, míg a magyar királyság a legnagyobb kiterjedése idején sem volt nagyobb 350 000 km²-nél, lakóinak száma pedig nem érte el a 4 milliót.

A 20 ezer magyarországi településen élők közül a jogokkal rendelkező nemesség a teljes lakosság 5 %-át tette ki, a városi polgárság 3 % lehetett. A falvak nem voltak nagyok, számos porta üresen állt, kivált a török támadások rendszeressé válása után. Volt olyan terület, amely 1400 és 1526 között elvesztette a magyar lakosságának a 90 %-át!

A Kárpát-medence, rendkívül kedvező adottságai révén, Európa egyik leglakhatóbb térsége volt, ahol az élet olcsóbb is és jobb is volt, mint másutt. A földet művelő és állatot tartó jobbágyok szabadon költözhetek, földesúri terheik: a kilenced és a robot, nem voltak súlyosak, ám a kivetett adók sokszor sanyargatták a népet. Az Európát nyomorító nagy gazdasági válságok,

mint például az 1510. évi, nem érintették súlyosan az országot. Súlyosan érintette viszont az országot a közmorál* elvesztése, az erkölcsi romlás elhatalmasodása. A hatalmi harcok során mindenütt eluralkodott a korrupció, az aljasság, a nemtelenség, az önző harácsolás, és ami még ennél is súlyosabb volt: a magyar érdekek feladása.

Az idegen Zsigmondot 1387-ben magyar királlyá koronázták, de ő félévszázados uralkodása alatt (1437-ben halt meg) tönkretette Magyarország gazdasági életét, felborította a társadalmi egyensúlyát, eltávolította a királyi javakat és országunkat a nyugati nagyhatalmi érdekeknek rendelte alá, nem nagyon törődve a délről ránk leselkedő hatalmas török veszéllyel, bár kiépíttetett egy déli várvédő vonalat. Feladta a közép-európai ún. észak-déli (lengyel-cseh-magyar-horvát-szerb) szövetségi politikát.



1414-ben német király, 1420-ban cseh király, 1431-ben itáliai király, majd 1433-ban német császár lett. Lényegében csak Nyugat-Európa érdekelte, noha tett néhány kísérletet a török megállítására is, először 1389-ben, majd 1396-ban. Mind Rigómezőnél, mind Nikápolynál súlyos vereséget szenvedett a keresztény sereg. 1389-ben megszűnt Szerbia, Nikápolynál pedig Bajazid szultán 140 ezer fős hadseregével legázolta a királyi haderőt.

Pedig talán ekkoriban nyílt egyedül reális lehetőség a Török Birodalom megsemmisítésére, mivel a mongol Tamerlán (Timur Lenk) 1402-ben legyőzte Bajazid szultánt Ankaránál, az utódai pedig igen békés külpolitikát folytattak. Zsigmond azonban valójában nem sokat törődött Magyarországgal, annak ellenére, hogy nagy birodalmának súlypontját Budára helyezte. A magyar főurak is megelégték magyarellenességét, egyszerűen elfogták és Siklóson bebörtönözték a koronás királyt!

A ravasz Zsigmond azonban megtalálta a megoldást. 1408-ban létrehozta a Sárkányos rendet, s ennek keretei között szövetségre lépett a 24 legnagyobb hatalmú magyarországi főúrral. Sógorát, Garai Miklóst tette meg nádorrá (1402–1433). Így már nem kellett többé törődni az 1397-től létező rendi országgyűléssel, (a következőre csak 1435-ben került sor!), sőt többször hosszú évekig nem is tartózkodott Magyarországon. Mindent ráhagyott a bárókra: Ozorai Pipóra, Cillei Hermannra, Stibor vajdára, Perényi Imrére.

Uralkodása alatt elvesztek az északi tartományok (Halics), majd Moldva, Szerbia, Bosznia és Dalmácia is, sőt Erdélyt is többször feldúlta a török.

Az ország társadalma megoszlott. Az 1414. évi konstanzi zsinaton, szavát megszegve, máglyára

Husz Jánost a máglyára vezetik



Husz János



küldette Husz Jánost, akinek sok híve volt Magyarországon is, hiszen a husziták felléptek az egyháziak hatalmas vagyona, romlottsága és számtalan kiváltsága ellen, ugyanakkor a nemzeti nyelvek bevezetését kívánták. Husz János kivégzése súlyos fegyveres harcot robbantott ki.

Zsigmond igyekezett a pápákkal szemben is fellépni, a bullák és rendeletek kihirdetését csak az ő engedélyével lehetett megtenni, a főpapokat pedig nem lehet kinevezni, csakis a király jóváhagyása után (főkegyúri jog!).

A parasztság elégedetlensége 1437-ben ugyan csak felkelést robbantott ki, a Budai Nagy Antal vezetete parasztlázadást azonban a földesurak vérbe fojtották. Ugyanekkor az idegen szívű és gondolkodású király két kézzel szórta a pénzt és a javakat. 1412-ben Visegrádon 13 herceget, 47 nagyurat, 1500 lovagot és 3000 apródot látott egyszerre vendégül!

Zsigmond magyar király halála után, Zsigmond Erzsébet nevű leányának a férjét, Habsburg Albertet



Torockói viselet



A törökök töménytelen magyart hurcoltak el rabszolgának

(1437–1439) csak azzal a feltétellel választották királlyá, ha megígéri, hogy idegen koronát soha nem tesz a fejére, és a magyar érdekeket képviseli. De ő sem tartotta be egyik ígérését sem. Sőt, még magyarul sem tudott. Zsigmond hét nyelven beszélt, jóllehet az anyanyelve neki sem a magyar volt. Albert a koronázása után nyomban elhagyta az országot, miközben Murád török szultán 1438-ban feldúlta Erdélyt és töménytelen magyar embert rabszolgaként elhurcolt. A magyarok felháborodása miatt az 1439. évi országgyűlés határozatban rögzítette, hogy a régi magyar szokásokat vissza kell állítani, az idegenek tisztségeket nem tölthetnek be, földbirtokokat nem szerezhetnek, idegen ország pénzét nem hozhatják be.

Albert király hamarosan meghalt, maradandó érdeme csak egy maradt: Hunyadi Jánost feljebb segítette a hatalmi létrán, miután kinevezte szörényi bánnak.

Kérdések, feladatok:

- Mely három csoportosulás alakult ki a központi királyi hatalom ellenében?
- Mondd el gondolataidat a lakossági létszámadatok ismeretében!
- Szerinted mitől kedvező a Kárpát-medence az életviszonyok szempontjából?

A HUNYADIAK KORA

Az első Habsburg király váratlan halála után egy egészen új helyzet jött létre a magyar királyságban, mivel 1440-től Magyarország királyát csakis az országgyűlésen lehetett megválasztani. Eddig ez nem így volt. Részből az elsőszülött fiú volt a trónörökös, részben a főurak és főpapok döntése elégséges volt. Már Albert király idejében, 1439-ben harminc vármegye küldte el a követeit az országgyűlésbe, akik kiharcolták, hogy ezentúl a nádort sem nevezheti ki a király nélkülük, valamint az általános hadba szólítást sem hirdetheti ki a beleegyezésük nélkül. Később (1504) az adókievetés joga is hozzájuk került.

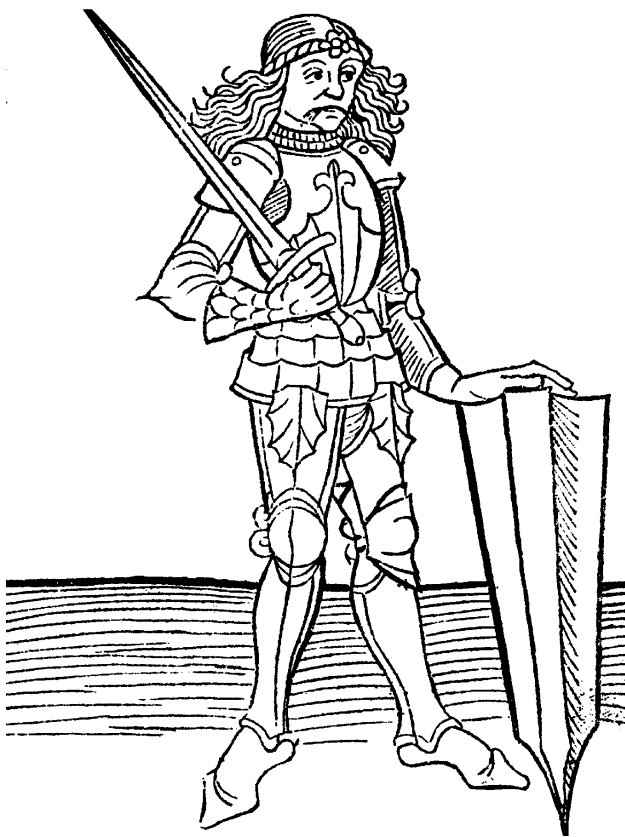

Hunyadi János a Thúróczy krónikában

Így jutott a magyar trónra a 16 éves lengyel Ulászló (1440–1444) az ugyanebben az évben született V. László csecsemő-királyal szemben, akit az ellopott Szent Koronával nyomban meg is koronáztak.

Az özvegy királyné, V. László anyja mellett állott Garai László, Cillei Ulrik és Jan Giskra, míg a lengyel király mellé sorakozott fel Újlaki Miklós, Gutai Ország Mihály, Hédervári Lőrinc, Rozgonyi Simon, Marcali Imre, Tallóci Máté, Perényi János és nem utolsósorban: Hunyadi János.

Hunyadi János 1407 táján született a Havasalföldön, de nem ezen a néven. 1409-ben kapta meg az apja, Zsigmond királytól, Vajdahunyad várát, s ekkor vette fel a család a Hunyadi nevet. Hunyadi János származása azonban máig nem tisztázott, mivel számos tény arra mutat, hogy Luxemburgi Zsigmond király és Morzsina Erzsébet gyermeke volt ő, azaz: házasságon kívül született királyi sarj. Ezért emelkedett a pályáján tüneményes gyorsasággal és lett az ország leghatalmasabb földesura.

Hunyadi János először Ozorai Pipó apródja volt, majd Lazarevics István szerb despota* katonája, később a milánói herceg zsoldos kapitányaként szolgált Itáliában. Hazatérése után Tallóci Frank mellett vitézkedett. Széleslátókörű katona volt, de nem volt túlságosan művelt ember, csak a nevét tudta aláírni. Buzgó katolikusként havonta gyónt és áldozott.

1433-ban már vagyonos ember, aki a királynak is pénzt kölcsönzött, 1439-ben szőrényi bán*, tehát báró lett. Négy millió holdas földbirtokot, 28 várat, 57 mezővárost és közel ezer falut mondhatott a magáénak.

Ulászló híveként 1440-ben seregével legyőzte Garai Lászlót, mire a király megtette erdélyi vajdának* és temesi ispánnak, majd, mint zászlósúr*, Nándorfehérvár várkapitánya is ő lett.

1441-től élete végéig harcolt a törökök ellen. 1442-ben megverte Mezid béget, 1443-ban hajtotta végre a diadalmas balkáni hadjáratot. 1444-ben, megszegve a váradi békét, Várnánál csatát vesztett, maga Ulászló király is elesett.

A gyermek V. László mellé 1445-ben előbb hét főkapitányt neveztek ki, majd 1446-ban Hunyadi Jánost választották meg kormányzónak. 1448-ban a szerb Brankovics árulása miatt ismét csatát vesztett Rigómezőnél, sőt ő maga is az áruló Brankovics fogságába esett. 1450-ben létrehozta a Hunyadi-Garai-Újlaki-Cillei ligát,* majd miután lemondatták a kormányzóságról, országos főkapitány és beszercei gróf lett. Ebben a minőségében szervezte meg Nándorfehérvár védelmét, miután a török 1453-ban elfoglalta Konstantinápolyt (Bizáncot).

Hunyadi János, mint kiváló katona, jól látta, hogy Zsigmond reformja ellenére, amely a telekkatonaság* intézményét hozta létre (1433), a magyar ne-



Kapisztrán János

messég hadi ereje végzetesen lecsökkent, szinte mindannyian lemondtak Magyarország korábbi nagyhatalmi expanziójáról, nem voltak hajlandók érte szinte semmit tenni. Két lehetőség volt: a népfelkelés vagy a zsoldos sereg felállítása. Hunyadi János mindkettőt alkalmazta. Megpróbált egy nagy hadsereget felállítani országos mozgósítással. Törvényt hoztak, hogy minden száz jobbágykapu után négy tegzes lovast és két pajzsos, lándzsás gyalogost kell kiállítani. Mindenki a saját költségén tartozik bevonulni, s aki a sereget elhagyja, birtokainak vagy a fejének az elvesztésével lakol. Az országgyűlés ezen törvényei azonban nem válóultak meg a gyakorlatban, így Hunyadi magára maradt.

Hiába rendelt el 1454-ben a pápa a török ellen európai keresztes hadjáratot, Nyugat-Európa – mint korábban és később is mindig – semmilyen komoly



Dugovics Titusz hőstette. (Wágner Sándor festménye)

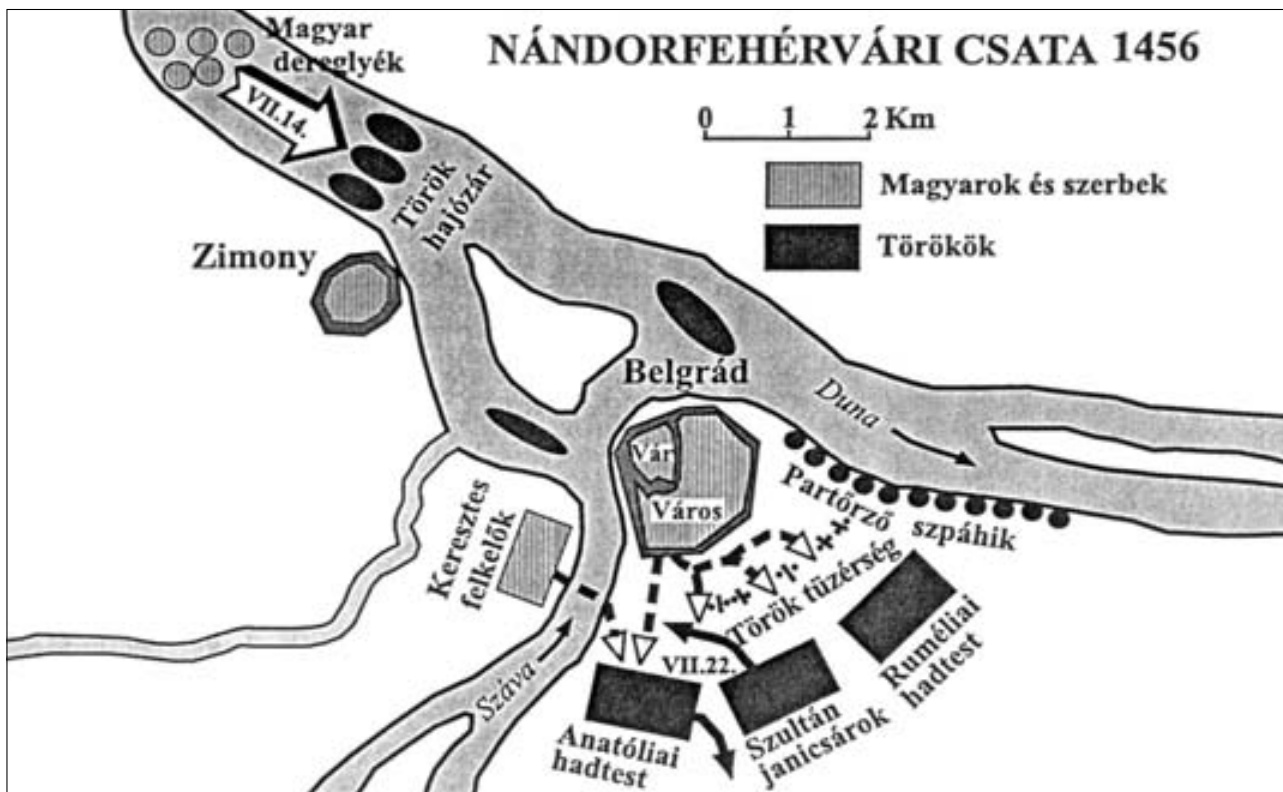

A nándorfehérvári csata helyszínrajza

segítséget nem adott Magyarországnak! Csak egy fanatikus ferences szerzetes, Kapisztrán János érkezett Hunyadi János segítségére, aki nagy néptömeget mozgósított, valamint II. Kallixtus pápa elrendelte, könyörgésként, a máig meglévő déli harangszót.

Egy ütőképes, nagy hadsereg fenntartása azonban igen sok pénzt kívánt. Százezer katona három havi bére akkoriban egymillió száznegyvenezer forintot tett ki.

Nándorfehérvár (a mai Belgrád) ostroma 1456. július 3. és 21. között folyt le, s Hunyadi János nagy győzelmével ért véget: a várat megvédték és felmentették, a török sereget elzavarták. Dugovics Titusz önfeláldozó hőstette, aki magával rántott a mélybe egy zászlóvivő ostromló törököt, örök példakép marad!

Ám augusztus 11-én Hunyadi János, október 23-án pedig Kapisztrán János is pestisjárványban meghalt s velük együtt, előbb csak átmenetileg, majd Hunyadi Mátyás halála után véglegesen sírba szállt a magyar érdekeket védő önálló és sikeres külpolitika.

Kérdések, feladatok:

- Meséld el, hogyan emelkedett ki társai közül Hunyadi János?
- A telekkatonaság intézménye helyett Hunyadi egy hatékonyabb sereget szándékozott fölállítani. Mi volt az elképzelése? Hogyan próbálta megvalósítani?
- Mi volt Nándorfehérvár jelentősége?
- Nézz utána, mi az a pestis?

HUNYADI MÁTYÁS BIRODALMA

Hunyadi János Szilágyi Mihály testvérét, Erzsébetet vette nőül, akitől László és Mátyás nevű fiai születtek. Mátyás 1443-ban látta meg a napvilágot Kolozsvárott. Nevelője a jeles humanista tudós, Vitéz János volt. Kitűnően beszélt latinul, németül és csehül. Apja halála után egy évvel V. László király elfogatta a két Hunyadi fiút s arra hivatkozva, hogy Nándorfehérváron megölték Cillei Ulrikot, a király által kinevezett új főkapitányt, Hunyadi Lászlót kivégezték, a hatalmas Hunyadi-vagyont elkobozták, a 14 éves Mátyást pedig

a király fogolyként magával vitte előbb Bécsbe, majd Prágába, ahol a fiatal király váratlanul meghalt (1457).

A köznemesség és a nép felháborodva vette tudomásul a Hunyadiak elleni nemtelen támadást, s az özvegy édesanya, Szilágyi Erzsébet, Mihály testvérével együtt jelentős fegyveres erőt állított ki. Miután kiegyeztek főúri riváisaikkal, a Garaiakkal és az Újlakiakkal, egy 15 ezer fős sereg jelenlétében, a rákosi gyűlés 1458. január 23-án királlyá választotta Mátyást.

Mátyás király (1458–1490) a magyar történelem egyik legfényesebb csillaga volt, aki megmutatta, hogy az ország sorsát, a nemzet jövőjét, a magyar nép érdekeit csakis rendkívüli tehetségű, rendkívüli akaratú, rendkívüli elszántságú és rendkívül tisztakezű államférfi képes alakítani, védelmezni és képviselni. Személyes bátorsága, nagy műveltsége, gyors elhatározó és döntési képessége, nagyfokú önérzete voltak a legnemesebb tulajdonságai, amelyekhez – árnyoldalként – túlfűtött önbizalma és olykor gögös büszkesége társult.

A bárók öt évre Szilágyi Mihályt tették meg kormányzóknak, akinek gyámkodását azonban éppen úgy nem viselte el, amint a főurak packázásait sem. Szilágyit félreállította, majd becsukatta, Garai László nádort leváltotta, Újlaki erdélyi vajdával egyetemben. Hiába egyeztek meg a háta mögött jövődöbelijének a személyében, a kiszemelt Garai lányt nem vette feleségül, hanem a cseh király leányát, Podjebrad Katalint kérte nőül, aki sajnos, kislány születésekor, a csecsemőjével egyetemben, meghalt (1464).

Jóideig nem tudta megkoronáztatni magát a beavatott Szent Koronával, mert azt III. Frigyes (1440–1493) tartotta a birtokában, akit a vele szembe forduló

De electione dñi comitis mathie in regem.



Quam autem peregrinis ex relatibus fama obitus ipsius regis laudis in regnum hugarie venit: multos tristavit. Inaxime autem illos qui eidem regi comitis laudis praesentem neque: cum ultores effusi sanguinis ipsius comitis laudis eorum laudibus eo aiosius insurgere: ac incepta fine ad optatum pducere vindictam desiderare videbatur. Quod factum fuisset: si per eum ponendis regni rebus: per quod eligendo regem: indicta per totum regnum hu-

Hunyadi Mátyás király

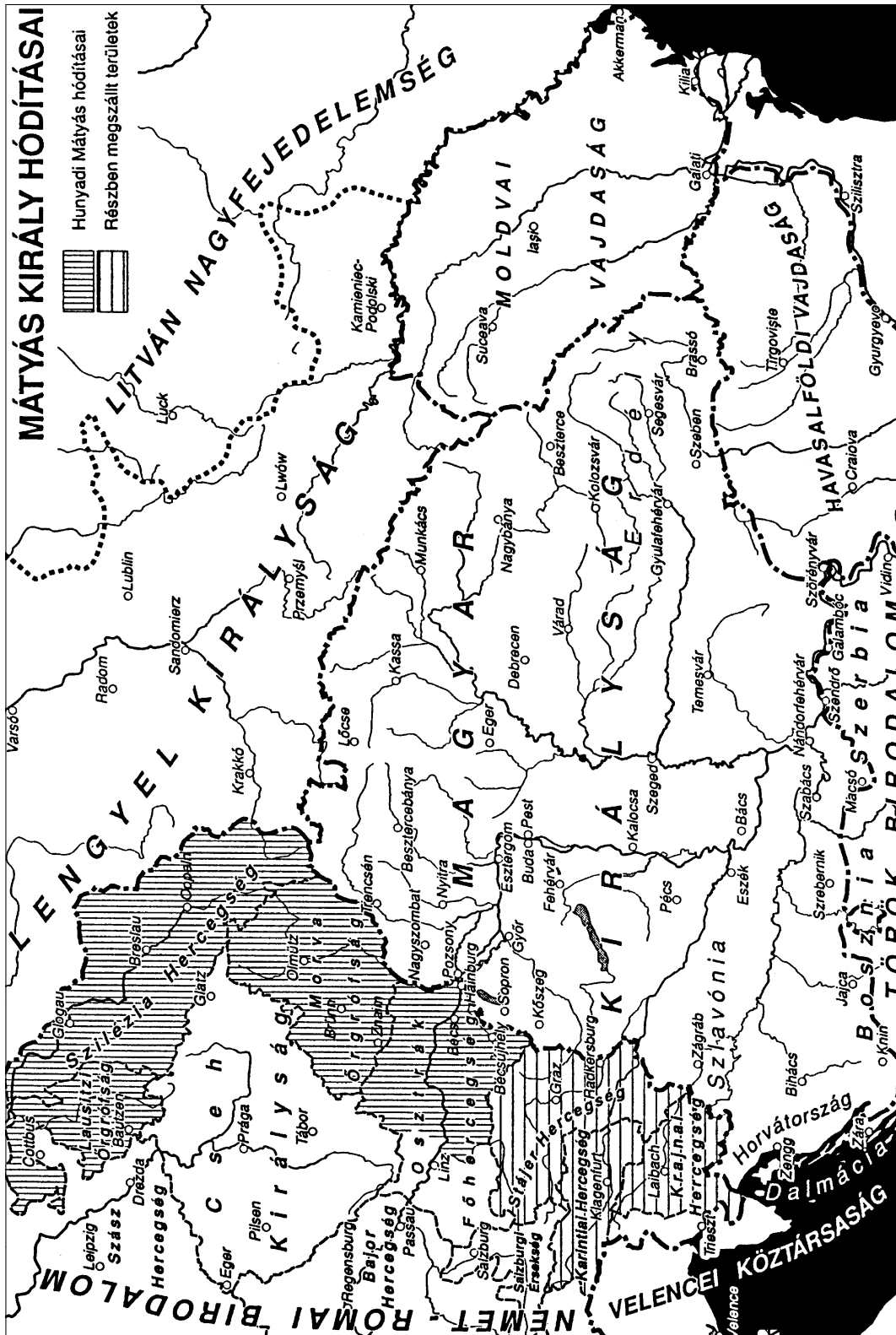

nagyurak már 1459-ben magyar királynak hívtak be az országba. Mátyás azonban nem rettent meg. Előbb legyőzte az ellene küldött sereget, majd 1462-ben – igaz: nyolcvanezer arany forint lefizetése ellenében – visszaszerezte szent ereklyénket, a magyar államhatalmat megjelenítő Szent Koronát. Egy 19 éves ifjú túlzott magabizása okán követte el ekkor (1463. április 3.) azt a – később végzetessé váló – hibát, hogy III. Frigyeset nevezte meg a magyar korona jogos örökösének, amennyiben néki trónörökös fia nem születik! S törvényes utóda, sajnos, nem született, mert az európai dinasztiák, a Jagellók, a Sforzák, a Hohenzollerek és a Habsburgok lenézték őt, s leánykéréseit sorra elutasították, a nápolyi Aragóniai Beatrix pedig, akit végül 1476-ban elvett, ter-

méketlen volt, s féktelen hatalomvágyában talán az is akart lenni. Mátyás király később felismerte súlyos hibáját, s szerette volna III. Frigyeset rávenni arra, hogy mondjon le a trónigényéről, de sem ez, sem III. Frigyes kisleánya kezének elnyerése nem sikerült. 1473-ban egy osztrák (boroszlói) polgárlány boldoggá tette, mert fiút szült néki: Corvin Jánost, akit azonban a hataloméhes nagyurak és Beatrix királyné nem engedtek a magyar trónra, s aki 31 évesen (1504) elhunyt.

Mátyás király büszkén hirdette luxemburgi származását, szívesen alkalmazta együtt a Luxemburgiak fekete sastollait és a Hunyadiak aranszínű sastollait. Nagyon is lehetséges, hogy ő is Zsigmond király unokája volt.



Magyarország külkereskedelme és bányászata a 15. században



Mátyás király büszkén Atilla hun nagykirály utódának vallotta magát

Mátyás király uralkodása megmutatta, hogy erővel szemben csak erőt lehet felvonultatni, akár bel-, akár külföldön. Ehhez pedig hadsereg kell, jól fizetett zsoldos csapatok kellenek. Mátyásnak, Európában elsőként, 40 ezer főnyi saját állandó hadserege (Fekete sereg) volt, amelyet jelentős dunai hajóhad egészített ki. Háború esetén a bandériumokkal együtt a hadi létszám elérte a 200 ezer főt. Kezdetben maga is apja örökébe kívánt lépni, s ki akarta űzni a Balkánról a törököket, vezetett is néhány hadjáratot, visszafoglalta Jajca várát és Bosznia nagyobb részét (1463), később azonban elfogadta a törökök által felkínált békét, mert egyrészt már olyan erős volt, hogy nem kellett félnie senkitől, másrészt mert tisztán látta Nyugat-Európa magyarellenességét, amint édesapja is látta, aki 1454-ben a császár követe előtt kijelentette: inkább átengedi a törököket Magyarországon a nyugati birodalmak meghódítására, mintsem végromlásnak tegye ki az országát nyugat végzetes közönye miatt! De azt is figyelembe kell venni, hogy Mátyás király II. Bajazid szultán unokatestvére volt, mivel nagyanyjának,

Morzsinai Erzsébetnek a nővére II. Murád szultán felesége lett. Ezért hangoztatta szívesen, hogy a magyar és a török nép rokon, mivel mindkető szkíta eredetű!

Mátyás király erős kézzel teremtett meg egy új, büszke magyar államot, s önérettel hirdette a magyar faj erejét és érdemeit. Nagy figyelmet fordított dicsőséges nemzeti múltunkra, és szilárd meggyőződése volt, hogy Magyarország legnagyobb ellenségei Nyugat-Európa hatalmai.

Ezért fordult szembe III. Frigyessele, ezért kívánt cseh, majd itáliai király, később német császár lenni. Alttalói nem értették meg, és általában nem is akarták követni. Számos főembere árulta el és fordult szembe

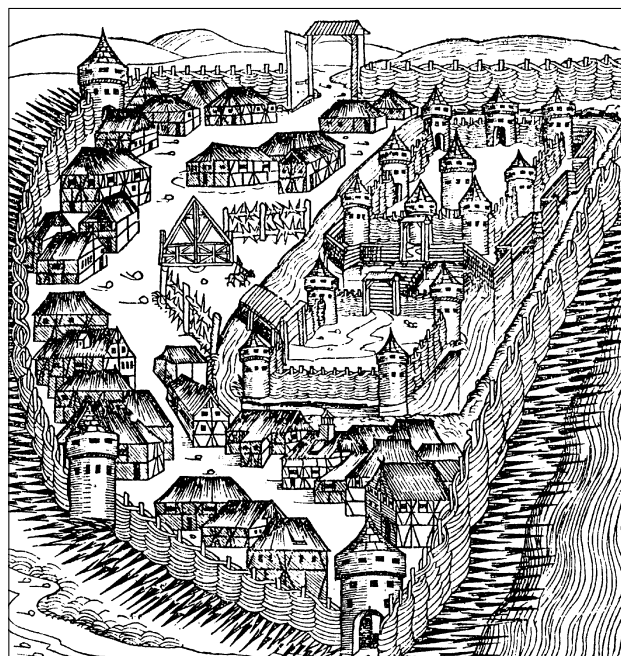

vele. Pedig hadvezérként is zseni volt, amint ez kitűnt a boroszlói hadműveletekből, ahol maroknyi seregével két vállra fektette a tízszeres túlerőben lévő ellenséget (Kázmér és Ulászló lengyel és cseh seregét), és megszerezte Magyarországnak Morvaországot, Sziléziát és Lausitzot. De fényesen vitézkedett délen, Szabács várának elfoglalásakor is.

1477-ben hadat üzent a német császárnak és 1485. június 1-én nyolcezer fős elit serege élén, ünnepélyesen bevonult Bécsbe. Nagyon jellemző, hogy Thúróczy János nevezetes krónikájának német kiadásából egyszerűen kihagyták Ausztria Mátyás általi meghódítását.

Az erős magyar nagyhatalom alapja Magyarország gazdasági ereje volt, ezért Mátyás király jelentős pénzügyi reformot vezetett be (1467). Az államkincstár évi jövedelmét 120 ezer arany forintról 900 ezer forintra emelte. Új adókat vezetett be (kincstári adó, koronavám, füstpénz) és élt a rendkívüli adóztatás lehetőségével is.

1490. április 6-án a mindössze 47 éves király, akit már korábban gyötört a köszvény és az ájulás, súlyos szenvedések közepette meghalt. Nem lehet kizárni, hogy a halálát sietették a hazai és a külföldi ellenségei, amint ezt tették fiával és unokáival is!

A magyar nagyhatalom fénylő csillaga egyszer s mindenkorra lehanyatlott és kihuny.

Kérdések, feladatok:

- Szedd össze Mátyás királyá koronázásának előzményeit!
- Hogyan állt szembe Mátyás a Szilágyi Mihály-féle főúri csoporttal?
- Hogyan sikerült Mátyás koronázása a Szent Koronával?
- Mit tudsz a „fekete seregről”?
- A Habsburgok miként szerezték meg a trónt?
- Mely két hatalom veszélyeztette hazánkat?
- A magyar nemesség és parasztság ellentéte jól kimutathatóan tartóssá vált. Melyik oldalt tartod hibásnak? Miért?

MŰVELTSÉG ÉS KULTÚRA

A XV. SZÁZADI MAGYARORSZÁGON

Európát az 1400-as évek derekától éppen nem az emberi szellem fennköltége jellemezte. Az egyház, a pápaság egyre jobban megmerevedett, a korábbi idők diktatórikus magatartása tovább szigorodott. Már a 15. században megkezdődött az inkvizíció* (1307) és az eretnek könyvek elégetése (1326), valamint a zsidók üldözése, akiket Krisztus megölésével vádoltak. (Ezt a dogmává merevedett vádat hivatalosan csak 1581-ben hirdette ki XIII. Gergely pápa.) Első ízben, a spanyol Navarrában, tízezer zsidót mészároltak le.



Magyar viselet Zsigmond korában



A budavári híres szobrok egyikében Zsigmond királyt ismerhetjük fel (V. Csocsán J.)

IV. Sixtus pápa 1478-ban felhatalmazta a spanyol Kasztíliai Izabellát és férjét, Katolikus Ferdinándot, akik egyesítették Spanyolországot (1469), hogy alkalmazhatják az elevenen elégetést minden eretnekkel szemben. Majd kitört a boszorkányőrület, amelynek következtében tízezreket égettek el. Az inkvizítorok, akik a Szentszéktől kapták a teljhatalmukat, a kivégzett eretnek vagy boszorkány örököseitől mindent elkoboztak, még a házukat is lerombolták. Az inkvizíció szörnyű kínzásai lealjasították a tömegeket is. Nem csoda, hogy a 15. század végi földrajzi felfedezések során (Diaz Bertalan, 1487, Kolombusz Kristóf 1492, Vasco da Gama, 1498) a spanyolok, a portugálok, majd



A budavári női fej talán Zsigmond király leányának, Luxemburgi Erzsébetnek a szobormása



Guti Ország Mihály nádor fejszobra, amely a budai vár Friss Palotája mellett került elő



S. Lochner, Madonna a rózsakertben c. híres festményén is Zsigmond magyar király leányát és unokáját fedezhetjük fel. (V. Csocsán J.)



Pálóczy Simon országbíró fejszobra,
amely a budai vár Friss Palotája mellett került elő

később más népek is, elképesztő kegyetlenséggel irtották ki az amerikai földrész csodálatos gazdagságú azték és inka birodalmainak a népeit. Mai ismeretünk szerint közel húszmillió embert mészároltak le a keresztény kultúra nevében.



Mátyás király trónkárpitja

Hunyadi Mátyás római császári babérkoszorúval.
Festmény a bécsi Kunsthistorisches Museumban



Mátyás király Corvináinak egyike



Aranyozott ezüst kehely (Nyáry-kehely)

Mindeközben Európa megközelítően négy-
milliónyi magyarja egyre inkább megerősítette nemzeti
öntudatát, a magyar királyság Zsigmond és Mátyás ki-
rály korában Európa nagyhatalmaként virágzott, a la-
kói békében és nyugalomban éltek. A budai királyi ud-
var már Zsigmond korában a tudomány, a pompa, a
műveltség fellekvára lett. Jóllehet Buda lakossága alig
haladta meg a tízezer főt (London 200 ezer lakosával
szemben), a nagyarányú építkezések (például a Friss
Palota csodaszép szobraival, majd Mátyás korában
Visegrád) elkápráztatták a külföldieket.

A legújabb kutatások szerint az 1974-ben előke-
rült budavári 55 szobor között van Zsigmond király

mellszobra, valamint az országnagyjainak egész sora,
Guti Ország Mihálytól Pálóczi Györgyig. De kiderült
az is, hogy a kölni Stephan Lochner Rózsakerti Ma-
donnája Luxemburgi Erzsébet, Zsigmond leányának
portréja, hálából Zsigmond művészet-pártolásáért.

Itália után nálunk terjedt el legelőször a rene-
szánsz* stílus és a humanista* szellemiség. Költőink
(Janus Pannonius), történétíróink (Petrus Ransanus,
Antonio Bonfini, Thúróczy János), főpapjaink (Vitéz
János) Európa legműveltebb személyiségei közé tar-
toztak.

Mátyás király híres, 2500 kötetes könyvtára (a
Korvinákkal, amelyekből 179 maradt meg), a királyi

udvar nevezetes ének-kara, (30 taggal és külön a királynénak egy 13 tagú kórusával), a könyvtár mellett a budai csillagvizsgáló. A csodaszép Mátyás Gradualén* a 41. levélen jól látható, hogy a Beatrix királyné ének-kara kottából énekelt, mégpedig többszólamúan! A 3. levélen pedig meglevenedik a budai udvarban viruló zenei élet a következő hangszerekkel: lant, hárfá, chlavichord,* duda, vadászkürt, sőt a 69. levélen fatárogató. Ezek a hangszerek használatosak voltak már a 13. században is, amiről a budai domonkosok kolostorában megőrzött munka rajzos ábrái tanúskodnak. Mindez azt mutatja, hogy a sípokat, a dudát és a tárogatót sem az araboktól, sem a törököktől nem kellett átvennünk, mert ősi magyar hangszereink voltak. De nőtt a királyi tábor muzsikusaik és hadi zenészeinek

a szerepe is. 1411-ben Zsigmond királynak már 86 trombitás hallatja „süvöltő szavát”. A 15. századi Budai Jogkönyv megemlékezik a trombitások, síposok, lantosok és dobosok együtteséről, sőt a tornyos zenészekről is. A magyar muzsikuskok bejárták egész Európát Bázeltől Milánóig és Béctől Krakkóig. Ugyanakkor külföldi zenészek játszanak a magyar királyi udvarban, például Pietro Bono lantművész Beatrix királyné környezetében. A koronázási lakomákon is pompás zene szólt. 1476-ban Mátyás király Beatrix számára. 1502-ben Ulászló király Anna királyné számára fogadott fel lantosokat, síposokat, kürtösöket és trombitásokat.

A pozsonyi (1467) és a budai egyetem alapítása, Hess András nyomdája (1473) mellett számos templom, kolostor, vár, várkastély épült. Csinosodtak és gazdagodtak a városaink: Buda, Pozsony, Nagyszombat, Kassa, Bártfa, Eperjes, Kolozsvár, Várad, Brassó, Sopron, de a falvakban sem föld alatti szűk putrikban laktak az emberek, hanem kényelmes és tágas faházakban, ritkábban kő és téglá épületekben. Virágzott az ötvösség, hiszen ekkor élt Gyulán Ajtosi Dürer Albert ötvösmester, Albrecht Dürer világhírű művész édesapja. Hatalmasan felvirágzott az udvari és a templom festészet és szobrászat, a híres esztergomi M.S. mesterről kiderült, hogy Esztergomi Mártonnak hívták s ízig-vérig magyar művész volt. Dolgoztak persze itáliai és más idegen művészek is mind Zsigmond, mind Mátyás király udvarában (például a firenzei Verocchio vagy éppen Leonardo da Vinci). De ekkor indult meg a magyar nyelvű vallásos irodalom terjesztése (huszita Biblia, 1430). Ezrével jártak a magyar ifjak a külföldi (Bécs, Prága és Krakkó) egyetemekre.



Aranyozott, 1486-os évszámú kehely a kőszegi Szent Jakab templomból

Kérdések, feladatok:

- Mit tudsz a zsidóüldözésekről? Miért üldözték őket Európában? Valóban uzsorakamatra adták a kölcsönt?
- Az adósságban maradt fejedelmek, egyházi vezetők a bankárok hatalma alatt álltak. Fontos volt ez a megszerzett hatalom a pénzemberek számára?
- Mi a véleményed arról, hogy „keresztény” emberek törtek a zsidók életére?
- Mit tudsz az inkvizícióról?
- Mutasd be a Mátyás által létrehozott Kárpát medencei kultúrát!



A Hunyadiak szarkofágjai a gyulafehérvári (ma: Romániában) templomban



Az álnokul kivégzett Hunyadi László kőkoporsója

KÜZDELEM A TÖRÖK ELLEN A KÁRPÁT-HAZA FELDARABOLÁSA A 16. SZÁZADBAN

Magyarország rossz sorsát, erős és dicső korszakában, maga Mátyás király idézte elő háromszorosan is. A legsúlyosabb hiba az 1463. évi bécsújhelyi békekötés azon pontja volt, amely kimondta, ha Mátyás fiúutód nélkül hal meg, a magyar trón Frigvest és utódait illeti. A második hiba volt Beatrix királyné terméketlenségének elnézése, a harmadik pedig természetes fiának, Korvin János hercegnek nem megfelelő felkészítése a hatalom átvételére, azaz királlyá koronázásának az elmulasztása.

Ezen okok következtében súlyosan meggyengült a magyar királyi hatalom mind II. Ulászló (1490–1516), mind a fia, II. Lajos (1516–1526) korában. A nagyurak csak azon fáradoztak, hogy a király jogkörét csökkentsék, s eszük ágában sem volt, a korábban Mátyás királynak tett esküjük betartása, vagyis Korvin János királlyá választása, sőt Beatrix özvegy királyné és Kinizsi Pál serege szétverte János herceg csapatait. Korvin János halála, illetve Kristóf nevű, kiskorú fia és Erzsébet nevű kislányának halála (minden bizonnyal megmérgezték őket!) után (1505) pedig Ulászló, a Szent Koronára visszazálló hatalmas Hunyadi-birtokokat a magyargyűlölő Brandenburgi Györgynek adományozta, aki János herceg özvegyét feleségül vette.

Ulászló lengyel léte véztes hibát követett el a nyugati orientációjával, vagyis a Habsburgok szinte teljes kiszolgáltatásával. 1491-ben, a pozsonyi békekötési okiratban ő is megerősítette a Habsburgok trónigényét. Fia, II. Lajos 1521-ben feleségül vette Habsburg

Máriát, az ő leánytestvérét, Annát viszont Ferdinánd kapta nőül. Ezzel végképp eldőlt Magyarország sorsa.

A gyengekező, erőtlén és szegény királyokkal szemben óriási befolyásra és nagy gazdagságra tettek szert a főurak, akik egy aranyat sem voltak hajlandók áldozni a haza javára. Szerémi György történetíró jogos keserűséggel írhatta: „*a főurak semmivel sem törődve, a gyönyörűséges Magyarországot elveszejtették.*”

Így azután kevesen vették észre, hogy a 15. század végétől, de kivált a 16. század elejétől a török birodalom szerepe és súlya jelentősen megváltozott. Az egyre gyöngébb Magyarország a Habsburg és a török hatalom rettenetes malomkövei közé került, s az az ország, amelyet a 15. század végéig a hódolt tartományok sora védett a török ellen, most maga vált egy idegen hatalom, a 16. század derekára európai főhatalommá vált Habsburgok (1519-ben V. Károly németrómai császár lett s a Habsburg-család kezén volt Spanyolország, Nápoly, Szicília, Szardínia, az amerikai gyarmatok, Németalföld, az osztrák örökös tartományok, Dél-Németország) védelmezőjévé! S e védelmi szerepben az ország színmagyar lakosságának tetemes része elpusztult! A fogyás oka nemcsak elődeink hősiesség, katonához méltó áldozatvállalásának tudható be a törökellenes harcokban, hanem a török birodalom tudatos népirtásának, a királyi udvar, sőt az egyház főpapjainak korrupciója, züllött életmódja okozta megcsömörlésnek is. A nemzet 5%-át kitevő nemesség a parasztságot nem tekintette a nemzet részének s ez így volt 1848-ig!

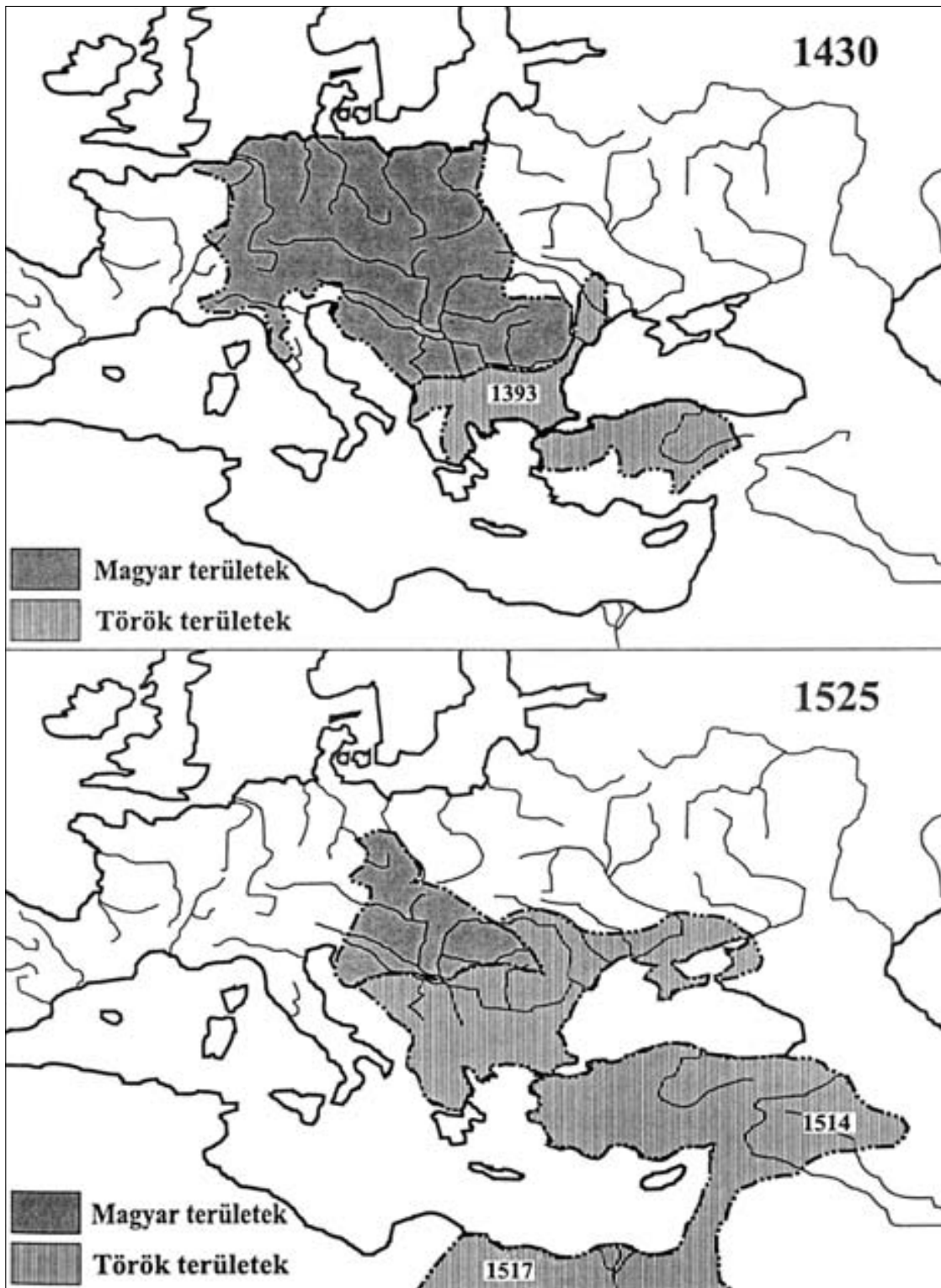



A magyar nemesség ugyan idegengyűlölő, elsősorban német- és törökellenes volt, nemzeti jelszavakat hangoztatott, ám a magyar parasztságra is gyűlölettel tekintett.

Kérdések, feladatok:

- Milyen hibákat követett el Korvin Mátyás? Mi lett a fenti hibák következménye?
- Hogyan lett a Habsburg családé országunk?
- Mi a „tudatos népirtás”?
- Milyen következményei lettek annak, hogy a nemesség nem tekintette a magyar nemzet részének a parasztságot?

Perényi Péter (1502–1548)

MARAKODÁS, BELSŐ BAJOK

A 16. század elején a német Miksa, a francia XII. Lajos király, valamint a pápa szövetséget kötött Velence ellen, amely bár a törökökkel rokonszenvezett, de élvezte Horvátország támogatását. A jobbágyorsból esztergomi érsekké lett Bakócz Tamás Velence kegyeltje volt, neki köszönhetőe bíborosi és patriárkai méltóságát, sőt bírta azon ígéretüket is, hogy a pápai trónra segítik 1512-ben. Gátlástalanul kiszorította a Mátyás király által gondosan, kitűnő katonává és derék magyarrá nevelt Estei Hyppolitot, aki el is hagyta az országot s akit 1520-ban az ellenségei megmérgezték. Ám a konklavé* nem Bakóczot, hanem Medici Jánost választotta meg, aki nyomban kinevezte Bakóczot a törökellenes keresztes hadjárat fő szervezőjének. A keresztesek (a crux latin szóból kurucok) vezére Székely Dózsa

György dálnoki kisnemes lett, akinek a parasztserege azonban a fegyvereit a nemesség ellen fordította. Az 1514. évi parasztháborút Szapolyai János és szövetségesei leverték, a vezetőket kegyetlen kínzások után



Az 1514-es parasztháború



Dózsa György megkínzása és kivégzése

kivégezték, a jobbágyokat röghöz kötötték, azaz elvették tőlük a szabad költözés jogát. Az igazi tragédia azonban az volt, hogy a nemzet túlnyomó többsége, a parasztság évszázadokra elvesztette a nemzethez tartozás tudatát és érzését, teljesen közönyössé vált az ország sorsát illetően. Ez az állapot csak II. Rákóczi Ferenc, majd Kossuth Lajos hatására változott meg évszázadok múlva.

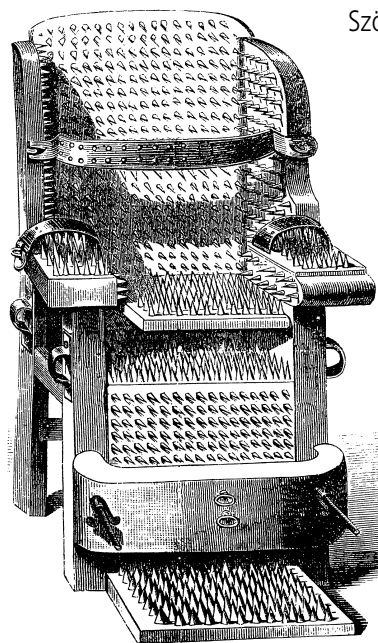

Szöges vasstrónus az elítélt szörnyű kínzására

Kérdések, feladatok:

- Készíts életrajzokat, esetleg számítógépes prezentációkat: Bakócz Tamásról, Székely Dózsa Györgyről, Szapolyai Jánosról! A prezentációk legalább hat diából álljanak!

A MOHÁCSI CSATAVESZTÉS KÖVETKEZMÉNYEI

I Szelim török szultán nem sokat törődött Európával, fia, II. Szülejmán (1520–1566) azonban gyökeresen változtatott a külpolitikáján. Nagy tervei valóra váltásában a magyar királyi udvar vaksága és durvasága is ürügyül szolgált, amikor is II. Lajos magyar király a hozzá küldött török követeket 1520 végén megölette. Szülejmán 1521-ben megindította hadseregét a déli várvonallal ellen. A legendás Nándorfehérvár kapitányai egyszerűen megszöktek a várból, amelyet az őrség 1521. augusztus 29-én feladott. De elesett Szabács, Pétervárad, Szendrő, Szalánkemén, Újlak és Zimony is. Pontosan öt év múlva, 1526. augusztus 29-én a nyolcvanezer fős reguláris (és 200 ezer fős teljes) török hadsereg egyszerűen legázolta a huszonnyolcezer fős magyar királyi sereget. Meghalt a király, II. Lajos, hét püspök, 28 főúr, ötszáz nevesebb nemes és legalább

nyai egyszerűen megszöktek a várból, amelyet az őrség 1521. augusztus 29-én feladott. De elesett Szabács, Pétervárad, Szendrő, Szalánkemén, Újlak és Zimony is. Pontosan öt év múlva, 1526. augusztus 29-én a nyolcvanezer fős reguláris (és 200 ezer fős teljes) török hadsereg egyszerűen legázolta a huszonnyolcezer fős magyar királyi sereget. Meghalt a király, II. Lajos, hét püspök, 28 főúr, ötszáz nevesebb nemes és legalább



A mohácsi csata helyszínrajza

14 ezer (vagy 22 ezer) katonára. A szultán és hadvezére, Ibrahim basa az elfogott magyar vitézek közül háromezret lefejeztetett s a levágott fejekből három hatalmas gúlat rakatott.

Magyarország védtelenül és teljes kiszolgáltatottságban hevert a szultán lábai előtt. Buda város kulcsait a budai zsidó rabbi a szultán elé vitte Dunaföldvárra, aki így kardcsapás nélkül vonult be a magyar székvárosba, és 36 évvel Mátyás király halála után, az ő csodaszép budai palotájában ülte meg Szulejmán az iszlám áldozat ünnepét (Beiram), majd elszállított Budáról Konstantinápolyba minden értéket, amelyről Evlia Cselebi így számolt be: „*Szulejmán kán Lajos királynak kincseit hétezer (!) bőrládába rakatta, sok hadi készletet, ritkaság tárgyakat, drágaköves trónokat, szízekre menő drágaköves ablakredőnyöket és ajtókat, bronzból készült és bearanyozott angyal-szobrokat, a régi királyok bronz szobrai elvitetvén, hajókon Isztambulba küldötte.*”



Szapolyai János
(1487–1540)
mint János király

Ilyen körülmények között került sor a kettős királyválasztásra, amelynek következménye az ország egységének szétbomlása lett.

II. Lajos király halála után a királyságot magának követelő Ferdinánd és a koronára régtől vágyakozó Szapolyai János és párhívei között megkezdődött a belharc, megkezdődött a lélekvásárlások végtelen sora, azaz mindkét jelölt, majd koronás király igyekezett birtokadományokkal és tisztségekkel magához vonzani a főurakat és a főpapokat. Mindkét királyt megkoronázta a nyitrai püspök (mivel mind az esztergomi, mind a kalocsai érsek elesett Mohácsnál), ám János királyt (1526–1540) a török szultán a vazallusának tekintette, míg Ferdinánd király (1526–1564), szavakban legalább, meghirdette a török elleni harcot. A szándék azonban nem volt komoly, mivel a Habsburgok túlhalma ellen a francia király a törökökkel kötött szövetséget.

A magyarság tragédiája az volt, hogy nem ismer-
te fel a Habsburgok vezette német veszélyt, amelyet



II. Lajos király feleségének, Habsburg Máriának Itáliában készült ruhája

csakis a török nagyhatalom révén lehetett volna felszámolni. Ezért ismerte el később Erdély is a szultán fennhatóságát, ezért szövetkezik majd a törökkel Thököly Imre.

A meggyöngült magyar állam 1541-ben, amikor a törökök csellel elfoglalták Buda várát, tartósan három részre szakadt.

Az az élet-halál harc, amelyet a magyarok a törökkel vívtak 1526 és 1690 között, lényegében Nyugat-Európaért folyt. A török világbirodalom sem 1529-ben, sem 1532-ben, sem később nem bírta legyőzni Nyugat-Európát, elsősorban a magyarság önfeláldozása miatt. Ez az önfeláldozás 1241-ben kezdődött, majd 1944/45-ben folytatódott és 1956-ban tetőzött.

1532-ben a szultán újra Bécs ellen vonultatta fel hadait, ám az V. Károly császár és Ferdinánd király



A három részre szakított Magyarország



Buda vára, Buda és Pest (Ofen) Magyarország fővárosa

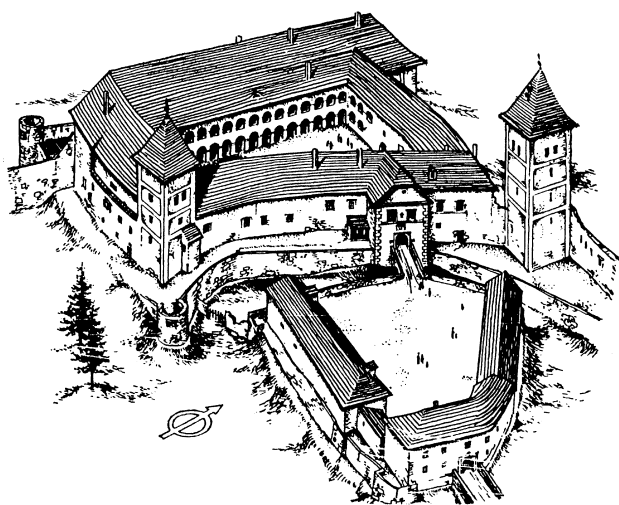

Kőszeg vára

jelentős hadainak kimozdítása érdekében, Kőszeg alatt táboroztak le, amelyet Jurisics Miklós védelmezett csekély számú katonájával. A hősiesség példaképe lett ez a város, amely 19 török ostromot állt ki. Hasonló hőstett volt Zrínyi Miklós szigetvári önfeláldozása 1566-ban.

Magyarország ütközőállammá vált, s az igazi államférfiak már ekkor felismerték, hogy **ha** nem a törökök mellé állunk, csak egyetlen járható út van előttünk: a németekkel való együttműködés és szövetség. A két pogány közé szorult magyarság, ősi ösztönei alapján, képtelen volt felismerni, hogy a hatalmas török birodalom folyamatos támadásainak célja az Európát birtokló Habsburg-birodalom, **nem** pedig a magyar

királyság. 1524-ben Szülejmán békés átvonulást kért a magyar királytól, hogy Szlavónián és Horvátországon keresztül V. Károly császár ellen vonulhasson, a királyi udvar azonban ezt mereven visszautasította. Ekkor döntött a Porta Magyarország megtámadása mellett!

Mivel a magyar nemzettudat alapja és lényege volt a keresztény küldetés hite, így senki sem volt képes elfogadni az iszlám hitű törökök barátságát s inkább vállalták őseink az ország teljes elvéreztetését annak a hatalomnak a kedvéért és létéért, amely ellen 6–700 éven keresztül elszántan küzdöttek, s amely hatalom a török kiűzése után, „hálából”, német gyarmattá tette Magyarországot, majd pedig 1920-ban megsemmisítette ezer éves országunkat.

Csak a pápák álltak névlegesen Magyarország mellé a török elleni harcban, de az akkori pápák (VI. Sándor /1492–1503/, II. Gyula /1503–1513/, X. Leó /1513–1521/) romlottsága és erkölcstelen, züllött élete erősen csorbította és gyengítette a beléjük vetett bizalmat. A hazai főpapok és főurak sem voltak sokkal különbek. A hazát nem védték, csak a vagyonukat mentették már a mohácsi csatavesztés előtt! Szatmári György püspök a kincseit a németföldi tulajdonú Fugger-bankba menekítette, Szalkai érsek Csehországba. A csata után a megözvegyült királyné, Habsburg Mária minden kincsével Pozsonyba futott.

A protestánsok* sokáig nem láttak kivetnivalót abban, hogy a magyar evangélikus és református hívek



16. századi
császári katona

vallásszabadsága érdekében és az ország német érdektérületté változtatása ellen, ha kell, a törökökkel lépünk szövetségre.

Kérdések, feladatok:

- Milyen hibát követett el II. Lajos magyar király a török előretörése közben?
- Hogyan került Nándorfehérvár a török sereg kezére?
- Miképpen kebelezte be Budát a szultán?
- Milyen végzetes lépések vezettek az ország három részre szakadásához?
- Mit jelent a „keresztény küldetés hite”?
- Mutasd be a korabeli magyar egyházfők romlottságát!

A REFORMÁCIÓ

A római katolikus egyház a 15. század utolsó harmadától az általános züllés állapotába került. A pápai udvar nemcsak elvilágiasodott, de az egész keresztény világot megbotránkozató orgiák és cselszö-

vések központjává vált. A képmutatás elképesztő méreteket öltött. Miközben a kegyes ájtatosságot, az imádkozást, a földi szegénységet, az erények tiszta nemességét, az önmegtartóztatást és a bűnök elkerülését



Luther Márton. Lucas Cranach portréja 1521-ből

hirdették, a papság, kivált a főpapság nagy része durva, erőszakos, önző, anyagiás, trágár, kicsapongó, részeges, kegyetlen és pénzsóvár volt. Az inkvizíció ezrével szedte az áldozatait.

Mindezek ellen lépett fel Luther Márton Ágoston-rendi szerzetes (1483–1546) és 1517. októberében kitűzte a wittenbergi templom kapujára híressé vált 95 tételét. Luther nem volt forradalmár, tanításaival valóban csak megreformálni akarta a keresztény egyházat. Azt hirdette, hogy a kereszténység tanai kizárólag a Bibliából származhatnak, az Isten, illetve Krisztus és a hívők között közvetlen a kapcsolat, ezért nincs szükség a papokra, legfeljebb Biblia-magyarázókra, az istentiszteleteken pedig a legfontosabb Isten igéjének a

hirdetése (a prédikáció). Az ember eredendően bűnös, és csak akkor üdvözülhet, ha újjászületik. A pápa nem csalhatatlan és nem lehet világi hatalma, nincs hét, csak két szentség: a keresztség és az úrvacsora. A papoknak is szabad családot alapítani, a szentek kultusza és a kegytárgyak imádása elvetendő, a templombelsőket egyszerűek és dísztelenek legyenek. Tisztítóűz nincsen, viszont Krisztus testét két szín alatt (ostya-kenyér és bor) kell magunhoz vennünk, mert Krisztus az úrvacsorában valóságosan jelen van.

Luther tanai ellen nemcsak a pápa lépett fel azonnal, hanem V. Károly császár is, aki Luthert 1521-ben birodalmi átokkal sújtotta, a követőit pedig tüzhálállal kell büntetni. Ugyanez volt érvényben Magyarországon is még a 16. század derekán is.

Az új felekezet terjedését azonban nem lehetett megállítani, sőt Zürichben Zwingli Ulrik (1484–1531) még radikálisabb nézeteket kezdett hirdetni, majd Genfben Kálvin János (1509–1564) lett a római egyház legelszántabb ellenfele. A kálvinisták legfontosabb hittétele az eleve elrendelés tana, amely azt jelenti, hogy az eleve bűnös emberek nem mindegyikének kínálja fel az Isten az újjászületést, csak a kiválasztottaknak (predestinatio).

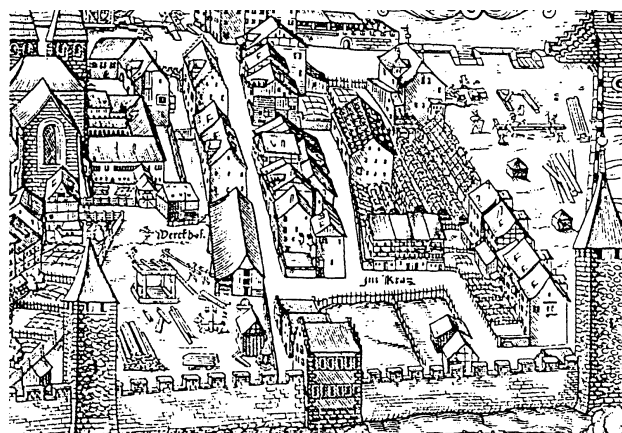

Zürich a 16. században

A reformáció világtörténelmi jelentőségű mozgalom volt, ennek hatására jött létre az anglikán egyház VIII. Henrik (1509–1547) uralkodása alatt (1534), Franciaországban pedig a kálvinisták alkották a hugenottákat*, akik véres és ádáz harcot vívtak a katolikusokkal s a szeretet vallásának megcsúfolásaként a katolikusok 1572-ben Szent Bertalan éjszakáján 20 ezer hugenottát mészároltak le.

Magyarországon a 16. század második felében a lutheri vagy ágostai hitvallás terjedt el, ezt fogadták el 1545-ben az erdélyi szászok, majd a szepesi városok is. Később egyre többen váltak Kálvin követőivé, elsősorban említendő Dévai Bíró Mátyás, Méliusz Juhász Péter. Erdélyben a magyarok a református, a német szászok az evangélikus hit követői lettek. Sok torzsalkodás és háborúskodás után, **elsőként** Európában, 1568-ban a tordai országgyűlésen teljes vallásszabadságot hirdettek ki!

A római egyház, III. Pál pápasága idején felismerte a veszélyt és gyors ellenlépéseket tett. A tridenti

zsinaton (1534–1549) meghatározták a legsürgősebb feladatokat: az egyház megtisztulását és a reformáció elleni fellépést, ide értve az inkvizíció felújítását is (1542).

A vallási hittételek megreformálása serkentőleg hatott a gondolkodásra és nagyban segítette a nemzeti tudat megerősödését, elsősorban a nemzeti nyelvek használata miatt. Mind a protestánsok (Bornemissza Péter, Magyari István), mind a katolikusok (Pázmány Péter) magásra emelték a magyar nyelv pallérozását.

Kérdések, feladatok:

- Mutasd be a római katolikus egyházat a 15. század második felétől!
- Mit tekintett eretneknek a katolikus egyház?
- Részletezd a reformáció tanításait, azok magyarazatait!
- Milyen protestáns irányzatokat ismertél meg?
- Szerinted miért jelentős a tordai országgyűlés döntése?
- Miért hatott a reformáció pozitívan a kultúrára?
- Milyen neveket említenél meg a reformáció kapcsán?

ERDÉLY FELEMELKEDÉSE

A 9. századtól 1541-ig Erdély a Magyar Nagyfejedelemség, majd a Magyar Királyság szerves része volt. Szapolyai János király halála után az özvegye, Izabella királyné uralma alá került, a török szultán jóváhagyásával, aki ezért tízezer arany adót kért, tehát független államrészről nem beszélhetünk. Erdély és a Részeknek (Partium) nevezett terület lakói közül a székelyek és a szászok közszabadságnak örvendtek.

Ezidőben a valóságos hatalom a pálos szerzetes, Martinuzzi (Fráter) György helytartó kezében volt, aki János király csecsemőkorú kisfiának, János Zsigmondnak is a gyámja volt. Működött az országgyűlés,

a kancellária, de György barát az egyesítésnek volt a híve és titkos támogatója. Késznek mutatkozott

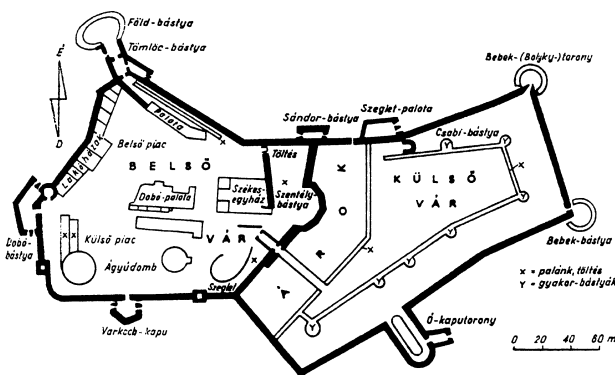

Az egri vár alaprajza 1552-ben



Báthori István fejedelem (1533–1586)

Ferdinánd királyságát elismerni és Erdélyt átadni, ám ezt sem a törökök, sem a bécsi udvar nem nézte jó szemmel, s a 16. század legnagyobb magyar diplomata politikusát a császári sereg vezére, Castaldó meggyilkoltatta.

Közben a török hadak sorra foglalták el a magyar várakat, egyedül Eger várát védte meg Dobó

István és serege (1552). 1570-ben János Zsigmond lemondott a királyi címről, s ettől kezdve csak Erdély és a Részek fejedelme méltóságot viselte ő is és az utódai is.

Erdély életében nagy változást hozott Báthori István fejedelemsége, akit a lengyelek és a litvánok királyukká választottak (1575) s így megnyílt a lehetősége a törökök kiűzésének. Ez a terv azonban nem vált valóra, mert a nagy tehetségű Báthori István 1586-ban meghalt.

Az Európa egészét érintő ún. tizenötéves háború (1591–1606) Magyarországot is lázba hozta, mert azt hitték, elérkezett a törökök kiűzésének ideje. Báthori Zsigmond erdélyi fejedelem, a váradi kapitány, Bocskai István segítségével győzelmeket aratott a törökök felett, ám a lendület megszakadt, sőt 1596-ban a legendás Eger vára is török kézre került. A császári udvar Basta Györgyöt küldte Erdélybe, aki a török helyett a magyarok ellen fordult.

1600-ban Basta császári tábornok rémuralma kezdődött Erdélyben, amelynek során koholt vádak



Bocskai István fejedelem



A szultán által Bocskainak küldött korona,
amely Bécsben van

alapján hűtlenségi pereket indítottak a magyar főurak ellen. A német katonák garázdálkodásai, a beszállások, a protestánsok üldözései általános felháborodást váltottak ki. Az elkeseredett magyarok élére Bocskai István állt, aki a hajdúk segítségével sorra legyőzte a német seregeket, s 1605-ben Szerencsen Magyarország fejedelmévé választották. A török szultán királyi koronát küldött Bocskainak, ám azt ő nem fogadta el. A korona ma az egyik bécsi múzeumban látható, visszaadásáról sajnos nincs szó. Az 1606. évi bécsi békében Bocskai István megerősítette a vallásszabadságot és a magyar államiságot. A törökökkel is kiegyeztek (a zsitvatoroki békében), majd a református hajdúknak (közel tízezer embernek) nemesi levelet adott. 1606-ban Bocskai Istvánt megmérgezték, s így nagy tervei félbemaradtak. Bocskai István nevét azonban arany betűkkel kell a történelemkönyvünkbe beírni, mert az ő szabadságharca volt az egyetlen győzelmes magyar szabadságharc!

Európában komoly változások következtek be, kivált Angliában, ahol a parlamenti demokrácia alapjait ekkoriban rakták le.

1613-ban, Báthori Gábor fejedelem szertelen uralkodását megaláztatva Bethlen Gábor lett az erdélyi fejedelem, akit a török Porta is támogatott. Bethlen Gábor tisztában volt azzal, hogy Erdély formálisan a törökök vazallus állama, ezért nem húzott ujjat a szultánnal, ugyanakkor Erdélyt egy valóságos nemzeti államként tekintette, ahol virágzott a magyar kultúra, ahol erős hadsereg jött létre, ahol vallásbéke honolt, ahol fellendült a gazdaság.

1618-ban kirobbant az ún. harmincéves háború, amelybe Bethlen Gábor is beleavatkozott a Habsburgok ellen vonultatva fel seregét. Győzelmei után 1620-ban megválasztották Magyarország fejedelmévé, katonai sikereit azonban csak részben tudta kamatoztatni, mivel fő szövetségesei Fehérhegyénél csatát veszítettek (1620), és később sem sikerült a Habsburgok fölé kerekednie. 1629-ben bekövetkezett korai halála után a Rákóczi-család került hatalomra, először I. Rákóczi



Bethlen Gábor fejedelem hímezett mentéje

György személyében (1630–1648), akinek a felesége Lórántffy Zsuzsanna volt.

Bethlen Gábor fejedelem uralkodásának 16 esztendejét és I. Rákóczi György fejedelemségének 18 évét Erdély aranykorának szoktuk nevezni. A fejedelemség területét nem dúlták idegen hadak, az oktatás, a kultúra virágzott, a gazdasági élet fellendült.

Bethlen Gábor visszaszerezte a kincstári birtokokat, támogatta a kereskedelmet, azon belül elsősorban az árukivitel. Szakemberek, iparosok, só- és ércbányászok érkeztek hazánkba, ekkor telepedtek le nálunk a morvaországi habán fazekasok is. Állami mono-



Nadasdy Ferenc (1625–1671)



Nadasdy Anna

pólium lett a sókivitel, a méhviasz és a méz forgalmazása, a szarvasmarha eladása, az állatbőrök és az ércek értékesítése. Az állami jövedelmek rohamosan növekedtek s ez lehetővé tette a zsoldos hadsereg fenntartását, amely nagyon fontos volt Erdély számára. Noha a harmincéves háborúban nem sikerült végső győzelmet kivívniuk, megerősítést nyert a korábbi vallásbéke, s még hét vármegye is Erdélyhez csatoltatott. I. Rákóczi György és nemes ellenfele, Eszterházy Miklós nádor tisztában volt azzal, hogy a török megszállásnak csak a nemzetközi összefogás és a magyar haza egyesítése vethet véget. Erre nevelte Eszterházy nádor a fiatal követőit: Batthyány Ádámot, Nadasdy Ferencet, Wesselényi Ferencet és Zrínyi Miklóst.

Kolozsvárott, Gyulafehérvárott, Sárospatakon és Debrecenben virágzottak az iskolák, termeltek a nyomdák. A magyar nyelv reneszánszát élte.



A debreceni református kollégium

II. Rákóczi György (1648–1660) virágzó Erdélye azt a reményt keltette a magyarokban, hogy elérkezett a törökök kiűzésének az ideje, hiszen Európa vezető hatalmai is azt sugallták, hogy a Habsburgok világhatalma hanyatlóban van. A westfáliai béke (1648) megváltoztatta Európa arculát, mert létrejött Németalföld és Svájc, ugyanakkor Németország sok száz tartományra esett szét. De megváltoztatta azért is, mert ezután Nyugat-Európát súlyosan pusztító támadások évszázadokig nem érték.

A gazdasági válsággal küszködő kontinens vezető országai (Svédország, Hollandia és Anglia) a polgárosodás útjára léptek, a királyok egyeduralmát korlátozták, ami Angliában 1642-ben fegyveres harc kirobbanásához vezetett. Cromwell Olivér (1599–1658) parlamentpárti seregvezér legyőzte a királyt, majd a létrejött Nagy Britannia mintája lett a polgári hatalomgyakorlásnak, amelyet alkotmányos monarchiának nevezünk.

Nem egészen ezen az úton járt Franciaország, ahol sikerült a központi királyi hatalmat megerősíteni, kivált XIV. Lajos (a Napkirály) uralkodása alatt

(1643–1715), aki meg volt győződve arról, hogy a Habsburg-ház hamarosan kihal és elveszti a hatalmát. Rendkívül nagy katonai erőt hozott létre, amelynek révén kiterjesztette a francia határokat a Rajnáig, ám ezzel ellenségévé tette Európa legtöbb államát. Végül összefogott a franciák ellen Anglia, Hollandia és a Habsburg birodalom.

Kérdések, feladatok:

- Miért nevezhetjük Fráter Györgyöt korának egyik legkiemelkedőbb politikusának? Mi lett a sorsa?
- Mit tudsz az egri győzelemről? (Gárdonyi Géza művére gondolj!)
- Mi az oka, hogy Báthori Istvánt a lengyelek különös tisztelettel övezik ma is?
- A mindennapok nyelvén mit tartalmazott Bástia rémuralma?
- A történelmünkben különleges helyet elfoglaló Bocskai István milyen jelentős tetteket hajtott végre?
- Bethlen Gábor fejedelemségével beköszöntött Erdély aranykora. Mondd el, mely fejedelmi lépésekkel jött létre?
- Mely neveket tudod felsorolni I. Rákóczi György idejéből?
- Milyen változások zajlottak le a westfáliai béke létrejöttével?
- Mi az alkotmányos monarchia?



II. Rákóczi György (1621–1660)

A HABSBERGOK MAGYARELLENESSÉGE

II Rákóczi Györgynek a lengyel királyi trón elnyerésére tett kísérlete rettenetes áldozattal járó végzetes kudarcba fulladt (1660). Erdély virágzó gazdasági élete, nyugalma, kiváló hadserege semmivé vált. Erdély aranykora végetért. Mindazok, akik hittek a magyar királyság feltámasztásában, élükön a szigetvári hős, Zrínyi Miklós hasonló nevű dédunokájával, belátták: Magyarország a török uralom alatt megsemmisül, a Habsburgok segítségével viszont nem sikerülhet a kiűzésük. Nemzeti hadsereget akartak tehát felállítani, de I. Lipót magyar király és



Zrínyi Miklós költő, hadvezér és politikus

császár (1657–1705), aki gyűlölte a magyarokat, ezt ellenezte, mondván „*ereimet nyitattám fel, ha tudnám, azokban egyetlen csepp vér található, amely a magyaroknak kedvező*”!

1663-ban a török birodalom nagyszabású támadást indított, a magyar sereg vezérévé a király Zrínyi Miklóst nevezte ki, a császári sereget Montecuccoli vezette. Zrínyi Miklós 1664-ben több jelentős győzelmet aratott, majd Szentgotthárdnál Montecuccoli is súlyosan megverte a törököket. A császár azonban – magyargyűlöletének engedve – Vasváron szégyenletes és megalázó békét kötött a legyőzött törökökkel, meghagyva nekik a foglalásaikat és elismerve az Erdély feletti hatalmukat. Még ugyanezen év koratélén Zrínyi Miklós egy vadászaton rejtélyes körülmények között meghalt.

Az elkeseredett és felháborodott magyar főurak: Wesselényi Ferenc nádor, I. Rákóczi Ferenc, Zrínyi Péter, Frangepán Ferenc és Nádasdy Ferenc, valamint



Zrínyi Péter és Frangepán Ferenc a bécsújhelyi börtönben.
Madarász Viktor festménye



igen sok jobb módú nemes szövetkezett a Habsburgok ellen. Igyekeztek nyugati szövetségest is találni, a francia király azonban, mint korábban és később is, egyáltalán nem segített. Az összeesküvés fegyveres harcot is indított (1670), ám a rossz szervezés és a belső árulás következtében a vezetőket letartóztatták, majd négyüket – a magyar jog lábbal tiprásával! – lefejezték.

I. Lipót elérkeztnek látta az időt a nyílt abszolútizmus* bevezetésére. Nyílt diktatúrája a protestánsok ellen is irányult. Az evangélikusok, a reformátusok és az unitáriusok templomait katonai erővel elvették, a hitükhöz hű lelkészeket megkínózták, börtönbe vetették, majd gályaraboknak adták el egy részüket.

Kérdések, feladatok:

- Milyen jelek utaltak arra, hogy a Török Birodalom meggyengült?
- Mi lehetett a császár magyarellenességének oka?

A protestáns prédikátorokat gályaraboknak adják el Nápolyban

A TÖRÖK KIŰZÉSE, ERDÉLY VÉGMOMLÁSA

A török Porta Erdély élére II. Rákóczi György halála után a jelentéktelen Apafi Mihályt ültette a fejedelmi székbe (1661). Az állandó háborúskodás és viszálykodás közepette az erdélyi Tündérvár elenyészett: Gyulafehérvár és Nagyvárad romokban hevert, a királysírokat a protestánsok, majd a törökök kifosztották, a híres király-szobrokat (Szent László életnagyságú lovas szobrával együtt) elpusztították.

A Habsburgok azonban, sok magyar szemében, a törököknél is rosszabbak voltak, ezért az 1678-ban a bujdosók (a kurucok) élére került Thököly Imre, miután

hadaival számos győzelmet aratott az osztrák seregek felett, a törökök támogatásával igyekezett célt érni. A győzelmek hatására I. Lipót 1681-ben engedményekre kényszerült. Sopronba összehívta az országgyűlést, ahol megerősítette a nemesség jogait, a protestánsüldözéseket beszüntette és biztosította a vallásszabadságot.

A Török Birodalom nagy hadjáratot indított Bécs bevételére s ehhez felhasználta Thököly Imrét is, akit Felső-Magyarország fejedelmévé nevezett ki.

Ezzel Magyarország immáron négy részre szakadt! A Habsburgok most elérkeztnek látták az időt a



Apafi Mihály képe egy 50 dukátos érmén



Thököly Imre, a kurucok vezére, Zrínyi Ilona férje,
II. Rákóczi Ferenc nevelőapja

Lotharingiai Károly (1643–1699)

törökök kiűzésére, s e cél érdekében jelentős nemzetközi haderőt mozgósítottak. 1684-ben a pápa létrehozta a Szent Ligát a császár, a lengyel király és a velencei dózsé részvételével. A Lotharingiai Károly vezette 62 ezer fős sereg (amelyben 15 ezer magyar katona is harcolt!) 1686-ban visszafoglalta Buda várát. Savoyai Eugén 1697-ben Zentánál verte meg a török sereget s ezzel lényegében kivetkék az oszmán törököket a Kárpát-medence nagyobb részéből (Temesvár környékét kivéve).

A győztes császáriak azonban nem voltak felszabadítók! I. Lipót Erdélyt német tartománnyá





Budavár visszafoglalása 1686-ban



Savoyai Jenő (1663–1736)

züllesztette, a magyar nemesség jogait megnyirbálta, a protestánsokat újra üldözni kezdte, a várainkat felrobbantotta, a javainkat elraboltatta, a korábban színmagyar területekre, amelyek lakosságát a török kiirtotta vagy elhurcolta, idegeneket, németeket, szerbeket és románokat telepített.

Thököly Imrét, akinek felesége, Zrínyi Ilona két évig védte Munkács várát, általában elítélik, amiért képes volt szövetkezni a törökökkel a németek ellen, azonban a későbbi események megmutatták, hogy az évszázadokig tartó német elnyomás legalább olyan súlyos csapás volt a magyar nemzetre nézve, mint a másfél százados török iga. Sőt, a korabeliek szerint a magyarság a török kiűzésének másfél évtizede alatt többet szenvedett, mint a törökök 150 éve alatt!

Óriási tragédiának tekinthetjük azt is, hogy a magyar országgyűlés 1687-ben elismerte a Habsburg-dinasztia örökös királyságát, vagyis lemondtak a



Zrínyi Ilona, II. Rákóczi Ferenc édesanyja

királyválasztási jogról és az Aranybullában lefektetett ellenállási jogról is.

A Habsburgok azonban nem elégedtek meg ennyivel. Tudták, hogy Magyarországon a függetlenség záloga a nemesség, ezért zömmel idegeneket tettek magyarországi nemesekké, így biztosítva császárhűségüket. Ezt jórészt azért érték el, hogy a töröktől visszafoglalt területeket új szerzeményeknek tekintették és elrendelték, hogy az eredeti birtokos okmányokat mutasson fel és a birtoka értékének 10 %-át fegyverváltság címén fizesse be az Osztrák Udvari Kamarának, illetve az Újszerzeményi Bizottságnak.

A 17. század végére a Kárpát-haza megmaradt magyar népességének minden rétege, a jobbágyoktól a

főnemesekig, elviselhetetlen sérelmek, nagy és fájdalmas csalódások szorításában élt. Különösen a parasztság háborgott és lázadott. 1695-ben először mozdultak meg, majd 1697-ben kirobbant a Tokaji Ferenc vezette hegyaljai felkelés, amelynek során a parasztok a fiatal II. Rákóczi Ferenchez fordultak.

Kérdések, feladatok:

- Milyen események nyomán űzték ki a törököket Magyarországról?
- Vázold Thököly fejedelmünk életrajzát!
- Milyen politikát folytatott a császár a török kiűzése után?
- Milyen társadalmi ellentétek tették lehetetlenné a nemzeti egységet?
- Hogyan került II. Rákóczi Ferenc kényszerpályára?



Munkács vára

II. RÁKÓCZI FERENC FEJEDELEM KIÁLTVÁNYA (Részlet – Olvasmány)

Örök emlékeztetőül!

Ismét felszakadnak a híres magyar nemzet sebei, a nemzet megsértett szabadságának annyiszor mostohán kezelt sebesülése, s mostmár az a veszély fenyeget, hogy tagjai lassú sorvadása közben az ausztriai uralkodóház végzetes uralma alatt az egészséges törzset is a végső, halálos pusztulásba dönti, s azt követeli, hogy karddal vágjuk ki. Sokan megrendülten állanak, megdöbbenette őket a háborgó nemzet megújuló forrongása, a világ közben csodálkozva látja, hogy ezt a nemzetet, amely oly sok évszázadon át rendíthetetlen **dicsőségben** s békes nyugalomban virágozva állt, most mint ragadja magával a rohanó idő, a változás gyászos végzete: sokan viszont tévesen ítélik meg a helyzetet.

Az oly sok nagy mozgalom legfőbb oka most és mindig – az ősi törvények szégyenletes eltörlése... Kierőszakolták a beleegyezést s az országnak a szabad királyválasztásban oly sok századon át csorbítatlan érvényben fennálló arany szabadságát szolgáló átváltoztatással örökletes királyság képére alakították át. Hogy pedig annál jobban növeljék uralmukat, kikényszerítették az ország főurai egyetértését s a saját uralmuk érdekében gyalázatos módon eltörölték ama nagy Jeruzsálemi Endre király nagyfontosságú törvényét, mely a nemzet dicsőségére magában foglalta az összes rendek sarkalatos szabadságjogait a mai napig kiható érvénnyel s örökre megadta azt a jogot, hogy törvénysértés esetében szembeszegülhessenek a királyokkal...

Szomorú látvány, hogy ezt a nemzetet, mely Marsnak ugyancsak híve s amely hatalmas erőfeszítések, vérenek hullatása és áldozatok árán kiváló dicsőséggel **védelmezte** a történelem folyamán az **egész kereszténységet**, minden ellenséggel szemben, most megfosztják hadi érdemeitől s a háttérbe szorított magyar vitézséget páratlanul megcsúfolva egy idegen *népségnek* vetik oda prédául olyan nyiltan, hogy alig találni egy-egy erőd élén magyar embert.

Általános a felfordulás az országban... s minden az ország közügyeit érintő ügyben nélkülünk határoznak felettünk!

Ki ne látná az Udvari Kamara önkényuralmát? Az égre csapnak a sirámok, az isteni gondviseléshez fohászkodnak megbosszulásukért az árvák és az özvegyek. Elborzad a lelkünk az újszerzeményi jog, zsarnoki törekvések e műve pusztá említésére is. Az ország területének nagy részét elvették törvényes birtokosától és mellőzve a haza érdemes fiait, idegeneknek adományozták. Kétségtelen, hogy nem történhetett volna semmi, ami jogtalanabb, semmi, ami alkalmasabb arra, hogy a magyar nemzet lelkét elfordítsák az osztrákoktól, semmi, ami idegenebb az általános igazságtól, mint az, hogy megfosztják a törvényes birtokosokat javaiktól... Közben egyre özönlenek országunkba a német jövevények s már csak az van hátra, hogy ama régi mondást halljuk: „Költözzetek el, régi lakosok!” (1703/04)

CUM DEO PRO PATRIA ET LIBERTATE II. RÁKÓCZI FERENC SZABADSÁGHARCA

A magyar történelemben a Rákóczi-család neve eddig is jól hangzott, hiszen nevük csaknem egyet jelentett a magyar szabadság és függetlenség szeretetével s egyúttal a Habsburgok iránti ellenszenvvel és gyűlölettel. A rokon családok: a Zrínyiek, a Thökölyek ugyancsak igaz hazafiakat adtak a hazának.



Bercsényi Miklós (1665–1725)



A nagysárosi Rákóczi-vár,
ahol II. Rákóczi Ferencet letartóztatták

Az 1676-ban született gyermek Rákóczi, miután korán elveszítette az édesapját, a munkácsi várat feladó édesanyjától, Zrínyi Ilonától elszakítva Bécsbe került „átnevelésre”. Amikor visszahelyezték a birtokaira szoros barátságba került Bercsényi Miklóssal, majd felvette a kapcsolatot XIV. Lajos francia királlyal is, ám a francia királynak írt levelei a bécsi udvar kezébe kerültek s ezért 1701-ben letartóztatják és börtönbe vetik. Lehmann Gottfried osztrák dragonyos kapitány segítségével sikerült megszöknie.

Magyarország olyan sanyarú állapotba került, amilyenben ezer év óta nem volt! Az ország bányakincseit idegen zálogba adták, a betelepített idegeneknek kedveztek a magyarokkal szemben, az adókat a duplájára emelték, a szabad vallásgyakorlást betiltották, a férfilakosság színe-javát besorozták katonának, hogy az idegen érdekekért (ekkor indult a spanyol örökösödési háború!) áldozzák az életüket.

II. Rákócz Ferenc 1702-ben Brezán várában már elszánta magát a harcra, az igazi kezdet azonban 1703 május elején következett be, amikor a toborzott csapatoktól megszökött Esze Tamás és Kiss Albert paraszt-vezetőknek átadta a „Cum Deo pro Patria et libertate” (Istennel a hazáért és a szabadságért) feliratú zászlókat. Kiadott kiáltványában harcra és egységre szólította fel az ország minden lakosát a „törvénytelen és szenvedhetetlen iga” leküzdésére.

Az ország egyik legnagyobb birtokos főúrnak ez a lépése példátlan és hatalmas tett volt. Az egyszerű



II. Rákóczi Ferenc fiatalkori képe



Károlyi Sándor



II. Rákóczi Ferenc, a nagyságos fejedelem.
Mányoki Ádám festménye

emberek nyomban megérezték Rákóczi rendkívüliségét, és tódultak a zászlói alá nemcsak a magyarok, de a ruszinok, a tótok (szlovákok) és az oláhok (románok) is. Rákóczi Ferenc azonnal a nemességhez fordult, hiszen segítségük és egyetértésük nélkül a siker nem volt remélhető. A társadalmi ellentéteket áthidalta az idegen elnyomatás általános elutasítása, s most népünk történetében **először** létrejött a nemzeti összefogás, a nemzeti egység! A főurak, az élen Károlyi Sándorral, a nemesek, élükön Ráday Pállal, a városi polgárok rendre hűséget fogadtak Rákóczinak. A hadba vonult jobbagyokat mentesítette a földesúri terhek alól.

A gyors ütemben szerveződő kuruc sereg egyre több sikert ért el. Károlyi csapatai elfoglalták egész Dunántúlt. Rákóczi megszervezte a kuruc sereg ellátását, a zsoldfizetés biztosítására rézpénzt veretett.

1704-ben Gyulafehérvárott erdélyi fejdelemmé, 1705-ben Szécsényben egész Magyarország vezérlő fejedelmévé választották.

A nemzetközi helyzet kezdetben biztató volt számunkra, később azonban a franciák ellen fordult a protestáns Anglia és Hollandia is, a bigottan katolikus Habsburgok oldalán és a franciák katonai veresége csökkentette az esélyeinket.

Rákóczi nagyságos fejedelemben kezdettől megvolt a békevágy, több kísérletet tett a bécsi udvarral való kiegyezésre, különösen az új király, I. József (1705–1711) trónralépte után, ám ezek a tárgyalások megszakadtak, mert József király nem fogadta el az angol és holland jótállás feltételét, a francia király viszont nem volt hajlandó velünk szövetséget kötni.

Kérdések, feladatok:

- Mutasd be a fejedelem kalandos gyermek- és ifjúkorát!
- Vázold hazánk elkeserítő helyzetét ebben az időszakban!
- Miért volt „óriási tett” Rákóczi kiáltványa?
- Bizonyítsd, hogy a Kárpát-hazában élő, más nemzet-részekhez tartozók a közös haza mellett álltak ki!
- Hogyan jött létre a nemzeti egység?
- Részletezd, miért nem volt előnyös számunkra a nemzetközi helyzet?

FEGYVERREL A KÁRPÁT-HAZA ÚJRAEGYESÍTÉSÉÉRT



II. Rákóczi Ferenc legismertebb képe.
Mányoki Ádám festménye

A kuruc seregek számos nagyszerű győzelmet arattak, úgy látszott, hogy a nemzeti összefogás meghozta a gyümölcsét. Ugyanakkor nyilvánvaló volt, hogy a Kárpát-medence magyarsága, egyedül, nem képes tartós győzelmet kivívni. Rákóczi állandóan azon fáradozott, hogy szövetségeseket szerezzen részben a francia és a lengyel királyság részéről, részben a török birodalom részéről. A franciák – előfeltételként – ragaszkodtak a Habsburgok trónfosztásának kimondásá-

hoz, ám miután 1707-ben Ónodon az országgyűlés ezt megtagadta, akkor sem kötöttek szövetséget Rákóczival, sőt a pénzbeli támogatását is megszüntették. Rákóczi ekkor a porosz trónörökösöt szemelte ki magyar királynak. A trencsényi csatavesztés (1708) azonban meghiúsította ezt a nagy tervet is.

De komoly gondot jelentett a társadalmi rétegek közötti feszültség is, hiszen az arisztokrácia nem szívesen fogadta el az egyszerűbb származású katonai vezetőket, mint például a kisnemes Bottyán János generálist, aki pedig egy valóságos katonai zseni volt. Elfoglalta csaknem egész Dunántúlt, megverte az osztrák fővezért, Heistert. Kivételes tehetségét és hősiességét a



Mikes Kelemen, a nagyságos fejedelem leghűségesebb
társa és életírója

németek is elismerték. Vak Bottyán apánk, ahogyan katonái nevezték, 1709-ben a 66 éves korában agyhártyagyulladásban hunyt el szeretett katonáitól körülvéve.

II. Rákóczi Ferenc kiváló stratégia volt, ám főtisztjei és csapattisztjei számos esetben tönkretették zseniális haditerveit s így a legnagyobb mezei csatákat elvesztette a loboncnak vagy labancnak nevezett ellenséggel szemben. A kifejezés valószínűleg a bécsi urak

között divatozó barokkos parókaviselet gúnyos elnevezéséből eredt.

Kérdések, feladatok:

- Hogyan csapta be a magyar fejedelmet a francia udvar?
- Miért fontos évszám a magyar történelemben 1707?
- Mi volt a valódi oka a hanyatlásnak?
- Készíts életrajzot Vak Bottyánról!

A MAGÁRA HAGYOTT FEJEDELEM MÁRTÍROMSÁGA

1710-ben Romhányál sem sikerült a kurucoknak győzniük s a diplomáciai kísérletek is egytől-egyig kudarcba fulladtak. Maga a fejedelem is külföldre utazott, hogy Lengyelországban találkozzon Nagy Péter orosz cárral. Károlyi Sándort bízta meg az osztrákokkal való tárgyalások vezetésével, aki részben feladva a magyar követeléseket 1711. április 30-án Szatmárban békét kötött a császári Pálffy Jánossal. A kuruc seregek a majtényi síkon letették a fegyvert, amint később Görgei Artur is ezt parancsolta meg a honvédeknek Világosnál (1849).

Rákóczi fejedelem soha nem fogadta el a békeszerződést, haláláig tiltakozott ellene és kegyelmet sem kért. Hüen elveihez, hüen a Hazához száműzetésbe vo-

nult, előbb Lengyelországba, majd Franciaországba, végül a törökországi Rodostóba. Itt is hunyt el 1735-ben leghűségesebb hívei körében.

Hamvait 1908-ban hozták haza és a kassai Szent Erzsébet templomban helyezték el, amely ma már nem része Magyarországnak.

Kérdések, feladatok:

- Károlyi Sándor Rákóczi beleegyezése nélkül döntött. Véleményed szerint döntése elfogadható vagy elfogadhatatlan?
- A fejedelem utolsó éveivel is példa az utókor számára. Miért?
- Nézd meg a térképen, hol van Rodostó!
- Keress képeket Rákóczi síremlékéről!

MŰVELTSÉG ÉS KULTÚRA A 16–18. SZÁZADI MAGYARORSZÁGON

A 16. század első évtizedeiben még folytatódni látszott a 15. századvégi reneszánsz fellendülés, noha II. Ulászlót, kivált szeretett felesége, Candalai Anna halála és az ő súlyos gutaütése* után, kevésbé foglalkoztatta a művészet és a tudomány. Pedig lett volna

mire alapozni, hiszen ekkor készült a magyar királyi udvar gobelinműhelyében a Párizsban őrzött világhírű „Az egyszarvú vadászata” c. hatalmas, közel 30 méter hosszú remekmű, ekkor készült el az esztergomi csodaszép Bakócz-kápolna, az alvinci kastély. Fellendült a



Pénzt válogatnak és számolnak a kereskedők



Aratás a 16. században



Iparosok és kereskedők a boltjaikban

kereskedelem, a mindennapi élet kellékei egyre gyarapodtak, könnyebb lett a mezőgazdasági munka, egyre szebb árut készítettek az iparosok.

A szellemi élet a 17. században európai horizonttá vált. Apáczai Csere János a legjobb példa erre.

Virágzott a zenei élet. 1519-ben Krakkóban muzsikáltak a magyar király zenészei. A korszak egyik leghíresebb muzsikusa Bakfark Bálint (1507–1576) lantművész és zeneszerző, de méltó társai voltak Neusiedler Menyhért (1507–1590) és Grefinger János (1500?– ?), illetve Tinódi Lantos Sebestyén (1508–1556), a magyar históriás énekek nagyhírű művelője.

Több nyugati eredetű vagy ilyen stílusban Magyarországon keletkezett 15–16. századi dallam vált a magyar népi zenekultúra részévé. Ilyen például a 16. századi *Kis kacsá furdik fekete tóban* egyik változata. A nyugati dallamvilág hatott a török időkben keletkezett ún. históriás énekekre, bár maga a műfaj ősrégi, hiszen a hősi dalok énekmondása mindennek előtt keleti

szokás. Az ázsiai hunok uralkodóinak, Modu-nak (Bátor) és később Atilla nagykirálynak a hőstetteit is énekmondók dicsőítették. Tinódi Lantos Sebestyén elődei ők.

A szerelmi költészet megzenésített gyöngyszemei a virágénekek. Magyaros ízűek, kivált Balassi Bálint remek versei révén. Ezek a dalok a magyar szerzők ajkán magyarul hangzottak. Ilyenek például a *Megkötöm lovamat* vagy a *Hej tulipán, tulipán*.



Díszes üvegpohár Bártfa város címerével



Balassi Bálint



Bethlen Gábor fejedelem a tudósai körében

A főurak és a nemesek is szívesen zenéltek. Tudjuk, hogy János Zsigmond fejedelem szépen játszott a lanton, hasonlóképpen Batthyány Boldizsárról



II. Rákóczi Ferenc díszkupája

is feljegyezték ugyanezt. Bethlen Gábor fejedelem (1613–1629) udvari zenekart tartott négy olasz síposal, tíz magyar trombitással, négy német trombitással, lantosokkal, hegedűsökkel, dobosokkal és gitárosokkal! A gitár a qinterna szó magyarításával a kintorna nevet kapta, de volt, ahol tamburának hívták.

Apáczai Csere János a Magyar Encyclopaedia-ban zenei ismeretekkel is foglalkozott s ő használt először magyar zenei elnevezéseket.

A 17. század végén és a 18. század elején alakult ki a bujdosók, a kurucok között a jellegzetes kuruc muzsika, amely több rétegű. Részben a magyar népdal régi rétegéhez tartozó (modiális) hétfokúság, részben a perzsa eredetű, keleti zene is hatott rá, részben pedig a

főúri palotás zenét követik, de hatással volt rá a szomszédos népek dallamvilága is. Ismertebb dalok: *Te vagy a legény Tyukodi pajtás*, *Őszi harmat után*, *Rákóczi-nóta* vagy a *Hej Rákóczi, Bercsényi*. A kuruc dallamokban gyakran feltűnnek az ún. „vezető hangos” bővített szekund hangközök (szi-fá, ri-dó). Ezeket Európában gyakran oszmán-török, arab vagy cigány hatásnak tartják, holott elsődlegesen perzsa eredetről van szó s egyes elemeit már a honalapító magyarok is magukkal hozhatták. Ezt bizonyítják azok a régi stílusú népdalaink, amelyekben a pentatónia és a perzsa zenei



Apáczai Csere János Magyar Encyclopaedia c. műve



elemek keverednek, például a *Katona vagyok én* vagy a *Ha folyóvíz vónék*.

A kuruc kor jellegzetes hangszere a tárogató volt, amelyet azonban sokkal korábban használtak már, az azonban kétségtelen, hogy ekkoriban élte a fénykorát, majd a 19. század végétől billentyűkkel ellátott oboa-féle hangszertestű és klarinét-szerű fúvókájú hangszerré vált. De ha manapság felcsendül a mai tárogató hangja, nincs olyan magyar ember, aki ne a hős kuruc vitézekre gondolna.

Ősi perzsa-iráni és iszlám zenei elemek bukkannak fel a toborzók* dallamaiban is. A 18. század utolsó harmadában alakul ki a magyar nemzeti műzene, a verbunkosok jellegzetes tánczenéje. Ezeknek általában nincs szövege. A bécsi és az olasz műzene hatása mellett ebben is megvannak az ősi keleti örökség elemei, sőt a magyar népdalok hagyományai is. A verbunkos ritmusa nagyon megfelel a magyar lelkiség egyik végletének: a hirtelen fellángolásnak, a vérbő, szikrázó mulatásnak, ugyanakkor kifejezi a másik végletnek: a búskomorságba hajló csüggedésnek a hangulatát is.

Népdalaink már a 17–18. században kezdtek hétfokúvá válni, elsősorban a környező népek zenéjének a hatására. De az „újstílusú” népdalaink esetében is sokszor kimutathatók a pentatón gyökerek vagy éppen a tiszta pentatónia. Több olyan újabb kori népdalunk is van, amelyek átmenetet képeznek az ősi és az új stílus között. A szerkezetük másféle, de a hangsoruk megmaradt pentatónnak. Ilyen például az *Erdő, erdő, de magos a teteje*. Részben a kvintváltás is megmaradt, de már nem lefelé, hanem felfelé irányulva. Ilyen dalunk például a *Juhászlegény a határon furulyál*. Ezek az új stílusú dalok már hétfokúak, ilyen például az *Érik a ropogós cseresznye*, a *Gerencséri utca* vagy a *Lement a nap a maga járásán*.

Kuruc tárogató, és egy korszerűsített, mai tárogató

Jegyzetek

BÖNGÉSZŐ

- abszolutizmus** – Olyan királyi hatalom, ahol az uralkodó gyakorlatilag a hatalom összes területét birtokolja, s másokat kirekeszt a hatalom gyakorlásából.
- adószervezet** – Egy állam által működtetett adók összessége, mely elválaszthatatlan a társadalmi elosztástól.
- alán** – Iráni nyelvű népesség, a jászok őseinek tartják őket. A magyar népesség egy részét a jászok lezármazottai alkotják.
- alaptörvény** – A különböző törvények alapjául szolgáló törvény. Alkotmánynak is nevezzük.
- albigens** – A 11–13. századi Dél-Franciaországban terjedő eretnek mozgalom. Nevét *Albi* városáról kapta, másik nevük: kathárok.
- alkimista** – Arab eredetű szó, azokat nevezték így, akik aranyat és ezüstöt próbáltak előállítani nem nemes fémekből. Ez ugyan nem sikerült, de több értékes felfedezést tettek.
- államigazgatás** – Egy szervezett társadalom hatalmi ágazatainak egyike.
- államszervezet** – Törvényhozó, irányító és végrehajtó intézmények.
- államvallás** – Egy állam által hivatalossá nyilvánított vallás, mely kizárólagosan kötelező érvényű.
- Álmos** – Ügyek és Emese fiúgyermek, az Árpád-ház első fejedelme. Nevének jelentése Lükő Gábor után: szent, mennyei, égi (*alma, elme, ilme, ilma* – lásd : Kalevala – *Ilmarinen*, avagy bibliai gyümölcsünk neve – *alma*). Régebbi felfogás szerint Emese álomlátása miatt kapta volna nevét.
- arab** – Az Arab-félsziget szemita őslakosságának a neve. A Kr. u. 7. századtól az arabok világhatalomra törtek.
- Artúr király** – Angol király (1187–1203).
- Babba Mária** – Őseink hitének egyik utolsó fennmaradt emléke, amely a Keleti Kárpátokban a Gyimesekben és a moldvai csángók között a mai napig él. Daczó Árpád (Lukács atya, Ferencrendi szerzetes) kutatásai szerint Babba a magyarok Boldogasszonya, akinek személye Szűz Máriává lényegült át a későbbiekben. A csík-somlyói búcsúsok hajnali napbanézése őt várja, de az általánosan föllelhető kisasszonynapi hajnali napkeltevárás is.
- Baján** – Avar uralkodó, kagán, a Kr. sz. utáni 568-tól uralkodott a Kárpát-medencében (520?–602?).
- bajor** – Németország egy része Bajorország, melynek központja München. A *bajor* szó nem népnév, ugyanis azt jelenti: *paraszt*, amely letelepült földművelésre utal. A németek közt az egyedüli katolikusok a bajorok. Hitük szerint ők avar ősöktől származnak.
- bakó** – Középkori ítéletvégrehajtó. A kivégzéseket is ő végezte.
- Bakócz Tamás** – (1442–1521). Esztergomi érsek, aki pápajelöltként is szóba jött, azonban az ellenpárt jelöltjét választották meg, s ő egy keresztes háború szervezésének feladatát kapta. E szervezkedésből formálódott ki a Dózsa-féle parasztháború.

- bandérium** – A latin banerium = zászló szó olasz változatából a bandiera szóból származik, s eredetileg a 14. században a vezérek címeres zászlója alatti katonai egységet (zászlóalj) jelentette, később magát a csapategységet is.
- bán** – Méltóságnév. Ősi hun eredetű szó. Horvátország és Dalmácia főtitvisztségviselőjének a neve 1116-tól. Később más bánságok is létrejöttek.
- bankár** – Pénzváltó tevékenységet végző személy. Európában a legismertebb bankárok a zsidók, az örmények és a muszlimok voltak.
- barbár** – A szó jelentése *műveletlen, durva*, mely a római korban a nem római állampolgárokra vonatkozott. Később az összes nem római állampolgárt *barbárnak* nevezték.
- báró** – A király és az ország főméltósága, később a királyi tanács tagja.
- Biblia** – *Könyveket* jelent a szó. Egyes számban *byblos*. Eredeti jelentése *tekercesek*. A könyv a termékeny félhold korai népeinek alkotásaiból, mondáiból, mítoszaiból, hagyományaiból zsidó közvetítéssel alakult ki, melyhez később kapcsolódott az Újszövetség, amely Jézusról szól.
- Bizánc** – A később Konstantinápolyként illetve Isztambulként ismert birodalmi központ. A keleti kereszténység központja, mellyel őseink is kapcsolatba kerültek.
- bogumilok** – Középkori balkáni eretnekek, az elnevezésüket Bogumil bolgár pópáról kapták. A ketős világkép (Jó–Rossz) hirdetői.
- Buda** – A Duna-kanyar és Csepel között a folyó jobb oldalán fekvő város. A középkorban fővárosi rangja volt.
- civilizált** – *Polgárosult*. Polgári rend szerinti.
- chlavichord** – Húros hangszer.
- corvina** – Mátyás családi címerének védjegyével jelzett kódex. A király híres könyvtárának legszébb könyveit nevezték corvináknak.
- Corvin Mátyás** – Mathias rex királyunk hivatalos neve. Corvin: holló, a Hunyadi család címerállata.
- csángó** – A Kárpát-medence keleti részén lakó, hagyományörző magyar népesség. Két nagyobb csoportjuk ismert: a Gyimesekben élő gyimesi csángók, és az archaikusabb moldvai csángók (Szent László királyunk idejében keleti határunk nem a Kárpátok vonulata, hanem az *Aszú Szeret* folyása volt – *aszú=száraz*). Ha jól meggondoljuk, az utóbbiak Etelközben élnek.
- dekrétum** – Határozat, törvény, rendelet. A királyok általános érvényű rendelete.
- despota** – Görög szó, jelentése: „úr, nagyúr”, később trónörökös. Az újkorban: kényúr, élet-halál ura, minden hatalom birtokosa.
- devalváció** – Leértékelés, értékcsökkentés, például a forint leértékelése.
- dinasztia** – Uralkodói család, melyben az egyenes ági leszármazás az érvényes. Azt is dinasztianak nevezik, ha nem kimondottan fejedelmi a család.
- dózse** – A Velencei Köztársaság legfőbb méltósága a 9. századtól.
- dülő** – Legpontosabban *csatlakozó útnak* nevezhetjük.
- egyházszervezet** – Az egyház tisztségviselőinek rendje, egymáshoz való viszonya.
- elsősülött** – A hatalom öröklődésének rendje, ahol a törvényes házasságban legelsőnek született fiú gyermek örököl vagyont, rangot, „isteni erőt”.

Szent Egyed – A 7–8. században élt görög szerzetes, aki Franciaországban Benedek-rendi szerzetesként rendházat alapított. Számos hazai templomunk védőszentje, a bűnök megbocsátója.

Emese – Az Árpád-ház ősasszonya, Ügyek felesége, Álmos fejedelmünk szülőanyja.

emirátus – Az iszlám hódító szakaszában közigazgatási, területi egység volt.

európai egyensúly – Amikor nem sikerül egyetlen államnak sem más államok érdekei ellenére többlathatalomhoz jutni.

Erdélyi Fejedelemség – Izabella királyné és II. Rákóczi Ferenc uralkodása közötti időszak Erdélyben. A pontos sorrend a következő:

Izabella királyné	1541–1551
Szapolyai János Zsigmond	1556–1571
Báthori István	1571–1586
Báthori Zsigmond	1586–1599
Báthori András	1599
Báthori Zsigmond	1601–1602
Székely Mózes	1603
Bocskai István	1604–1606
Rákóczi Zsigmond	1607–1608
Báthori Gábor	1608–1613
Bethlen Gábor	1613–1629
Brandenburgi Katalin	1629–1630
Bethlen István	1630
I. Rákóczi György	1630–1648
II. Rákóczi György	1648–1660
Rhédey Ferenc	1657–1658
Barcsay Ákos	1658–1660
Kemény János	1661–1662
I. Apafi Mihály	1661–1690
II. Apafi Mihály	1690

Thököly Imre 1690

II. Rákóczi Ferenc 1704–1711

érsék – A püspökök felett álló főpap. A legnagyobb egyházi méltóság Magyarországon az esztergomi érsek.

esztergomi érsek – Magyarország főpapi méltósága, akinek részvétele nélkül koronázási ceremónia nem volt lehetséges. Az Esztergomi Érsekség utódja a Budapest-Esztergomi Érsekség.

felkenés – Hatalommal való felruházás. Eredetileg szentelt olajjal végezték arra kijelölt papok. Az avatandó testének több pontját kenték meg olajjal, ezzel is a tisztaságra utalva.

fekete sereg – Mátyás seregét hívták így a ruházata alapján.

finnugor – Mára hiteltelenné lett elmélet arról, hogy őseink egy őshazában lakván – rokonságban álltak olyan hasonló nyelvű népekkel, akik halálszattal, vadászattal, gyűjtögetéssel tengették életüket. Ma már a többség tudja, hogy ez a származáselmélet idejét múlta.

Fráter György – Martinuzzi Fráter György (1482–1551) apja révén horvát, anyja révén észak-itáliai származású, szemléletét és cselekedeteit tekintve magyar. Egész életét a magyarság föllemelkedésének szentelte. Amikor harcai megkívánták, belépett a magyar alapítású egyházi rendbe, a Pálosok közé. Cselekedeteit félreértve Erdélyben a Castaldó katonái meggyilkolták.

genetika – A génekkel, örökítőanyagokkal foglalkozó tudomány.

germán – Az indoeurópai nyelvű népek egyik fő csoportjának összefoglaló római neve. A németek ősei is.

geszta – A krónika műfajánál fejlettebb, már állásfoglalást is felmutató történeti műfaj.

gödörlakás – Hajlék, a földkunyhó rokona. Jellegzetessége: félig a földbe ássák, majd befedik.

graduálé – Dícséret, magasztalás.

gutaütés – Az agyvérzés népies neve.

Habsburg – A német habitsburg szóból származó európai uralkodói dinasztia nevének eredeti alakja. Jelentése „hévjár”.

Habsburg Ferdinánd – A kettős királyválasztás egyik tagja, aki a Hódoltságtól ÉNY-ra eső területeken – a Királyi Magyarországon uralkodott (1526–1564).

hagyomány – Idegen szóval *tradíció*. Minden tárgyi és szellemi örökség, mely az azonosságtudatra is jelentős hatást gyakorol.

hajdú – A középkor folyamán marhahajcsárként szolgáló népesség. Bocskai harcait tömegesen támogatta, majd – bizonyos kiváltságokért – beállt a fejedelem seregébe. A harcok után letelepítették őket az un. hajdúvárosokban, ahol hűségükért kollektív nemességet kaptak.

határgrófság – A középkorban Európa NY-i területén elfogadott területi szervezet, ahol a földbirtokos gróf a legfőbb hatalom (örgróf). Fő feladata a határőrizet.

hegemónia – Hatalmi fölény, vezető szerep.

hektár – 10.000 négyzetméternyi terület.

hiarierchia – Hatalmi sorrend egy szervezetben.

hitelvek – Bármely vallást jellemző alapvető gondolatok, melyek élesen elhatárolják az adott vallást a többitől.

hivatalos nyelv – Egy állam törvényekben rögzített akarata arról, hogy mely nyelvet vagy nyelveket kell használni.

Hódoltság – A Buda török megszállásával kezdődő területi széttagoltság eredményeként a törökök uralma alá került terület, a Kárpát-medence középső része.

hon – A haza szó kissé régies alakja.

hóhér – Ítéletvégrehajtó.

horda – Olyan emberi csoportosulás, mely a legalacsonyabb társadalmi fokon – például az őskor elején –, az életben maradáshoz szükséges létszámmal és a kezdetleges munkamegosztással, újraelosztással szervezi életét.

hős – Aki önmagát is legyőzve másokért veszélyezteteti vagy föláldozza életét.

hugenotta – A 16–18. században így nevezték Franciaországban Kálvin követőit.

humanista – Az embert központi értéknek tekintő, nagy műveltséggel rendelkező tudós.

hun – Kínától É-ra elterülő, illetve Nyugat-Ázsiát leigázó birodalom. Az ázsiai hunok Kr. sz. előtti 3. századtól a Kr. sz. utáni 2. századig voltak hatalmon, az európai hunok a 2. századtól a 6. századig. Legnevesebb királyuk Atilla volt, akit „Isten ostorának” is neveztek.

indoeurópai – Egy nyelvcsalád, mely területileg Indiától Európáig terül el.

inkvizíció – Az európai kereszténység saját fennmaradása érdekében erőszakosan védelmezte elveit. Minden olyan személyt, akiben a kereszténység ellenfelét vélték látni, egyházi bíróság elé állították, ahol kínzásokkal és kivégzésekkel a megfélemlítés eszközével éltek.

- investitúraharc** – A pápaság és a császárság hatalmi harca a püspökök kinevezési jogáért.
- iráni** – Az ókori Perzsa Birodalom utódállamait, illetve az erről a területről származó, az itt megjelenő kultúrát képviselő népeket, népcsoportokat, esetleg magát a kultúrát nevezzük iráninak.
- ispán** – Hun, türk eredetű előkelő tisztség elnevezése. Világi bírói és katonai elnevezés. Tehát nem szláv eredetű szó.
- isptályos** – Azokat a szerzetesrendeket illeték ezzel a jelzővel, amelyek gyógyítással, ápolással szolgálták Istent.
- istencászár** – A császári hatalmat Istentől eredeztető hit Kínában, Japánban, az ókori Rómában és Bizáncban.
- Isten fia** – Az atya-fiú-szentlélek hármasságából a földre született Isten, Jézus.
- iszlám** – A Mohamed által alapított vallás közismert neve (622).
- János Zsigmond** – Magyar király (csecsemőkirály), illetve Erdély ura.
- jobbágy** – Első jelentése: világi főméltóság, a 13. század után a szabad parasztok neve, akik szabadon költözhettek, de nem voltak nemesek.
- Juristics Miklós** – Kőszeg várának kapitánya a török támadásának időszakában. Horvát főúr, királyi követ (1490–1543).
- jurta** – Nemezzel borított, mobil hajlék (kibitka). A szó burját eredetű. Őseink eredetileg *terme*, *tirme* névvel illették az ilyen hordozható hajlékot (Lükő Gábor nyomán).
- kagán** – Török, türk méltoságnév. Az adott népesség legfőbb méltóságát jelenti. Európában – részben – a *fejedelem* szó tartalmával illelhetjük. Az avaroknál, a kazároknál így titulálták a legfőbb hatalmat.
- kancellária** – Eredetileg a királyi hatalom gyakorlását segítő hivatal. Az írásbeli ügyek legfőbb hivatala, Magyarországon a 12. századtól önálló szervezet. III. Béla és Mátyás királyunk erős kancelláriát épített ki.
- káptalan** – Különböző jogokkal rendelkező, világi papokból álló egyházi központ, hiteles hely.
- Karoling** – Frank uralkodó család a 7–9. században. Legnevezetesebb tagjai: Pippin, Martell Károly, Nagy Károly.
- kasztrálás** – Az a folyamat, amikor valamely élőlényt erőszakosan megfosztanak férfiasságától.
- kathár** – Eretnek mozgalom Nyugat-Európában. Lásd: Albigenis.
- katolikus** – A szó jelentése *egyetemes*.
- Kazária** – A Fekete- és a Kaszpi-tenger között a 6–10. században létező államalakulat neve Kazár Kaganátus.
- kelta** – Germán népcsoport, ősnép, mely hazánk területén is élt. Kultúráját sok régészeti emlék őrzi.
- keresztes háború** – Az iszlám rohamos terjedését követő keresztény ellentámadás. Általában a Szentföldre, Jeruzsálembe irányult.
- kettős királyválasztás** – Amikor különböző érdekcsoportok egy időben egyszerre két királyt választanak. Ilyen volt Ferdinánd és Szapolyai koronázása is.
- király** – Európában kialakult uralkodói méltóság.
- kisnemes** – Csekély gazdasági és politikai hatalommal rendelkező nemes.
- kódex** – Kézírt könyv.

kolostor – Szerzetesek lakóhelyéül szolgáló egyházi épületegyüttes.

konklávé – A pápaválasztó bíborosokból álló testület neve.

konkordátum – Állam és egyház viszonyát szabályozó egyezmény.

Kőszeg – Nyugati határunkon elterülő történelmi városunk.

közmorál – Általános erkölcsi viszony, viselkedés.

köznemes – Nagyobb hatalommal nem rendelkező nemesember (serviens).

kuruc – A latin kereszt (cruz) szóból származó, magyarosodott szóalak. Jelentése *keresztes*.

krónika – Évkönyv. Az események leírása időrendben.

kvart – Zenei műszó.

II. Lajos – Magyar király. A Csele patakba fulladt a mohácsi csatában.

legenda – Szentek életéről szóló történet, olvasmány (olvasandó).

légió – A rómaiak harci egysége.

liga – Szövetség.

limes – Római határvédelmi rendszer.

Magnus – A latin szó jelentése: nagy. Kedvelt kereszt-név is. Nagy Károly jelzője (Carolus Magnus).

Magyar Királyság – A magyar állam hivatalos neve 1945-ig.

merániai – II. András királyunk feleségének, Gertrúd-nak (1184–1213) szülőhelye volt a merániai hercegség.

morva – Morávia laza szláv államalakulat volt a Kárpát-medence északnyugati peremvidékén (830).

muszlim – Mohamedán.

nádor – A királyi udvar legmagasabb rendű méltóságának a neve. Nem szláv eredetű szó.

nemesi kiváltság – Előjog. Ilyen például az adómentesség, a fegyverviselés joga, stb. .

nektár – Növényi nedv. Az ókoriak szerint az istenek itala.

nomadizálás – Vándorló életmód, amilyent a tuaregek is folytatnak a Szaharában.

norman – A vikingek másik neve, akiknek leszármazottai Dániában, Norvégiában, Svédországban és a franciaországi Normandiában élnek.

nyelvemlék – Egy nyelv korai életét, létezését bizonyító írásos forrás (Halotti Beszéd, Ómagyar Mária-siralom).

oligarcha – Főrangú arisztokrata.

ország – Egy hatalom vagy közhatalom által uralt terület.

ókeresztény – A kereszténység korai szakaszát nevezik így.

oszmán – A Török Köztársaság lakóinak a neve az oszmán török, a szeldzsukból kialakult oszmánli nyelvet beszélnek.

őszeszta – Egy bizonyíthatóan létezett történelmi alkotás, melyet a szakemberek Gesta Ungarorumnak neveznek.

pápa – A római katolikus egyház feje.

parasztfelkelés – Általában elégedetlenség miatt ki-robbant harc.

párt – Azonos elveket valló emberek politikai szervezete.

pártus (párthus) – Keleti lovas nép a Kászpi-tó keleti oldalán. A daha nevű szkíta törzsből származnak. Kr. sz. előtti 3. századtól a Kr. sz. utáni 3. századig voltak hatalmon.

patriarka – Apostoli alapítású székhelyek püspökeinek a neve, így volt egyiptomi (alexandriai), antiochiai, jeruzsálemi, konstantinápolyi és római pátriárka.

perszonális unió – Azonos uralkodójú országok egyesülése.

plántálás – *Ültetés*. Régies szóforma, ebből alakult ki a *palánta* szó.

plébánia – A plebs (nép) szóból származik, a városokban a plébánost a püspök nevezi ki.

polgárháború – Egyazon ország polgárai, lakói fegyveres harca egymással. Testvérharc.

pór – Egyszerű, jelentéktelen szegényember.

préda – Zsákmány, kiszolgáltatott tárgy vagy személy.

protestáns – A reformáció idején a megtorlás ellen tiltakozó: protestáló szóból származik. Az evangélikus, református, unitárius felekezet közös elnevezése.

radikális – Gyökeres, mélyreható, alapos, erélyes, erőszakos.

regös – Ősi magyar énekmondó.

rend – A társadalomban élő emberek azonos érdek szerint rendeződő csoportja.

reneszánsz – Korszak, a név az ókori világ kultúrájának újjászületését jelenti.

rétor – Az ékesszólás tanítója, esetleg maga is szónok.

rideg – Sivár, barátságtalan, kopár. Jelenti azt az állatot is, mely télen-nyáron szabad ég alatt él és megél.

röghöz kötés – A parasztnak a szabad költözködéstől való eltiltása.

runa – Az indoeurópai (germán) népek ősi írása, amely hasonlít a magyar-székely rovásbetűs írásra, de nem azonos vele!

sánc – Katonai védmű.

stipendium – Zsold, fizetés.

Szalkay László – Váci püspök, majd 1524-től esztergomi érsek, a mohácsi csatamezőn halt hősi halált a hazáért.

Szapolyai János (Zápolya) – Magyarország koronás királya (1526–1540).

szarmata – Koraközépkori nép, mely beolvadt a Kárpát-medence népességébe.

Székely Dózsa György – A nevével fémjelzett parasztháború vezetője Dálnokon született és Temesváron végezték ki.

szentély – A templomban az oltár helye.

Szent Korona – A világon egyedülálló magyar korona különös hatalommal bír, és valódi jogi személyiségnek tekintendő.

II. Szulejmán (Szolimán) – A magyar történelemben jelentős szerepet játszó török szultán.

társzekér – Régen az egy ló vontatta kocsit ajoncának, vagy csillének hívták, a négy ló vontatta teher szekér volt a társzekér, a 6–8 ló vontatta pedig a mázsaszekér.

telekkatonaság – 1435-ben rendelte el Zsigmond király, hogy minden földbirtokos, 33 jobbágytelek után köteles egy íjász lovas katonát hadba vonszolgálni.

toborzó – A katona-fogdosás közben alkalmazott eljárás.

Tomori Pál – (1475–1526). Katonai pályáját 1520-ban szakította meg. Előbb ferences szerzetes, majd kalocsai érsek. A mohácsi csatamezőn lelte halálát.

török – A török (türk) népek Nyugat-Ázsiából származnak. Az Európa határán élő törökök ősei közülük kerültek ki. A Magyarországon is fontos szerepet játszó Oszmán Birodalom lakóinak többsége török.

Török Bálint – Magyar főúr a 16. században. A törökök elfogták, és a Héttoronyba szállították, itt halt meg 1551-ben.

Tripartitum – Werbőczy István által készített törvénykönyv, mely három részből áll, s ezért magyarul Hármaskönyvnek is nevezik. Létrejöttének előzménye a Dózsa-féle parasztháború. Többek között a nemesi előjogokat és a jobbágság röghözkötését tartalmazza.

trón – A mindenkori uralkodó jelképes ülőhelye.

trubadúr – Vándorénekes és költő, Provence-ből terjedt el az elnevezés a 11. században.

USA – Amerikai Egyesült Államok, angol nyelven: United States of Amerika. Az észak-amerikai földrészen elterülő szövetségi ország, a legbefolyásosabb nagyhatalom.

utódország – Nagyobb ország vagy birodalom szét hullása után annak területén létrejövő új állam, amely valamennyire azonosságot vállal az eredeti állammal.

ütközőállam – Hódító törekvésű, egymás ellen fellépő, szomszédos nagyhatalmak közötti kis állam, amely fizikai akadályt képez a két háborús ország között. Sokszor mesterségesen tartják életben, mintegy biztosítékként.

vajda – A középkori magyar királyságban Erdély legfőbb méltóság. Katonai elöljáró, bíró és a király képviselője.

Várad – Debrecenhez közeli ősi magyar város, itt nyu-

godott Szent László királyunk a 12–17. században.

vérszerződés – Nem vérrokon népek szövetsége azáltal, hogy a vezetők vérüket egy borral teli megszentelt edénybe csöppentik és mindannyian isznak belőle.

viking – Utazásaikról, földrajzi felfedezéseikről ismert hajós nép. *Lásd:* norman.

villa – Eredetileg az etruszok, majd a rómaiak jellegzetes lakóépülete. Gazdagságról, fényűzésről árulkodik, a gazdagok életének fontos kelléke és színtere.

Werbőczy István – A tudós főúr a Dózsa-féle parasztháború után rendezte a nemesség és a parasztság helyzetét, s ezzel valamennyire rendet rakott az országban.

zászlósúr – Olyan nemesember, aki katonai csapatot tud kiállítani, s címeres zászlóval rendelkezik.

zsidóság – Sémi (szemita) eredetű népcsoport jellegzetes külső jegyekkel, amely a történelmi ókorban keletkezett vallást gyakorol. Általánosságban elmondható, hogy kereskedelemmel, pénzváltással, hitellel, banki tevékenységgel foglalkozik. Az újkorban a művészetek és a szellemi foglalkozások is érdeklődése homlokterébe kerültek. 1948-ban a Földközi-tenger nyugati partvidékén megalakult Izrael állam.



SZÓZAT.

HAZÁDNAK-RENDÜLETLENÜL
 LÉGY-HÍVE-ÓH-MAGYAR;
 BÖLCSÖD-AZ-S-MAJDAN-SÍROD-IS,
 MELY-ÁPOL-S-ELTAKAR.

A-NAGY-VILÁGON-E-KIVÜL
 NINCSEN-SZÁMODRA-HELY;
 ÁLDJON-VAGY-VERJEN-SORS-KEZE:
 ITT-ÉLNED-HALNOD-KELL.



**AZ
EZERÉVES
MAGYAR-
ORSZÁG**

**A PESTI HIRLAP
KIADÁSA**

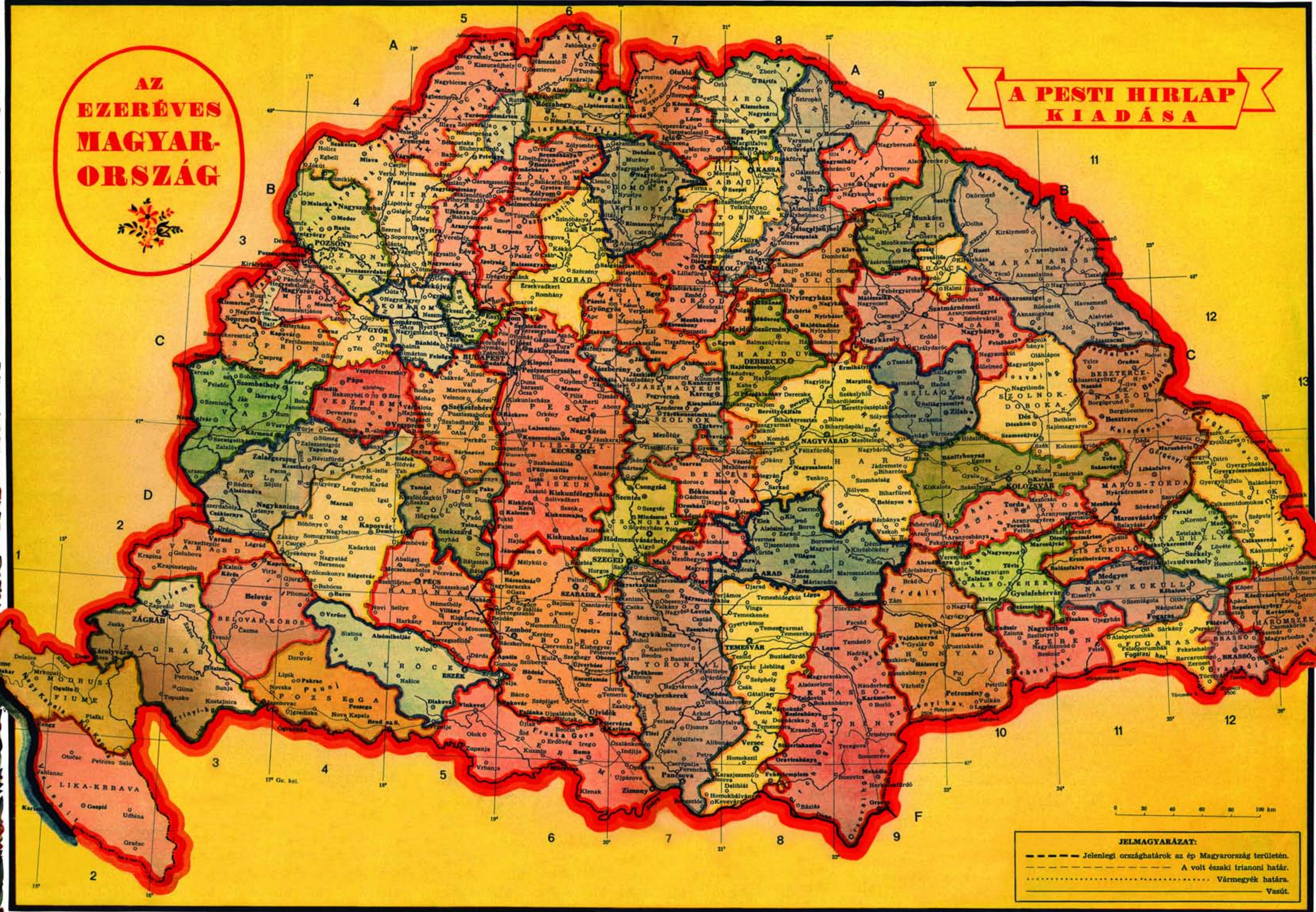

JELMAGYARÁZAT:
 - - - - - Jelenlegi országhatárok az é. Magyarországi területén.
 - - - - - A volt északi trianoni határ.
 Vármegyék határa.
 ———— Vasút.